

HEINNER

ELECTRIC OVEN

Model: HCE-35BK



- Electric oven
- Power: 1500W
- Capacity: 35L

www.heinner.ro

Thank you for purchasing this product!

I. INTRODUCTION

Before using the appliance, please read carefully this instruction manual and keep it for future reference.

This instruction manual is designed to provide you with all required instructions related to the installation, use and maintenance of the appliance.

In order to operate the unit correctly and safety, please read this instruction manual carefully before installation and usage.

II. CONTENT OF YOUR PACKAGE



- **Electric oven**
- **User manual**
- **Warranty card**

III. SAFETY MEASURES

When using your electric oven, basic safety precautions should always be observed, including the following:

1. Do not touch hot surfaces, use handles or knobs.
2. To protect against electric shock, do not immerse cord, plug or any parts of the oven in water or any other liquids.
3. Do not let cord hang over edge of table or counter, or touch hot surfaces.
4. Do not operate appliance with damaged cord or plug or after the appliance malfunctions or has been damaged in any manner. Return appliance to the nearest authorized service facility for examination, repair or adjustment.
5. The use of accessory attachments not recommended by the appliance manufacturer may cause hazard or injury.
6. Do not place on or near a hot gas or electric burner.
7. Unplug from outlet when not in use and before cleaning. Allow to cool before putting on or taking off parts, and before cleaning.
8. To disconnect, turn the timer to OFF, then remove the plug. Always hold the plug, and never pull the cord.
9. Do not cover crumb tray or any part of the oven with metal foil. This may cause the oven to overheat.
10. Use extreme caution when removing the tray, racks or disposing of hot grease or other hot liquids.
11. Do not clean the inside of the oven with metal scouring pads, pieces can break off the pad and touch electrical parts, creating a risk of electric shock.
12. Oversized foods or metal utensils must not be inserted in an electric oven as they may create a fire or risk of electric risk.
13. A fire may occur if the oven is covered or touching flammable material, including the curtains, draperies, walls, and the like, when in operation. Do not store any item on top of the appliance when in operation.
14. Extreme cautions should be exercised when using cooking or baking containers constructed of anything other than metal or ovenproof glass.
15. Be sure that nothing touches the top or bottom elements of the oven.
16. Do not place any of the following materials in the oven: cardboard, plastic, paper, or anything similar.
17. Do not store any materials other than manufacturer's recommended accessories in this oven when not in use.
18. Always wear protective, insulated oven gloves or use a special handle when inserting or removing items from the hot oven.
19. This appliance has a tempered, safety glass door. The glass is stronger than ordinary glass and more resistant to breakage. Tempered glass can still break around edges. Avoid scratching door surface or nicking edges.

20. Do not use outdoors.
21. Do not use appliance for other than intended use.
22. The appliance can be used by children aged from 8 years and above and persons with reduced physical sensory or mental capabilities or lack of experience and knowledge if they have been given supervision or instruction concerning use of the appliance in a safe way and understand the hazards involved.
23. Children shall not play with the appliance.
24. Cleaning and user maintenance shall not be made by children unless they are old than 8 and supervised.
25. Keep the appliance and its cord out of reach of children less than 8 years.
26. If the supply cord is damaged, it must be replaced by the manufacturer, its service agent or similarly qualified persons in order to avoid a hazard.
27. This appliance is not intended for use by persons (including children) with reduced physical sensory or mental capabilities, or lack of experience and knowledge, unless they have been given supervision or instruction concerning use of the appliance by a person responsible for their safety.
28. Children should be supervised to ensure that they do not play with the appliance.
29. The temperature of accessible surfaces may be high when the appliance is operating.
30. The appliances are not intended to be operated by means of an external timer or separate remote-control system.
31. The rear surface of appliances which, according to the instructions, shall be placed against a wall.

IV. DESCRIPTION

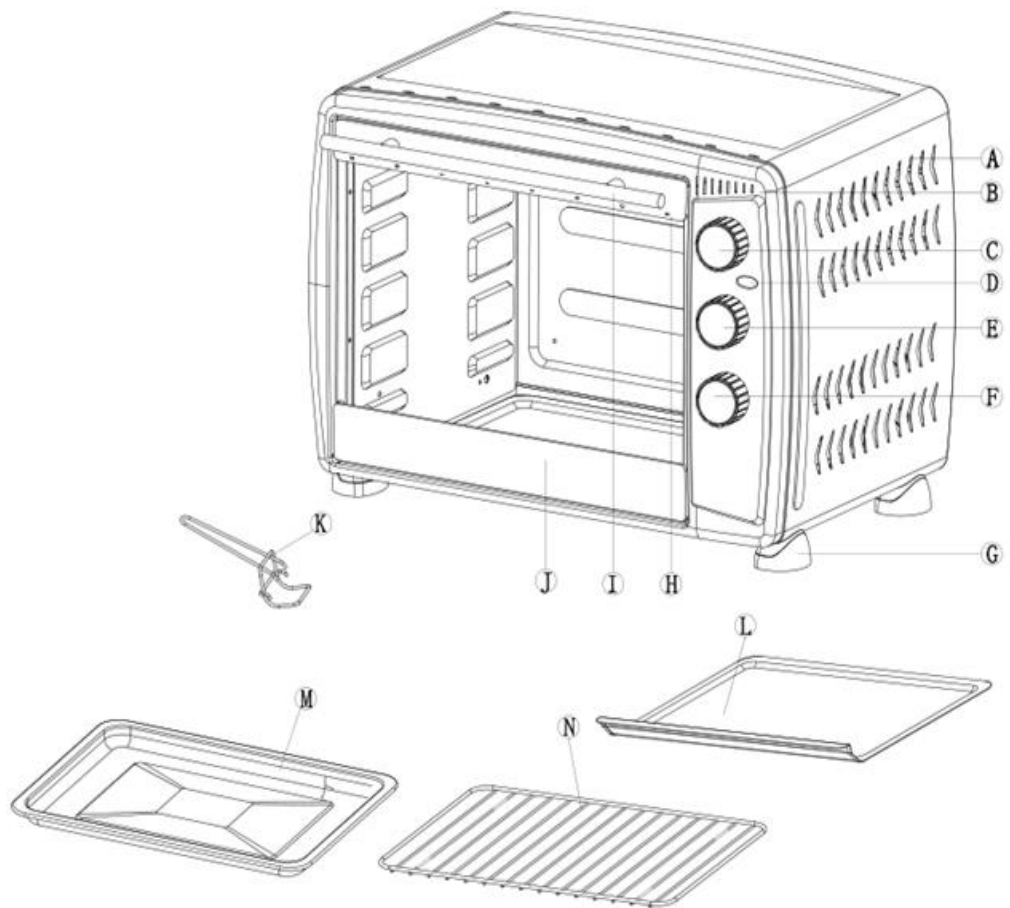

A: Housing

B: Front frame

C: Temperature knob

D: Power indicator light

E: Function knob

F: Timer knob

G: Oven foot

H: Upper door frame

I: Door handle

J: Lower door frame

K: Tray handle

L: Crumb tray

M: Bake tray

N: Wire rack

VI. USING INSTRUCTIONS

Before using your electric oven for the first time, be sure to:

1. Read all the instruction included in this manual.
2. Make sure that the oven is unplugged and the **Timer knob** is in the "OFF" position.
3. Wash all the accessories in hot, soapy water or in the dishwasher.
4. Thoroughly dry all accessories and re-assemble in oven, plug oven into outlet and you are ready to use your new oven.

After re-assembling your oven, we recommend that you run it at the highest temperature (230°C) on the **Toast Function**  for approximately 15 minutes to eliminate any packing residue that may remain after shipping. This will also remove all traces of odor initially present.

NOTE: Initial start-up operation may result in minimal smell and smoke (about 15 minutes). This is normal and harmless. It is due to burning of the protective substance applied to the heating elements in the factory.

Please familiarize yourself with the following oven functions and accessories prior to first use:

- **TEMPERATURE CONTROL:** choose temperature from 100°C to 230°C according to your need;

- **FUNCTION CONTROL:** there are 3 functions selection and 4 rack positions inside the oven for a variety of cooking needs.

GRILL (): Only upper heating elements work, suitable for cooking fish, steak, poultry, chops, etc.

BAKE (): Only lower heating elements work, suitable for baking cakes, pies, cookies etc food that don't need browning or crispy surface.

TOAST (): Both upper and lower heating elements work together, suitable for toasting bread, muffins, frozen waffles, pizza etc.

- **TIMER CONTROL:** You could choose up to 60 minutes according to your cooking need, and time can be adjusted during cooking process. There is a bell ring at the end of the programmed time. The oven stops automatically when the time you set expires.

- **POWER "ON" INDICATOR LIGHT:** It's illuminated whenever the timer is turned on.

- **OVEN LAMP:** It's illuminated when the timer is turned on, convenient for observing the cooking.

- **BAKE TRAY:** For use in broiling and roasting meat, poultry, fish and various other foods. Also, to be used as a drip pan to catch the oil drippings.

- **WIRE RACK:** For toasting, baking, and general cooking in casserole dishes and standard pans.

- **TRAY HANDLE:** Allows you to pick up the wire rack, and bake tray when they are hot.

- **CRUMB TRAY:** Allows you to collect the residue of toast, pizza, cake etc or meat oil drippings.

VII. HOW TO USE GRILL

For best results, it is recommended that you preheat the oven for 15 minutes on 230°C.

OPERATION:

- Place food on the wire rack and slide into the top rack position. Food should be placed as close as possible to the top heating element without touching it.
- Put bake tray at the lowest rack position to catch possible food dripping.
- To prevent fire hazards, it is suggested to wrap food with aluminum foil
- Set temperature knob to appropriate temperature.
- Brush food with sauces or oil, as desired.
- Set function knob to **Grill Function.** ()
- Turn time knob to your desired cooking time.
- Turn food over midway through the prescribed cooking time.
- When the set time is reached, there will be “Bing” to signal the end of the cooking, the oven stops working, turn the second knob to “OFF” position.

VIII. HOW TO USE BAKE

Please note that the BAKE function uses only the bottom heating elements. For best results, it is recommended that you preheat the oven for 15 minutes on 230°C.

OPERATION:

- Place food on the wire rack or bake tray and slide into the lowest rack position. Food should be placed as close as possible to the lower heating element without touching it.
- To prevent fire hazards, it is suggested to wrap food with aluminum foil
- Set temperature knob to appropriate temperature.
- Brush food with sauces or oil, as desired.
- Set function knob to **Bake Function.** ()
- Turn time knob to your desired cooking time.
- Turn food over midway through the prescribed cooking time.
- When the set time is reached, there will be “Bing” to signal the end of the cooking, the oven stops working, turn the second knob to “OFF” position.

Positioning of the Wire Racks

Cookies – Use bottom and middle Support Guides.

Layer Cakes – Use bottom Support Guide only (bake one at a time).

VIII. HOW TO USE TOAST

Please note that the TOAST function uses all the heating elements. Large capacity oven allows for toasting 4 to 6 slices of bread, 6 muffins, frozen waffles or frozen pancakes. When toasting only 1 or 2 items, place food on the bake rack in the center of the oven.

OPERATION:

- Place food on the wire rack and slide into the middle rack position.
- Set temperature knob to appropriate temperature.
- Set function knob to **Toast Function.** ()
- Make sure the crumb tray is placed at the bottom of inside oven.
- Turn time knob to your desired cooking time.
- When toast is completed, bell will ring to signal the end of the toast cycle.
- When the set time is reached, there will be “Bing” to signal the end of the cooking, the oven stops working, turn the second knob to “OFF” position.

Note: Wire Rack should be positioned in the middle of the oven with the indentations pointing down.

IX. CLEANING AND MAINTENANCE

Clean the appliance every time after use.

1. Remove the plug from the wall socket and allow the appliance to cool down completely.
2. Use warm water with a small amount of washing-up liquid to clean the baking tray, the grille and the removal tool. Rinse the items with plenty of water and dry them thoroughly.
3. Use a damp cloth to clean the interior and exterior of the oven and the door. Dry them thoroughly.
4. Place all the items back in the oven and store the oven
 - Make sure the plug has been removed from the plug socket before cleaning the appliance.
 - Never use corrosive or scouring cleaning agents or sharp objects (such as knives or hard brushes) to clean the appliance.

Never immerse the appliance, the power cord or the plug-in water or any other fluid.

X. TECHNICAL DETAILS

Power	1500W
Voltage	220-240V; 50/60Hz
Capacity	35L
Color	Black



Environment friendly disposal

You can help protect the environment!

Please remember to respect the local regulations: hand in the non-working electrical equipment's to an appropriate waste disposal center.



HEINNER is a registered trademark of **Network One Distribution SRL**. Other brands and product names are trademarks or registered trademarks of their respective holders.

No part of the specifications may be reproduced in any form or by any means or used to make any derivative such as translation, transformation, or adaptation without permission from NETWORK ONE DISTRIBUTION.

Copyright © 2013 Network One Distribution. All rights reserved.

www.heinner.com, <http://www.nod.ro>



This product is in conformity with norms and standards of European Community.

Importer: **Network One Distribution**

Marcel Iancu Street, 3-5, Bucharest, Romania

Tel: +40 21 211 18 56, www.heinner.com , www.nod.ro

HEINNER

CUPTOR ELECTRIC

Model: HCE-35BK



- Cuptor electric
- Putere: 1500W
- Capacitate: 35 L

Vă mulțumim pentru achiziționarea acestui produs!

I. INTRODUCERE

Înainte de a utiliza acest aparat, citiți cu atenție manualul de instrucțiuni și păstrați-l pentru consultări ulterioare.

Acest manual este conceput pentru a vă oferi toate instrucțiunile necesare referitoare la instalarea, utilizarea și întreținerea aparatului.

Pentru utilizarea corectă și în siguranță a aparatului, vă rugăm să citiți cu atenție acest manual de instrucțiuni înainte de instalare și utilizare.

II. CONȚINUTUL PACHETULUI DUMNEAVOASTRĂ



- **Cuptor electric**
- **Manual de utilizare**
- **Certificat de garanție**

III. MĂSURI DE SIGURANȚĂ

Atunci când utilizați cuptorul electric, respectați măsurile de precauție de bază, inclusiv următoarele instrucțiuni:

1. Nu atingeți suprafețele fierbinți; utilizați mânerele sau butoanele.
2. Pentru a vă proteja împotriva electrocutării, nu introduceți cablul, ștecărul sau alte componente ale cuptorului în apă sau în alte lichide.
3. Nu lăsați cablul electric să atârne pe marginea mesei, nici să intre în contact cu suprafețe fierbinți.
4. Nu utilizați niciun aparat electrocasnic cu ștecărul sau cablul de alimentare deteriorate, dacă prezintă defecțiuni sau dacă a fost avariat. Returnați aparatul la cea mai apropiată unitate de service autorizată în vederea verificării, reparării sau reglării.
5. Utilizarea accesoriilor nerecomandate de către producătorul aparatului poate provoca pericole sau vătămări.
6. Nu puneți aparatul pe sau lângă un arzător cu gaz sau electric.
7. Deconectați aparatul de la sursa de alimentare atunci când acesta nu este în uz și înainte de curățare. Lăsați aparatul să se răcească înainte de atașarea sau detașarea accesoriilor, precum și înainte de curățarea acestuia.
8. Pentru deconectarea de la sursa de alimentare, rotiți temporizatorul la poziția OFF și scoateți ștecărul din priză. Țineți întotdeauna de ștecăr și nu trageți de cablul de alimentare.
9. Nu acoperiți cu foile metalice tava pentru firimituri sau orice altă componentă a cuptorului. Aceasta poate duce la supraîncălzirea cuptorului.
10. Acționați cu prudență deosebită atunci când scoateți tava sau grilajele, precum și atunci când îndepărtați untura fierbinte sau alte lichide fierbinți.
11. Nu curățați interiorul cuptorului cu bureți de sârmă, deoarece se pot desprinde din aceștia bucăți de sârmă care pot atinge componentele electrice, generând pericol de electrocutare.
12. Nu introduceți în cuptorul electric alimente supradimensionate sau ustensile metalice, deoarece acestea pot genera pericol de incendiu sau electrocutare.
13. Apare pericolul de incendiu în cazul în care cuptorul este acoperit sau atinge materiale inflamabile (inclusiv perdele, draperii, pereți și altele asemenea) în timpul funcționării. Nu depozitați niciun fel de obiecte pe aparat atunci când acesta este în funcțiune.
14. Luați toate măsurile de precauție necesare atunci când utilizați vase pentru gătit și copt realizate din alte materiale decât metal sau sticlă termorezistentă.
15. Asigurați-vă că nimic nu atinge elementele de încălzire situate în partea superioară sau în partea inferioară a cuptorului.
16. Nu introduceți în cuptor niciunul dintre materialele următoare: carton, plastic, hârtie sau alte materiale asemănătoare.
17. Atunci când cuptorul nu este în funcțiune, nu depozitați în acesta alte materiale decât accesoriile recomandate de către producător.
18. Purtați întotdeauna mănuși termoizolate sau utilizați o ustensilă specială atunci când introduceți sau scoateți obiecte din cuptorul fierbinte.
19. Acest aparat este prevăzut cu o ușă cu geam din sticlă securizată. Această sticlă este mai rezistentă decât sticla normală. Cu toate acestea, marginile geamului se pot sparge. Evitați zgârierea suprafeței ușii sau lovirea marginilor geamului.

20. Nu utilizați aparatul în aer liber.
21. Nu utilizați aparatul în alt scop decât cel pentru care a fost proiectat.
22. Aparatul poate fi utilizat de către copii cu vârste începând de la 8 ani și de către persoane cu capacități fizice, senzoriale sau mentale reduse, cu lipsă de experiență sau cunoștințe, numai dacă acestea sunt supravegheate sau instruite în ceea ce privește utilizarea în siguranță a aparatului și dacă înțeleg pericolele pe care le implică utilizarea.
23. Copiii nu au voie să se joace cu aparatul.
24. Curățarea și întreținerea nu pot fi efectuate de către copii, cu excepția cazului în care aceștia sunt în vârstă de cel puțin 8 ani și sunt supravegheați.
25. Nu lăsați aparatul și cablul de alimentare la îndemâna copiilor cu vârste mai mici de 8 ani.
26. Pentru evitarea pericolelor, în cazul în care cablul de alimentare este deteriorat, acesta trebuie înlocuit de către producător, de către agentul său de service sau de persoane cu o calificare similară.
27. Aparatul nu este destinat utilizării de către persoane (inclusiv copii) care au capacități fizice, senzoriale sau mentale reduse, sau cărora le lipsesc experiența și cunoștințele necesare, decât dacă sunt supravegheate sau au fost instruite cu privire la utilizarea aparatului de către o persoană care răspunde de siguranța acestora.
28. Copiii trebuie supravegheați, astfel încât aceștia să nu se joace cu aparatul.
29. Temperaturile suprafețelor accesibile pot fi ridicate în timpul funcționării.
30. Aparatele nu sunt destinate utilizării prin intermediul unui temporizator extern sau printr-un sistem de comandă de la distanță.

IV. DESCRIERE

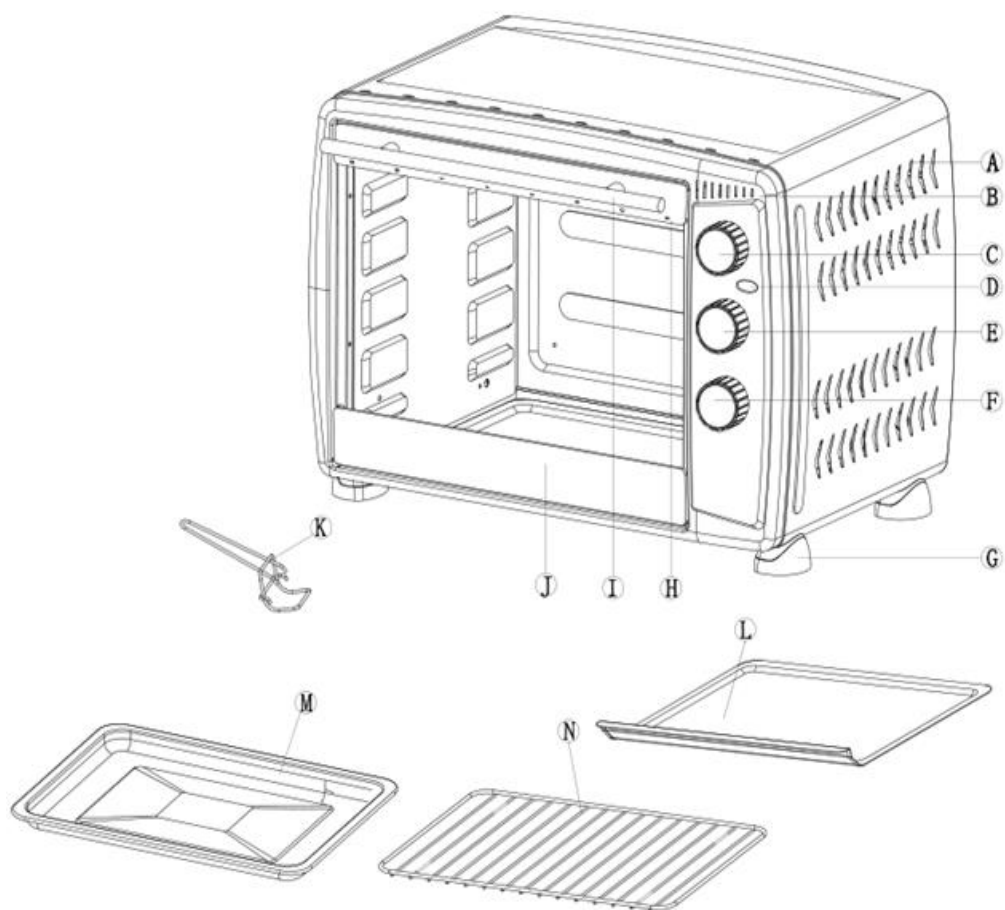

A: Carcasă

B: Cadru frontal

C: Buton de reglare a temperaturii

D: Indicator luminos de alimentare

E: Buton pentru selectarea funcțiilor

F: Buton temporizator

G: Picior

H: Cadru superior ușă

I: Mâner ușă

J: Cadru inferior ușă

K: Mâner tavă

L: Tavă pentru firimituri

M: Tavă de copt

N: Grilaj

V. INSTRUCȚIUNI DE UTILIZARE

Înainte de prima utilizare a cuptorului electric, luați următoarele măsuri:

1. Citiți toate instrucțiunile din cadrul prezentului manual.
2. Asigurați-vă că ștecărul este scos din priză și că **butonul temporizatorului** este la poziția „OFF”.
3. Spălați toate accesoriile în apă fierbinte cu săpun sau în mașina de spălat vase.
4. Ștergeți bine toate accesoriile și re poziționați-le în cuptor. După ce introduceți ștecărul în priză, cuptorul este pregătit pentru utilizare.

După reasamblarea cuptorului, vă recomandăm să îl lăsați să funcționeze la temperatura cea mai ridicată (230°C) pe funcția pentru **Prăjire** () timp de aproximativ 15 minute, în vederea eliminării oricăror resturi de ambalaj rămase în urma livrării. Aceasta procedură va elimina și mirosul tipic prezent inițial.

NOTĂ: Funcționarea inițială poate provoca o ușoară emiteră de fum și miros (timp de aproximativ 15 minute). Acest lucru este normal și nepericulos. Fumul și mirosul sunt cauzate de arderea substanței de protecție aplicate în fabrică pe elementele de încălzire.

Înainte de prima utilizarea a cuptorului, vă rugăm să vă familiarizați cu următoarele funcții și accesorii:

- **CONTROLUL TEMPERATURII:** Selectați temperatura dorită pentru preparare, de la 100°C la 230°C.

- **CONTROLUL FUNCȚIILOR:** Sunt disponibile 3 funcții și 4 niveluri de poziționare a grilajului în interiorul cuptorului, pentru diverse necesități de preparare:

GRILL (): Funcționează numai elementele de încălzire superioare. Această funcție este potrivită pentru frigerea cărnii de pește, de vită, de pui, frigerea cotletelor etc.

COACERE (): Funcționează numai elementele de încălzire inferioare. Această funcție este potrivită pentru coacerea prăjiturilor, a plăcintelor etc., precum și a preparatelor care nu necesită rumenire.

PRĂJIRE (): Funcționează atât elementele de încălzire superioare, cât și cele inferioare. Această funcție este potrivită pentru prăjirea pâinii, pentru briose, vafe, pizza etc.

- **CONTROLUL TEMPORIZATORULUI:** Puteți selecta durate de preparare de până la 60 de minute. Durata poate fi reglată în timpul procesului de preparare. La finalul duratei de preparare programate, cuptorul emite un semnal sonor și se oprește automat.

- **INDICATORUL LUMINOS DE ALIMENTARE:** Acest indicator se aprinde atunci când temporizatorul este pornit.

- **LAMPA CUPTORULUI:** Aceasta se aprinde odată cu activarea temporizatorului, facilitând urmărirea procesului de preparare.

- **TAVA DE COACERE:** Aceasta se utilizează pentru frigerea și prăjirea cărnii de porc, de vită, de pasăre, precum și a altor tipuri de alimente. De asemenea, aceasta poate fi utilizată și pentru colectarea picăturilor de grăsime.

- **GRILAJUL:** Acesta se utilizează pentru prăjire, coacere și preparare generală în vase standard.

- **MÂNERUL PENTRU TAVĂ:** Cu ajutorul acestui mâner, puteți scoate grilajul și tava atunci când acestea sunt fierbinți.

- **TAVA PENTRU FIRIMITURI:** Aceasta vă permite colectarea firimiturilor de pâine, pizza și prăjituri sau a picăturilor de grăsime.

VI. GRILL

Pentru obținerea celor mai bune rezultate, se recomandă preîncălzirea cuptorului timp de 15 minute la 230°C.

MOD DE UTILIZARE:

- Puneți alimentele pe grilaj și poziționați grilajul la nivelul superior din cuptor. Alimentele trebuie să fie poziționate cât mai aproape de elementul de încălzire superior, dar fără a-l atinge.
- Puneți tava de coacere la nivelul inferior din cuptor, pentru a colecta posibilele picături.
- Pentru prevenirea pericolului de incendiu, se recomandă înfășurarea alimentelor în folie de aluminiu.
- Puneți butonul de reglare a temperaturii la poziția dorită.
- Ungeți alimentele cu sosuri sau ulei, în funcție de preferințe.
- Rotiți butonul pentru selectarea funcțiilor la poziția **Grill**. ()
- Rotiți butonul temporizatorului pentru a selecta durata de preparare dorită.
- Întoarceți preparatul la jumătatea duratei de preparare prestabilite.
- După finalizarea preparării, cuptorul se oprește automat. Rotiți butonul pentru selectarea funcțiilor la poziția „OFF”.

VII. COACEREA

Vă rugăm să rețineți faptul că funcția de COACERE utilizează numai elementele de încălzire inferioare. Pentru obținerea celor mai bune rezultate, se recomandă preîncălzirea cuptorului timp de 15 minute la 230 °C.

MOD DE UTILIZARE:

- Puneți alimentele pe grilaj sau pe tava de coacere și poziționați grilajul sau tava de coacere la nivelul inferior din cuptor. Alimentele trebuie să fie poziționate cât mai aproape de elementul de încălzire inferior, dar fără a-l atinge.
- Pentru prevenirea pericolului de incendiu, se recomandă înfășurarea alimentelor în folie de aluminiu.
- Puneți butonul de reglare a temperaturii la poziția dorită.
- Ungeți alimentele cu sosuri sau ulei, în funcție de preferințe.
- Rotiți butonul pentru selectarea funcțiilor la poziția **Coacere**. ()
- Rotiți butonul temporizatorului pentru a selecta durata de preparare dorită.
- Întoarceți preparatul la jumătatea duratei de preparare prestabilite.
- După finalizarea preparării, cuptorul se oprește automat. Rotiți butonul pentru selectarea funcțiilor la poziția „OFF”.

Poziționarea grilajului

Prăjituri – utilizați șinele de susținere inferioare și mediane.

Prăjituri în straturi – utilizați numai șinele de susținere inferioare (coaceți straturile pe rând).

Plăcinte – utilizați șinele de susținere inferioare și mediane.

VIII. PRĂJIREA

Vă rugăm să rețineți faptul că funcția de PRĂJIRE utilizează toate elementele de încălzire. Capacitatea cuptorului permite prăjirea a 4 până la 6 felii de pâine, 6 brișe, vafe congelate sau clătite congelate. Atunci când prăjiți 1 sau 2 produse, pe grilaj în centrul cuptorului.

MOD DE UTILIZARE:

- Puneți alimentele pe grilaj și poziționați grilajul la nivelul median din cuptor.
- Puneți butonul de reglare a temperaturii la poziția dorită.
- Rotiți butonul pentru selectarea funcțiilor la poziția **Prăjire**. ()
- Asigurați-vă că tava pentru firimituri este poziționată în partea inferioară a interiorului cuptorului.
- Rotiți butonul temporizatorului pentru a selecta durata de preparare dorită.
- La finalul preparării, aparatul va emite un semnal sonor care indică finalizarea ciclului de prăjire, cuptorul se opreste automat. Rotiți butonul pentru selectarea funcțiilor la poziția „OFF”.

Notă: Grilajul trebuie poziționat în mijlocul cuptorului, cu adânciturile orientate înspre partea de jos.

IX. CURĂȚARE ȘI ÎNTREȚINERE

Curățați aparatul după fiecare utilizare.

1. Scoateți ștecărul din priză și lăsați aparatul să se răcească.
2. Utilizați apă caldă și o cantitate redusă de detergent lichid pentru a curăța tava de coacere, grilajul și mânerul pentru grilaj sau tavă. Clătiți componentele cu multă apă și ștergeți-le bine.
3. Utilizați o cârpă umedă pentru a curăța ușa cuptorului, precum și interiorul și exteriorul acestuia. După curățare, îndepărtați cu grijă umezeala rămasă.
4. Puneți toate componentele în cuptor și depozitați cuptorul.
 - Asigurați-vă că ștecărul este scos din priză înainte de efectuarea operațiilor de curățare.
 - Nu utilizați agenți de curățare corozivi sau degresanți sau obiecte ascuțite (cuțite sau perii dure) pentru curățarea aparatului.

Nu introduceți aparatul, cablul de alimentare sau ștecărul în apă sau în alte lichide.

X. DETALII TEHNICE

Putere	1500W
Tensiune de alimentare	220-240V; 50/60Hz
Capacitate	35 L
Culoare	Negru



INFORMATII PRIVIND DESEURI DE ECHIPAMENTE ELECTRICE SI ELECTRONICE (DEEE)

Deseurile de echipamente electrice si electronice (DEEE) pot contine substante periculoase ce au un impact negativ asupra mediului si sanatatii umane, in cazul in care nu sunt colectate separat.

Acest produs este conform cu Directiva UE DEEE (2012/19/UE) si este marcat cu un simbol de clasificare a deșeurilor de echipamente electrice și electronice (DEEE), reprezentat grafic in imaginea alaturata.



Aceasta pictograma indica faptul ca DEEE nu trebuie amestecate cu deseurile menajere si ca ele fac obiectul unei colectari separate.

Avand in vedere prevederile OUG 195/2005 – referitoare la protectia mediului si O.U.G. 5/2015 privind deseurile de echipamente electrice si electronice, va recomandam sa aveti in vedere urmatoarele:

- Materialele si componentele folosite la constructia acestui produs sunt materiale de înaltă calitate, care pot fi refolosite și reciclate.
- Nu aruncați produsul împreună cu gunoiul menajer sau cu alte gunoaie la sfârșitul duratei de exploatare.
- Transportați-l la centrul de colectare pentru reciclarea echipamentelor electrice și electronice unde va fi preluat in mod gratuit.
- Va rugam sa luați legătura cu autoritățile locale pentru detalii despre aceste centre de colectare organizate de operatorii economici autorizati pentru colectarea DEEE.

Conformitatea cu directiva RoHS: Produsul pe care l-ați cumpărat este conform cu Directiva RoHS UE (2011/65/UE). Nu conține materialele dăunătoare și interzise specificate în Directivă.

Va multumim ca participati alaturi de noi la protejarea mediului si a sanatatii umane!



HEINNER este marcă înregistrată a companiei **Network One Distribution SRL**. Celelalte branduri și denumirile produselor sunt mărci de comerț sau mărci de comerț înregistrate ale respectivilor deținători.

Nicio parte a specificațiilor nu poate fi reprodusă sub nicio formă și prin niciun mijloc, nici utilizată pentru obținerea unor derivate precum traduceri, transformări sau adaptări, fără consimțământul prealabil al companiei NETWORK ONE DISTRIBUTION.

Copyright © 2013 Network One Distribution. Toate drepturile rezervate.

www.heinner.com, <http://www.nod.ro>



Acest produs este proiectat și realizat în conformitate cu standardele și normele Comunității Europene.

Importator: **Network One Distribution**

Str. Marcel Iancu, nr. 3-5, București, România

Tel: +40 21 211 18 56, www.heinner.com, www.nod.ro

HEINNER

ЕЛЕКТРИЧЕСКА ФУРНА

Модел: HCE-35BK



- Електрическа фурна
- Мощност: 1500W
- Обем: 35 литра

Благодарим Ви за закупуването на този продукт!

I. ВЪВЕДЕНИЕ

Преди да използвате този уред прочетете внимателно този наръчник с инструкции и пазете го за бъдещи справки.

Този наръчник е проектиран, за да Ви предостави всички необходими инструкции относно инсталирането, използването и поддържането на уреда.

Преди инсталиране и използване на уреда, с цел правилна и безопасна употреба на уреда, моля прочетете внимателно този наръчник с инструкции.

II. СЪДЪРЖАНИЕ НА ВАШИЯ КОМПЛЕКТ

- Електрическа фурна
- Наръчник за употреба
- Сертификат за гаранция



III. МЕРКИ ЗА БЕЗОПАСНОСТ

Когато използвате електрическата фурна, спазвайте основните предпазни мерки за безопасност, включително следните инструкции:

1. Не докосвайте горещите повърхности; използвайте дръжките или бутоните.
2. За да се защитите от токов удар, не поставяйте кабела, щепсела или други компоненти на фурната във вода или в други течности.
3. Не оставяйте електрическия кабел да виси над ръба на масата или да контактува с горещи повърхности.
4. Не използвайте никакви електроуреди с повреден щепсел или захранващ кабел, ако имат дефекти или ако са повредени. Върнете уреда на най-близкия оторизиран сервизен център с оглед преглед, ремонт или настройка.
5. Използвайте само аксесоари, които се препоръчват от производителя на уреда, като в противен случай могат да бъдат причинени опасности или наранявания.
6. Не поставяйте уреда върху или до газова горелка или електрическа плоча.
7. Изключвайте уреда от източника за захранване с електроенергия тогава, когато не се използва и преди почистване. Оставете уреда да изстива преди добавяне или премахване на аксесоари, както и преди неговото почистване.
8. За изключване от източника за захранване с електроенергия, завъртете таймера на позиция OFF и извадете щепсела от контакта. Дръжте винаги за щепсела и не дърпайте за захранващия кабел.
9. Не покривайте с метално фолио тавата за трохи или всеки друг компонент на фурната. Това може да доведе до прегряване на фурната.
10. Действайте особено предпазливо тогава, когато изваждате тавата или решетките, както и тогава, когато отстранявате горещата мазнина или други горещи течности.
11. Не почиствайте вътрешността на фурната с метални телчета, защото могат да се откъснат парчета тел, които могат да се допират до електрически компоненти и ще генерират опасност от токов удар.
12. Не поставяйте в електрическата фурна препълнени съдове с храни или метални прибори, защото могат да генерират опасност от пожар или токов удар.
13. Появява се опасност от пожар, ако фурната е покрита или ако се допира до запалими материали (включително пердета, драперии, стени и други подобни) по време на функциониране. Не складирайте никакви предмети върху уреда тогава, когато е включен.
14. Предприемайте всички необходими мерки тогава, когато използвате съдове за готвене, произведени от материали, които са различни от метал или термоустойчиво стъкло.
15. Уверете се, че нищо не се допира до нагревателните елементи, които се намират в горната или долната част на фурната.
16. Не поставяйте във фурната нито един от следните материали: картон, пластмаса, хартия или други подобни материали.
17. Когато фурната не е включена, не съхранявайте в нея други материали, освен аксесоарите, които се препоръчват от производителя.
18. Носете винаги термоизолационни ръкавици или използвайте специални прибори тогава, когато поставяте или изваждате предмети от горещата фурна.
19. Този уред е оборудван с врата с прозорец от закалено стъкло. Това стъкло е по-устойчиво от нормалното стъкло. Въпреки това, краищата на прозореца могат да се счупят. Предотвратете задирането на повърхността на вратата или удрянето на краищата на стъклото.

20. Не използвайте уреда на открито.
21. Не използвайте уреда за цел, различна от тази, за която е проектиран.
22. Уредът може да се използва от деца на възраст от 8 години и от лица с намалени физически, сетивни или умствени възможности, които нямат опит или познания само, ако са наблюдавани или обучени относно безопасната употреба на уреда и, ако разбират опасностите, свързани с употребата.
23. Децата нямат право да си играят с уреда.
24. Почистването и поддръжката, не могат да се извършват от деца, освен ако те са на поне 8 годишна възраст и са под наблюдение.
25. Не оставяйте уреда и хранващия кабел в близост до деца на възраст по-малка от 8 години тогава, когато уредът е включен или се охлажда.
26. Ако хранващият кабел е повреден, той трябва да се замени от производителя, сервизния персонал или от лица с подобна квалификация, за да се избегнат евентуални опасности.
27. Уредът не е предназначен за използване от лица (включително деца) с намалени физически, сетивни или умствени проблеми, или с липса на опит и познания, освен ако са под наблюдение или са получили указания по отношение на използването на уреда от лице, което е отговорно за тяхната безопасност.
28. Децата трябва да бъдат под наблюдение, така че да не си играят с уреда.
29. Температурите на достъпните повърхности могат да бъдат високи по време на функциониране.
30. Уредите не са предназначени за използване чрез външен таймер или чрез система за дистанционно управление.

IV. ОПИСАНИЕ

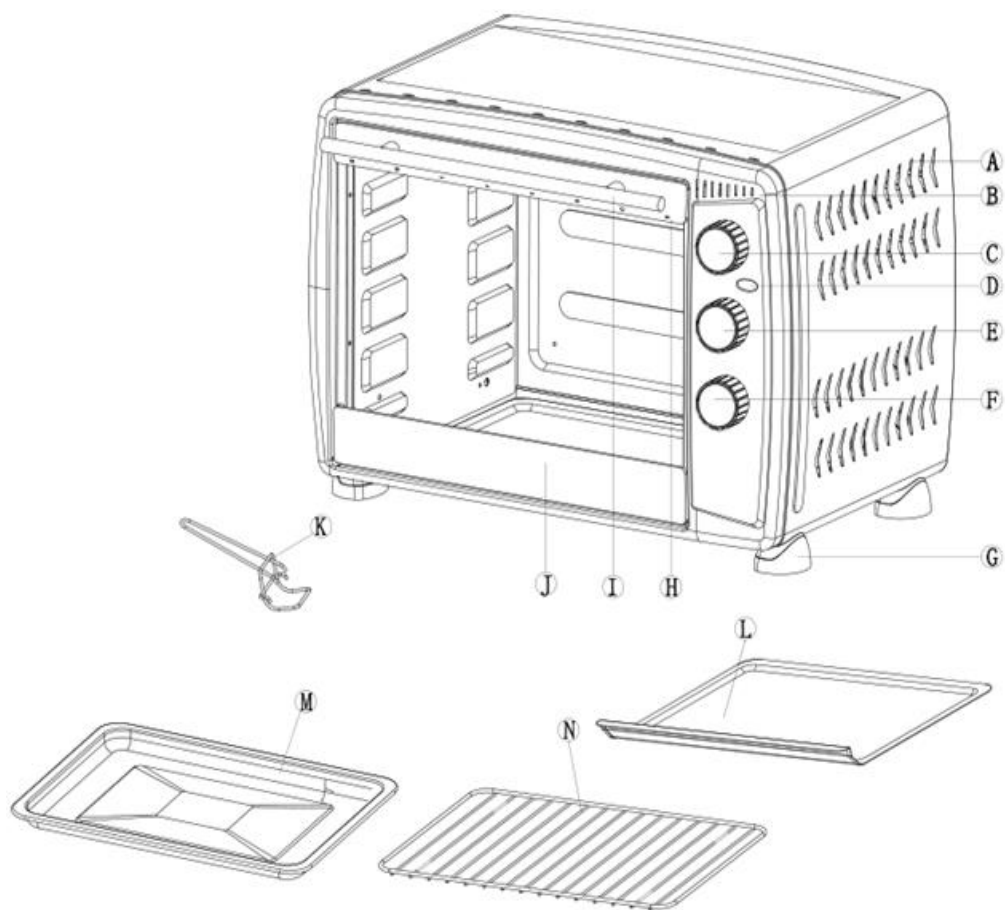

A: Корпус

B: Предна рамка

C: Бутон за управление на температурата

D: Светлинен индикатор за захранване

E: Бутон за избор на функциите

F: Таймер

G: Краче

H: Горна рамка врата

I: Дръжка на вратата

J: Долна рамка врата

K: Дръжка на тавата

L: Тава за трохи

M: Тава за печене

N: Решетка

V. ИНСТРУКЦИИ ЗА УПОТРЕБА

Преди първата употреба на електрическата фурна, предприемете следните мерки:

1. Прочетете всички инструкции от настоящия наръчник.
2. Уверете се, че щепселът е изваден от контакта и че **бутонът на таймера** се намира на позиция "OFF".
3. Измивайте всички аксесоари в гореща вода със сапун или в съдомиялна машина.
4. Избършете добре всички аксесоари и поставете ги обратно във фурната. След като включите щепсела в контакта, фурната е приготвена за употреба.

След повторно сглобяване на фурната Ви препоръчваме да я оставите да функционира при най-високата температура (230°C) с активирана функция **Препичане** () по време на около 15 минути, с оглед елиминиране на всякакви остатъци от опаковката, останали вследствие на доставката. Тази процедура ще елиминира и наличната типична първоначална миризма.

ЗАБЕЛЕЖКА: Първоначалното функциониране може да причини леко образуване на дим и мирис (по време на около 15 минути). Това е нормално и безопасно. Димът и миризмата са причинени от изгарянето на веществото за защита, приложено фабрично върху нагревателните елементи.

Преди първата употреба на фурната, моля запознайте се със следните функции и аксесоари:

- **КОНТРОЛ НА ТЕМПЕРАТУРАТА:** Изберете желаната температура за готвене, от 100°C до 230°C.

- **КОНТРОЛ НА ФУНКЦИИТЕ:** На разположение са 3 функции и 4 нива за позициониране на решетката във вътрешността на фурната, за различни необходими за приготвяне:

ИЗПИЧАНЕ (): Функционират само горните нагревателни елементи. Тази функция е подходяща за изпичане на риба, телешко месо, изпичане на котлети и др.

ПЕЧЕНЕ (): Функционират само долните нагревателни елементи. Тази функция е подходяща за печене на сладкиши, баници и др., както и на препарати, които не изискват изпичане.

ПРЕПИЧАНЕ (): Функционират както горните нагревателни елементи, така и долните. Тази функция е подходяща за препичане на хляб, кифлички, вафли, пица и др.

- **КОНТРОЛ НА ТАЙМЕРА:** Можете да изберете времена за приготвяне до 60 минути. Времето може да се настройва по време на процеса за приготвяне. В края на програмираното време за приготвяне, фурната издава един звуков сигнал.

- **СВЕТЛИНЕН ИНДИКАТОР ЗА ЗАХРАНВАНЕ:** Този индикатор светва тогава, когато таймерът е включен.

- **ЛАМПА НА ФУРНАТА:** Светва заедно с активиране на таймера, улеснявайки следенето на процеса на приготвяне.

- **ТАВА ЗА ПЕЧЕНЕ:** Използва се за печене на свинско, телешко и птиче месо, както и на други видове храни. Също така може да се използва и за събиране на капките мазнина.

- **РЕШЕТКАТА:** Използва се за препичане, печене и общо приготвяне в стандартни съдове.

- **ДРЪЖКАТА ЗА ТАВАТА:** С помощта на тази дръжка можете да извадите решетката и тавата тогава, когато са горещи.

- **ТАВА ЗА ТРОХИ:** Позволява Ви да събирате трохите от хляб, пица и сладкиши или на капките от мазнина.

VI. ИЗПИЧАНЕ

За получаване на най-добри резултати се препоръчва предварително нагряване на фурната по време на 15 минути при 230°C.

НАЧИН НА УПОТРЕБА:

- Поставете храните върху решетката и позиционирайте решетката на горното ниво от фурната. Храните трябва да се позиционират възможно най-близо до горния нагревателен елемент, но без да се допират до него.
- Поставете тавата за печене на долното ниво от фурната, за да се събират възможните капки.
- С цел предотвратяване на опасността от пожар, се препоръчва завиване на храните в алуминиево фолио.
- Поставете бутона за регулиране на температурата в желаната позиция.
- Намажете храните със сосове или олио, в зависимост от предпочитанията.
- Завъртете бутона за избор на функциите на позиция **Изпичане**. ()
- Завъртете бутона на таймера, за да изберете желаното време за приготвяне.
- Обърнете приготвената храна в средата на предварително определеното време за приготвяне.
- След приключване на приготвянето завъртете бутона за избор на функциите на позиция "OFF".

VII. ПЕЧЕНЕ

Моля запомнете факта, че функцията за ПЕЧЕНЕ използва само долните нагревателни елементи. За получаване на най-добри резултати се препоръчва предварително нагряване на фурната по време на 15 минути при 230°C.

НАЧИН НА УПОТРЕБА:

- Поставете храните върху решетката или върху тавата за печене и позиционирайте решетката или тавата за препичане в долното ниво на фурната. Храните трябва да се позиционират възможно най-близо до долния нагревателен елемент, но без да се допират до него.
- С цел предотвратяване на опасността от пожар, се препоръчва завиване на храните в алуминиево фолио.
- Поставете бутона за регулиране на температурата в желаната позиция.
- Намажете храните със сосове или олио, в зависимост от предпочитанията.
- Завъртете бутона за избор на функциите на позиция **Печене**. ()
- Завъртете бутона на таймера, за да изберете желаното време за приготвяне.
- Обърнете приготвената храна в средата на предварително определеното време за приготвяне.

След приключване на приготвянето завъртете бутона за избор на функциите на позиция "OFF".

Позициониране на решетката

Сладкиши – използвайте долните и средните шини за поддържане.

Сладкиши на слоеве (с блатове) – използвайте само долните шини за поддържане (печете блатовете последователно).

Баници – използвайте долните и средните шини за поддържане.

VIII. ПРЕПИЧАНЕ

Моля запомнете факта, че функцията ПРЕПИЧАНЕ използва всички нагревателни елементи. Обемът на фурната позволява препичане на 4 до 6 филийки хляб, 6 кифлички, замразени вафли или палачинки. Когато препичате 1 или 2 продукта поставете ги върху решетката в центъра на фурната.

НАЧИН НА УПОТРЕБА:

- Поставете храните върху решетката и позиционирайте решетката на средното ниво на фурната.
- Поставете бутона за регулиране на температурата в желаната позиция.
- Завъртете бутона за избор на функциите на позиция **Препичане.** ()
- Уверете се, че тавата за трохи е позиционирана в долната страна на вътрешността на фурната.
- Завъртете бутона на таймера, за да изберете желаното време за приготвяне.
- В края на приготвянето, уредът ще издаде един звуков сигнал, който показва че цикълът за препичане е приключил.
- Завъртете бутона за избор на функциите на позиция "OFF".

Забележка: Решетката трябва да се позиционира в средата на фурната, с улелите, ориентирани към долната страна.

IX. ПОЧИСТВАНЕ И ПОДДРЪЖКА

Почиствайте уреда след всяка употреба.

1. Извадете щепсела от контакта и оставете уреда да изстине.
 2. Използвайте топла вода и малко количество течен препарат за миене, за да почистите тавата за печене, решетката и дръжката за решетката или тавата. Изплакнете компонентите с много вода и избършете ги добре.
 3. Използвайте влажна кърпа, за да почистите вратата на фурната, както и нейната вътрешна и външна част. След почистване отстранете внимателно останалите капки вода.
 4. Поставете всички компоненти във фурната и складирайте фурната.
 - Уверете се, че щепселът е изваден от контакта преди извършване на операции за почистване.
 - Не използвайте корозивни агенти за почистване, обезмаслителни или остри предмети (ножове или твърди четки) с цел почистване на уреда.
- Не потапяйте уреда, захранващия кабел или щепсела във вода или други течности.

X. ТЕХНИЧЕСКИ ДАННИ

Мощност	1500W
Захранващо напрежение	220-240V; 50/60Hz
Обем	35 литра
Цвят	Черен



Изхвърляне на отпадъците по начин, отговорен за околната среда

Можете да помогнете за опазването на околната среда!

Моля спазвайте местните разпоредби: Предайте нефункциониращото електрическо оборудване на център за събиране на отпадъци от електрическо оборудване.



HEINNER е регистрирана марка на компанията **Network One Distribution SRL**.

Останалите търговски марки и наименованията на продуктите са търговски марки или регистрирани търговски марки на съответните им притежатели.

Нито една част от спецификациите не може да бъде възпроизвеждана под каквато и да е форма или средство, или използвана за получаване на производни като преводи, трансформации или адаптации, без предварителното съгласие на компанията NETWORK ONE DISTRIBUTION.

Copyright © 2013 Network One Distribution. Всички права запазени.

www.heinner.com, <http://www.nod.ro>



Този продукт е проектиран и произведен в съответствие със стандартите и нормите на Европейската общност.

Вносител: **Network One Distribution**

ул. Марчел Янку № 3-5, Букурещ, Румъния

Tel: +40 21 211 18 56, www.heinner.com, www.nod.ro

HEINNER

ELEKTROMOS SÜTŐ

Modell: HCE-35BK



- Elektromos sütő
- Teljesítmény: 1500W
- Úrtartalom: 35 L

Köszönjük, hogy megvásárolta termékünket!

I. BEVEZETÉS

A készülék használata előtt olvassa el figyelmesen a használati kézikönyvet, és őrizze meg későbbi tanulmányozásra.

A kézikönyvet azért szerkesztettük, hogy rendelkezésére bocsássunk a készülék üzembe helyezésére, használatára és karbantartására vonatkozó minden szükséges utasítást a.

A készülék helyes és biztonságos használata érdekében, az üzembe helyezés és használat előtt kérjük, olvassa el figyelmesen a használati kézikönyvet.

II. AZ ÖN CSOMAGJÁNAK TARTALMA



- Elektromos sütő
- Használati útmutató
- Garancialevél

III. BIZTONSÁGI UTASÍTÁSOK

Elektromos háztartási berendezések használatakor, kérjük, tartsa be az alap elővigyázatossági intézkedéseket, beleértve az alábbi utasításokat is:

1. Ne érjen a forró felületekhez; használja a fogantyúkat vagy a gombokat.
2. Az áramütés elkerülése érdekében soha ne helyezze vízbe vagy egyéb folyadékokba a sütő kábelét, dugaszát vagy más alkotóelemét.
3. Ne engedje a villamos berendezés tápkábelét az asztal széléről lelógni vagy forró felületekkel érintkezni.
4. Semmilyen háztartási villamos berendezést ne használjon abban az esetben, ha dugaszának vagy tápkábelének sérülését észleli. Kérjük, juttassa el a berendezést az Önhez legközelebbi szervizhez annak kivizsgálása, beállítása vagy javítása érdekében.
5. A gyártó által nem javasolt tartozékok használata veszélyes lehet vagy sérüléseket okozhat.
6. Ne helyezze a készüléket gázegőre vagy elektromos főzőkészülékre vagy ezek mellé.
7. Áramtalanítsa a készüléket, ha éppen használaton kívül van vagy tisztítás előtt. A tartozékok hozzacsatolása vagy eltávolítása, valamint a készülék tisztításának megkezdése előtt hagyja a készüléket kihűlni.
8. A készülék áramtalanításához, az időzítőt forgassa el az OFF pozícióra és húzza ki a dugaszt a csatlakozóból. Tartsa mindig a dugaszt és ne rántsa meg a tápkábelt.
9. A sütő törmeléktálcáját vagy bármely más alkatrészét ne fedje be fém fóliával. Ez a sütő túlmelegedéséhez vezethet.
10. Járjon el nagyon óvatosan a tepszi vagy a rácsok kivételekor, illetve a forró zsiradék vagy egyéb folyadék kivételekor.
11. Ne tisztítsa a sütő belsejét drót szivaccsal, mivel ebből drótdarabok válhatnak le, melyek az elektromos alkatrészekkel érintkezve áramütéshez vezethetnek.
12. Ne helyezzen az elektromos sütőbe túlméretezett élelmiszert vagy fémeszközöket, mivel ezek tűz és áramütés veszélyt idézhetnek elő.
13. Áramütés veszély akkor keletkezik, ha a működés közben a sütő le van takarva vagy gyúlékony anyagokkal kerül érintkezésbe (beleértve: függönyök, falak és más hasonlók). A készülék működése közben ne tároljon semmilyen anyagot a készüléken.
14. Tegyen meg minden szükséges óvintézkedést, ha fém és hőálló üvegtől eltérő anyagból készült főzőedényeket használ.
15. Győződjön meg róla, hogy semmi sem ér a sütő felső vagy alsó részén található melegítő elemekhez.
16. Ne helyezze a sütőbe az alábbi anyagok egyikét se: karton, műanyag, papír vagy más hasonló anyagok.
17. Amikor a sütő nem működik, a gyártó által javasolt tartozékokon kívül ne tároljon benne egyéb tárgyakat.
18. Viseljen mindig hőszigetelt kesztyűt vagy használjon speciális eszközt, amikor a forró sütőbe tárgyakat helyez vagy vesz ki.
19. A készülék biztonsági üveges ablakot tartalmazó ajtóval van ellátva. Ez az üveg biztonságosabb a hagyományos üvegnél. Mindezek ellenére az ablak szélei eltörhetnek. Kerülje az ajtó felületének megkarcolását vagy az ablak széleinek megütését.

20. Ne használja a készüléket a szabadban.
21. Ne használja a berendezést a rendeltetésétől eltérő célokra.
22. Ezt a készüléket 8 éven felüli gyermekek és szellemileg fogyatékos- sérült vagy tapasztalattal nem rendelkező emberek csak akkor használhatják, ha az értük felelős személy felügyeli őket, illetve előzetesen megértette velük a készülék biztonságos használatát.
23. Gyermekeknek tilos játszani a készülékkel.
24. A készülék tisztítását és karbantartását nem végezheti felügyelet nélküli gyermek, kivéve, ha elmúlt 8 éves és felügyeljük.
25. Ne hagyja a készüléket és a tápvezetékét 8 éven aluli gyermekek keze ügyében.
26. A veszélyek elkerülése érdekében a sérült tápkábelt a gyártónak, hivatalos márkaszerviznek, vagy hasonlóan szakképzett személynek kell cserélnie.
27. A készülék nem használható csökkent értelmi, érzékszervi, vagy fizikai képességű személyek által (gyermekeket is beleértve), vagy olyanok által, akik nem rendelkeznek a kellő mennyiségű tudással és tapasztalattal, csak felügyelet mellett, vagy ha a felügyeletért és a biztonságukért felelős személy megtanította őket a helyes használatra.
28. A gyerekekre figyelni kell, nem kell engedni, hogy a készülékkel játszanak.
29. A hozzáférhető felületek átforrósodhatnak a használat során.
30. A készüléket nem külső időzítő vagy távirányítás segítségével történő használatra tervezték.

IV. LEÍRÁS

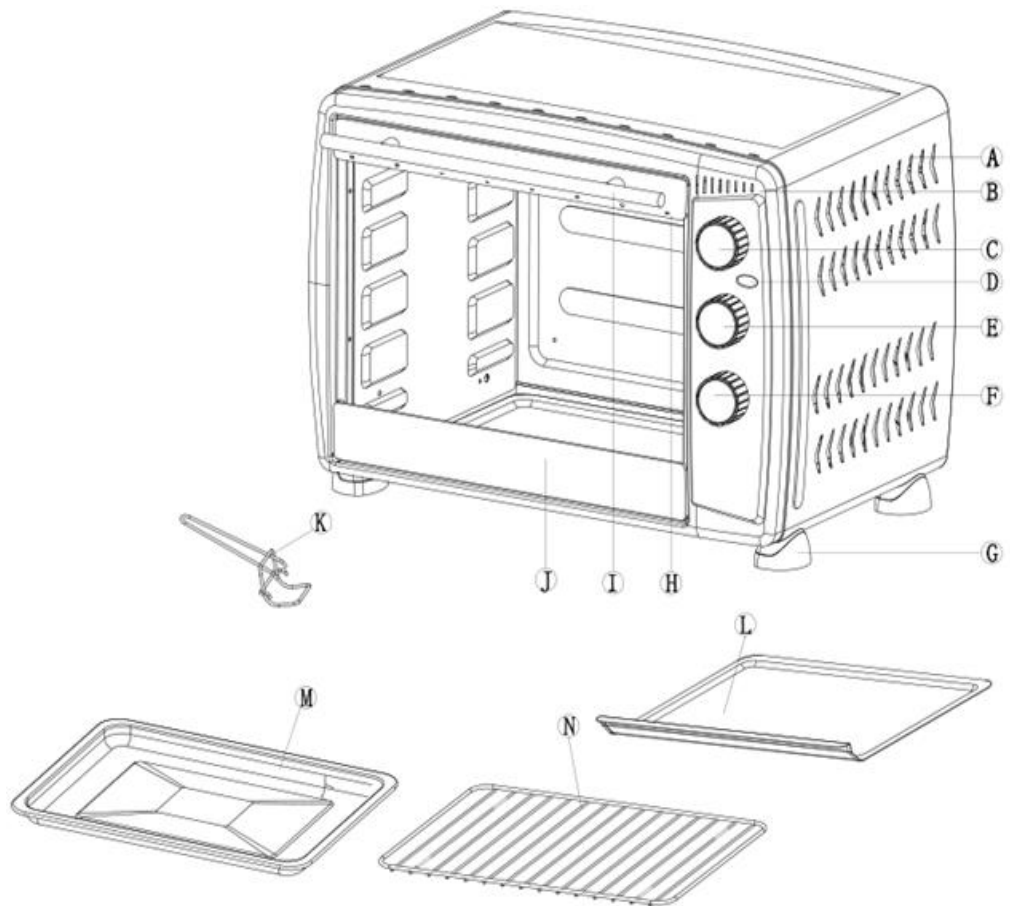

A: Burkolat

B: Elülső keret

C: Hőmérséklet szabályozó gomb

D: Bekapcsolt állapotot mutató fényjelzés

E: Funkció kiválasztó gomb

F: Időzítő

G: Talpazat

H: Ajtó felső keret

I: Ajtó fogantyú

J: Ajtó alsó keret

K: Tálca fogantyú

L: Morzsa tálca

M: Sütő tepsí

N: Rács

V. HASZNÁLATI UTASÍTÁS

Az elektromos sütő első használatakor tegye meg az alábbi intézkedéseket:

1. Olvassa el a jelen használati kézikönyv minden útmutatását.
2. Bizonyosodjon meg róla, hogy a dugaszt kihúzta a fali csatlakozóaljzatból, és az **időzítő gombja** az „OFF” pozícióban található.
3. Minden tartozékot szappannal és forró vízzel mosson meg a mosogatógépbe.
4. Törölje meg jól a tartozékokat, és helyezze vissza sütőbe. Miután bedugta a dugaszt a fali csatlakozóaljzatba, a sütő üzemeltetésre készen áll.

A sütő összeszerelése után azt ajánljuk, hogy a **Pirítás** funkción () hagyja a legmagasabb hőmérsékleten (230°C) működni a szállítás után visszamaradt csomagolóanyag maradványok eltávolítása érdekében. Ez az eljárás eltávolítja a készülék kezdeti tipikus szagát.

MEGJEGYZÉS: Az első üzembe helyezéskor kis füst és szag kibocsátást észlelhet (körülbelül 15 percig). Ez természetes és veszélytelen jelenség. A füstöt és a szagot a fűtőelemre gyárban alkalmazott fűtőelemek védőanyag égése okozza.

A sütő első használata előtt kérjük, ismerkedjen meg az alábbi funkciókkal és tartozékokkal:

- **A HŐMÉRSÉKLET SZABÁLYOZÁSA:** Válassza ki a kívánt főzési hőmérsékletet, **100 C°-tól 230 C°-ig.**

- **A FUNKCIÓK SZABÁLYOZÁSA:** A sütő belsejében lévő rácsok beállításához 3 funkció és 4 beállítási szint érhető el, a különböző ételkészítési szükségleteknek megfelelően:

KISÜTÉS (): Csak a felső fűtőelemek működnek. Ez a funkció a hal-, marha-, csirkehús valamint sertéskaraj sütésére alkalmas.

TÉSZTA SÜTÉS (): Csak az alsó fűtőelemek működnek. Ez a funkció sütemények, palacsinták, stb., valamint pirosra sütést nem igénylő készítmények sütésére alkalmas.

PIRÍTÁS (): Funcționează atât elementele de încălzire superioare, cât și cele inferioare. Această funcție este potrivită pentru prăjirea pâinii, pentru briose, vafe, pizza etc.

- **AZ IDŐZÍTŐ SZABÁLYOZÁSA:** Kiválaszthatja a készítési időtartamot, 60 percig. Az időtartam a készítési eljárás alatt szabályozható. A beállított időtartam végén a sütő hangjelzést bocsát ki.

- **ADAGOLÓ FÉNYJELZŐ:** Ez a fényjelző az időzítő bekapcsolásakor gyúl ki.

- **A SÜTŐ LÁMPÁJA:** A lámpa az időzítő aktiválásával egy időben gyúl ki, megkönnyítve a készítési folyamat figyelemmel való kíséretét.

- **A SÜTŐ TEPSI:** A sütő tepsi a disznó-, a marha, a csirke hús, valamint más típusú élelmiszerek sütésére használható. Ugyanakkor a zsiradékcsöppek összegyűjtésére is használható.

- **A RÁCS:** A rács standard edényekbe való pirításra, sütésre és általános készítésre használható.

- **A TÁLCA FOGANTYÚ:** A fogantyú segítségével a meleg grill sütőt és a tálcát veheti ki.

- **A MORZSA TÁLCA:** A morzsatálca lehetővé teszi a kenyér, pizza vagy sütemény morzsa vagy a zsiradékcsöppek összegyűjtését.

VI. KISÜTÉS

A legjobb eredmények elérése érdekében a sütő 15 perces előmelegítése ajánlott 230 °C-ra.

HASZNÁLATI MÓD:

- Helyezze az élelmiszert a rácsra, és állítsa a rácsot a sütő felső szintjére. Helyezze az élelmiszereket a felső fűtőelemhez minél közelebb, azonban anélkül, hogy hozzáérjenek.
- Helyezze a sütőtepsit a sütő felső szintjére, hogy összegyűjtse az esetleges csepegéseket.
- A tűzveszély elkerülése érdekében ajánlott az élelmiszerek alumínium fóliába való csomagolása.
- Fordítsa a hőmérsékletszabályozó gombot a kívánt pozícióba.
- Kenje be az élelmiszereket kedve szerint szósszal vagy olajjal.
- A funkció kiválasztó gombot fordítsa a **Hús sütés pozícióba**. ()
- A elkészítési időtartam kiválasztása érdekében fordítsa el időzítő gombot.
- A meghatározott elkészítési idő felénél fordítsa meg a ételkészítményt.
- A készítés befejezése után, a funkció kiválasztó gombot fordítsa az „OFF” pozícióba.

VII. SÜTÉS

Kérjük, jegyezze meg, hogy a SÜTÉS funkció csak az alsó fűtőelemeket használja. A legjobb eredmény elérése érdekében ajánlott a sütő 15 perces előmelegítése 230 Co-ra.

HASZNÁLATI MÓD:

- Helyezze az élelmiszereket a rácsra vagy a sütő tálcára, a sütő alsó szintjére. Az élelmiszereket helyezze minél közelebb az alsó fűtőelemhez anélkül, hogy hozzáérnének.
 - A tűzveszély elkerülése érdekében ajánlott az élelmiszerek alumínium fóliába való csomagolása.
 - Fordítsa a hőmérsékletszabályozó gombot a kívánt pozícióba.
 - Kenje be az élelmiszereket kedve szerint szósszal vagy olajjal.
 - A funkció kiválasztó gombot fordítsa a **Sütés pozícióba**. ()
 - A elkészítési időtartam kiválasztása érdekében fordítsa el időzítő gombot.
 - A meghatározott elkészítési idő felénél fordítsa meg a ételkészítményt.
- A készítés befejezése után, a funkció kiválasztó gombot fordítsa az „OFF” pozícióba.

A rács beállítása

Sütemények - használja az alsó és középső tartósíneket.

Réteges sütemények - csak az alsó tartósíneket használja (a rétegeket sorra süsse meg).

Palacsinták - az alsó és középső tartósíneket használja.

VIII. PIRÍTÁS

Kérjük, jegyezze meg, hogy a PIRÍTÁS funkció mindenik fűtőelemet használ. A sütő teljesítménye 4-6 szelet kenyér, 6 kalács, fagyasztott ostyalapok vagy palacsinta sütését teszi lehetővé. 1 vagy 2 termék sütésekor a rácsot helyezze a sütő közepére.

HASZNÁLATI MÓD:

- Helyezze az élelmiszereket a rácsra és a rácsot állítsa a sütő középső szintjére.
- Fordítsa a hőmérsékletszabályozó gombot a kívánt pozícióba.
- A funkció kiválasztó gombot fordítsa a **Pirítás pozícióba**. ()
- Győződjön meg róla, hogy a morzsatálcát a sütő belsejének alsó részére helyezte.
- A elkészítési időtartam kiválasztása érdekében fordítsa el időzítő gombot.
- A készítés befejezésekor a készülék a sütési fázis befejezését jelző hangos jelzést bocsát ki.
- A funkció kiválasztó gombot fordítsa az „OFF” pozícióba.

Megjegyzés: A rácsot helyezze a sütő közepére, bemélyedéseivel lefele.

IX. TISZTÍTÁS ÉS KARBANTARTÁS

Tisztítsa meg a készüléket minden használat után.

1. Húzza ki a dugaszt a fali csatlakozóaljzattól, és hagyja a készüléket kihűlni.
2. A sütő tálca, a rács és a rács vagy tálca fogantyú tisztításához használjon meleg vizet és kis mennyiségű folyékony mosószert. Öblítse le tiszta vízzel és törölje szárazra.
3. A sütő ajtajának, valamint belseje és külső része tisztításához használjon nedves rongyot. A tisztítás után óvatosan távolítsa el a maradt nedvességet.
4. Helyezzen minden alkatrészeket a sütőbe, és raktározza el a sütőt.
 - Győződjön meg róla, hogy a tisztítási műveletek elvégzése előtt kihúzta a dugaszt a fali csatlakozóaljzattól.
 - Ne használjon maró hatású vagy zsírtalanító anyagokat, illetve éles eszközöket (késeket vagy durva keféket) a készülék tisztításához.

Ne helyezze a készüléket vízbe vagy bármely más folyadékba.

X. TECHNIKAI LEÍRÁS

Teljesítmény	1500W
Tápfeszültség	220-240V; 50/60Hz
Úrtartalom	35 L
Szín	Fekete

**A hulladékok környezetfelelős eltávolítása**

Segíthet a környezet védelmében!

Kérjük, tartsa be a helyi rendelkezéseket: a nem működő elektromos berendezéseket a használt elektromos hulladékokat gyűjtő központba szolgáltatassa be.



A HEINNER a Network One Distribution SRL(KFT) társaság által bejegyzett védjegy. A többi márkajelzés és a termékek megnevezése kereskedelmi vagy az illető birtoklók által bejegyzett márkanevek.

A leírtak egyetlen része sem használható fel semmilyen formában, még lefordított, átalakított változatban sem, a NETWORK ONE DISTRIBUTION előzetes beleegyezése nélkül.

Copyright © 2013 Network One Distribution. Minden jog fenntartva.

www.heinner.com, <http://www.nod.ro>



A terméket az Európai Közösség előírásainak és jogszabályainak megfelelően tervezték és gyártották.

Importőr: **Network One Distribution**

Marcel Iancu utca, 3-5 szám, Bukarest (București), Románia

Tel: +40 21 211 18 56, www.heinner.com, www.nod.ro