



# **Saturn<sup>®</sup>**

**ST-HC7381**

**HAIR CLIPPER**

**МАШИНКА ДЛЯ СТРИЖКИ**

**МАШИНКА ДЛЯ СТРИЖКИ**

**MATU GRIEŽAMĀ MAŠĪNA**

**PLAUKŲ KIRPIMO MAŠINĖLĖ**

**JUUKSELÕIKUSMASIN**

**ШАШ ҚИЮҒА АРНАЛҒАН  
МАШИНКА**

**ZASTŘIHÁVAČ VLASŮ**



## HAIR CLIPPER

**Dear Buyer!**

**We congratulate you on having bought the device under trade name "Saturn". We are sure that our devices will become essential and reliable assistance in your housekeeping.**

**Avoid extreme temperature changes. Rapid temperature change (e.g. when the unit is moved from freezing temperature to a warm room) may cause condensation inside the unit and a malfunction when it is switched on. In this case leave the unit at room temperature for at least 1.5 hours before switching it on.**

**If the unit has been in transit, leave it indoors for at least 1.5 hours before starting operation.**

### Description

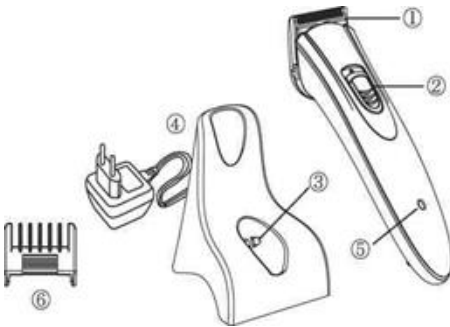

1. Cutting head
2. On/off switch
3. Charging contacts
4. Charging stand
5. Control lamp
6. Clip-on comb attachment

### PREPARING FOR USE

**1.** The appliance as supplied by the manufacturer is not yet ready for use. **It must be electrically charged prior to use.**

**2.** Insert the plug of the battery charging stand 4 into a socket.

**Warning!** This appliance must be charged at the specified voltage! You can store the remainder the charging stand 4 (220-240V, 50Hz). In order to charge the appliance, it should be placed in the battery charging stand 4, so that the control lamp 5 lights up. While the appliance is being charged,

the switch must be set at "0" ("0" must be visible). A charging period of 16 hours is required before initial use. Take care to keep the charging contacts 3 clean, as soiled charging contacts can interfere with the charging process. Overcharging of the appliance is not possible.

**3.** After charging the appliance is ready for use. It can be used with or without the clip-on comb attachment. To attach the clip-on comb attachment, slide it onto the cutting head 1 until it clicks into position. The appliance must be switched off while the clip-on comb attachment is being attached or removed.

**4.** The clip-on comb attachment is easily adjustable. Simply slide it up or down the cutting head 1. The hair can be cut to 4 different lengths ranging from approximately 3 mm to 6 mm. The position of the clip-on comb attachment on the cutting head determines the length of the haircut.

**5.** After using the appliance, switch it off and replace it in the battery charging stand 4 to be recharged the control lamp 5 must light up. In order to retain the load capacity of the storage battery we recommend to use the storage battery until it is empty before reloading.

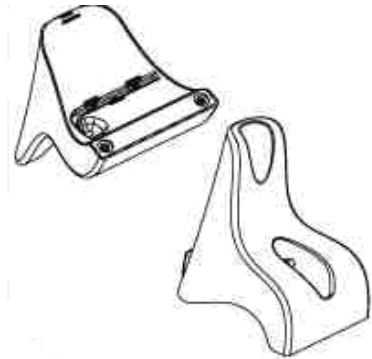

Figure 1

### REPLACING THE CUTTING HEAD

**Switch the appliance off before replacing the cutting head!**

If the performance of the appliance deteriorates after extended use, despite regular cleaning and maintenance, the cutting head 1 should be replaced (the cutting head can be ordered as a spare part from the Service Department). First remove the hexagonal screw on the cutting head 1 by means of the

hexagonal spanner attached to the underside of the charging stand 4 in the direction "-" and remove the old cutting head (Fig. 2). **Important: First remove the screw, and then remove the cutting head!** Place the new cutting head on the main body of the appliance and screw on place with the spanner (direction "+").



Figure 2

### CLEANING AND MAINTENANCE OF THE APPLIANCE

**Switch the appliance off before cleaning or carrying out maintenance!**

In order to ensure that the appliance remains in perfect working order, it is important to note the following instructions:

In order to retain the load capacity of the storage battery we recommend to use the storage battery, until it is empty before reloading.

Wipe the appliance with a cloth only (which may be slightly damp, if necessary). No solvents or lubricants may be used.

After use, take off the clip-on comb attachment and remove any residual hair from the cutting head with a cleaning brush.

In order to ensure good cutting results and a long life, it is important to oil the cutting head frequently (Fig. 3).

Figure 3



**PLEASE ALSO NOTE THE FOLLOWING**

- During charging, the clipper should be placed in a position, where there is no contact with moisture, water or other liquids possible.

- Never try to remove foreign bodies from the inside of the clipper with a pointed tool.

- Always switch off the clipper before putting it down and between cutting operations.

- Protect the cable from damage. Do not pull the cable. If the cable should become damaged, contact the Service Department. The battery charging stand can be ordered as a spare part from the Service Department.

- Do not allow the cable to come into contact with hot surfaces.

- Do not touch the moving blades whilst the clipper is switched on.

- Do not use the clipper, if the cutter set is damaged or broken, otherwise injuries could occur.

- The appliance should not be exposed to temperatures below 0°C or above +40°C for any great length of time. Avoid exposure to direct sunlight.

- Always turn the appliance off while it is being recharged ("0" must be visible).

- Electrical appliances are not children toys. Never allow a child to touch electrical equipment.

- If any problems or irregularities arise while the appliance is being used, it must be switched off and the plug should be pulled out of the socket. Send the complete clipper with the adapter to the Service Department to be checked.

- No accessories or battery charging stands other than those supplied may be used.

- Stubborn marks on the casing can be removed with a cloth moistened with normal household cleaning spirit. Beware inflammable! Never use petrol, paint thinners or abrasive cleaning agents.

The clipper is fitted with nickel-cadmium batteries, which have to be disposed of specially. If your clipper is defective, return it to the Service Department for testing and we will, if necessary, dispose of the batteries properly.

**Service life - 3 years. Before putting into operation shelf life is unlimited.**

### DISPOSING OF THE BATTERY

When you discard your shaver in due course, please remove the battery. Do not throw the battery away with the normal household waste. But hand it in separately at an officially assigned collection point.

**PLEASE ALSO NOTE THE FOLLOWING**

This appliance is not intended for use by persons (including children) with

reduced physical, sensory or mental capabilities or lack of experience and knowledge, unless they have been given supervision or instruction concerning use of the appliance by a person responsible for their safety; Children should be supervised to ensure that they do not play with the appliance.

### Specifications:

Power: 3 W  
 Rated voltage: 220-240 V  
 Rated frequency: 50 Hz  
 Rated current: 0.01 A  
 Accessories: cleaning brush, oil  
 Net weight: 0.23 kg  
 Gross weight: 0.50 kg

### Set

HAIR CLIPPER	1
INSTRUCTION MANUAL	
WITH WARRANTY BOOK	1
PACKAGE	1

### ENVIRONMENT FRIENDLY DISPOSAL

You can help protect the environment! Please remember to respect the local regulations: hand in the non-working electrical equipment to an appropriate waste disposal centre.



The manufacturer reserves the right to change the specification and design of goods.

## RU

### МАШИНКА ДЛЯ СТРИЖКИ

#### Уважаемый покупатель!

Поздравляем Вас с приобретением изделия торговой марки "Saturn". Мы уверены, что наши изделия станут верными и надежными помощниками в Вашем домашнем хозяйстве.

**Не подвергайте устройство резким перепадам температур. Резкая смена температуры (например, внесение устройства с мороза в теплое помещение) может вызвать конденсацию влаги внутри устройства и нарушить его работоспособность при включении. Устройство должно отстояться в теплом помещении не менее 1,5 часов. Ввод устройства в эксплуатацию после транспортировки производить не**

**ранее, чем через 1,5 часа после внесения его в помещение.**

### КОМПЛЕКТУЮЩИЕ ДЕТАЛИ

1. Режущая головка
2. Переключатель включения/выключения
3. Контакты зарядного устройства
4. База для зарядки
5. Индикатор питания
6. Расческа-насадка

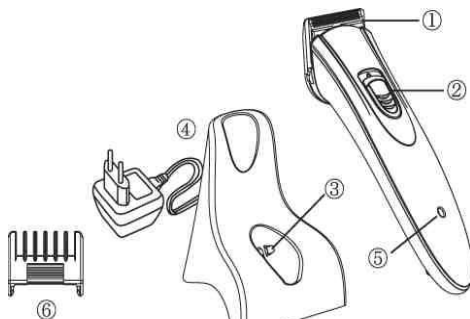

### ПОДГОТОВКА К ЭКСПЛУАТАЦИИ

1. Устройство, поставляемое производителем, почти готово к использованию. **Но перед эксплуатацией его нужно зарядить с помощью зарядного устройства.**

2. Вставьте штепсельную вилку базы для зарядки в розетку.

#### Предупреждение!

Данное устройство необходимо заряжать при номинальном напряжении сети 220-240 В, 50 Гц с помощью базы для зарядки (4). Чтобы зарядить устройство, его необходимо установить на базу для зарядки (4), при этом загорится индикатор питания (5). Во время зарядки устройства переключатель включения/выключения должен быть установлен в положении "0" (будет виден "0"). Перед первой эксплуатацией устройства, его необходимо заряжать в течение 16 часов. Следите, чтобы контакты зарядного устройства (3) были чистыми, т.к. загрязненные контакты могут препятствовать нормальной работе зарядного устройства. Не превышайте время зарядки устройства!

3. После зарядки устройство готово к эксплуатации. Его можно использовать с прикрепляющейся расческой-насадкой или без нее. Чтобы прикрепить расческу-насадку, установите ее на режущую головку (1). После этого приложите незначительное усилие на расческу-

насадку до характерного щелчка. При установке или снятии расчески-насадки устройство должно быть выключено.

4. Прикрепляющуюся расческу-насадку можно легко регулировать. Просто сдвиньте ее вверх или вниз по режущей головке (1). Можно выбрать 4 разные длины стрижки в пределах от 3 мм до 6 мм. Выбранное положение насадки на режущей головке определяет длину стрижки.

5. После эксплуатации устройства выключите его и установите на базу для зарядки (4), чтобы подзарядить его, при этом загорится индикатор питания (5). Чтобы сохранить емкость аккумуляторной батареи, рекомендуется использовать устройство до полной разрядки аккумуляторной батареи, перед тем повторно как заряжать устройство.

**Рисунок 1**

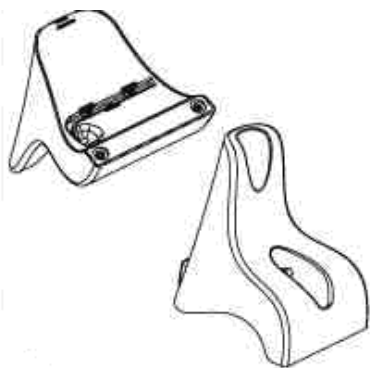

### **ЗАМЕНА РЕЖУЩЕЙ ГОЛОВКИ**

**Обязательно выключайте устройство перед заменой режущей головки!**

Если устройство стало хуже работать после длительного использования, несмотря на постоянную чистку и уход, следует заменить режущую головку (1) (режущую головку можно заказать в авторизованном сервисном центре). Сначала открутите винт с шестигранной головкой, который расположен на режущей головке устройства при помощи шестигранного гаечного ключа, прикрепленного с обратной стороны базы для зарядки, в направлении "-", и снимите старую режущую головку (Рис. 2). Важно: **Сначала открутите винт, а затем снимите режущую головку!** Установите новую режущую головку на корпус устройства и прикрутите ее гаечным ключом (в

направлении "+").

**Рисунок 2**



### **ОЧИСТКА И УХОД**

Перед очисткой или обслуживанием устройства, выключите его!

Чтобы устройство находилось в отличном рабочем состоянии, важно придерживаться следующих указаний:

Чтобы сохранить емкость аккумуляторной батареи, перед повторной зарядкой рекомендуется использовать аккумуляторную батарею до полной разрядки.

Протирайте устройство только мягкой тканью (при необходимости, ее можно слегка смочить). Не используйте растворители или смазочные материалы для ухода за устройством.

После эксплуатации снимите прикрепляющуюся расческу-насадку и удалите оставшиеся волоски с режущей головки с помощью щеточки. Чтобы машинка хорошо стригла и имела длительный срок службы, важно часто смазывать режущую головку (Рис. 3).

**Рисунок 3**



### **ПОЖАЛУЙСТА, ОБРАТИТЕ ВНИМАНИЕ НА СЛЕДУЮЩЕЕ**

- Во время зарядки машинка для стрижки должна находиться в месте,

где исключён контакт с влагой, водой или любыми другими жидкостями.

- Никогда не пытайтесь вынимать посторонние предметы из машинки с помощью остроконечных инструментов.

- Всегда выключайте машинку перед тем, как положить ее на поверхность, во время процесса стрижки.

- Защищайте шнур питания от повреждений. Не тяните за шнур питания. Следите, чтобы шнур питания не контактировал с горячими поверхностями. Если шнур питания поврежден, обратитесь в авторизованный сервисный центр. Базу для зарядки можно заказать в сервисном центре.

- Не прикасайтесь к подвижным лезвиям, когда машинка для стрижки включена.

- Не пользуйтесь машинкой, если режущая головка повреждена или сломана, иначе это может привести к серьезной травме.

- Нельзя подвергать устройство воздействию температуры ниже 0°C или выше +40°C в течение длительного периода времени. Избегайте попадания прямых солнечных лучей на машинку.

- Всегда выключайте устройство, когда оно подзаряжается (будет виден "0").

- Электрические приборы – не игрушки для детей. Не разрешайте ребенку прикасаться к электрическому прибору.

- Если возникают какие-либо проблемы или перебои в работе устройства, его нужно выключить и вынуть штепсельную вилку из розетки. Сдайте на проверку машинку вместе с зарядным устройством в авторизованный сервисный центр.

- Нельзя использовать другие аксессуары или базу для зарядки, кроме тех, которые поставяет производитель.

- Трудноудаляемую маркировку на корпусе можно снять мягкой тканью, смоченной обычным чистящим средством. Опасайтесь возгорания! Никогда не пользуйтесь бензином, растворителем для краски или абразивными чистящими средствами. В комплект с машинкой для стрижки входят никель-кадмиевые батареи, которые необходимо утилизировать после окончания срока эксплуатации. Если машинка для стрижки повреждена или неисправна, сдайте ее в авторизованный сервисный центр для квалифицированного осмотра и ремонта, при необходимости специалисты

утилизируют батареи должным образом.

- **Срок службы – 3 года. До введения в эксплуатацию срок хранения неограничен.**

## УТИЛИЗАЦИЯ БАТАРЕЙ

Когда Вы со временем решите выбросить машинку для стрижки, пожалуйста, выньте батареи. Не выбрасывайте батареи вместе с обычными бытовыми отходами. Сдайте их отдельно в специально отведенный для этого пункт приема утильсырья.

## ПОЖАЛУЙСТА, ОБРАТИТЕ ВНИМАНИЕ НА СЛЕДУЮЩЕЕ

Это устройство не предназначено для использования лицами (включая детей) с ограниченными физическими, чувствительными или умственными способностями, а также лицами, не имеющими опыта и знаний, если они не находятся под наблюдением или не получили инструкции по использованию устройства от лица, ответственного за их безопасность.

Дети должны находиться под присмотром для уверенности в том, что они не играют с устройством.

## Технические характеристики

Мощность:	3 Вт
Номинальное напряжение:	220-240 В
Номинальная частота:	50 Гц
Номинальная сила тока:	0,01 А
Аксессуары:	щеточка, масло для ухода
Вес нетто:	0,23 кг
Вес брутто:	0,50 кг

**Комплектация**  
МАШИНКА ДЛЯ СТРИЖКИ.....1 шт.  
ИНСТРУКЦИЯ  
ПО ЭКСПЛУАТАЦИИ С  
ГАРАНТИЙНЫМ ТАЛОНОМ.....1 шт.  
УПАКОВКА.....1 шт.

## Безопасность окружающей среды.



**Утилизация**  
**Вы можете помочь в охране окружающей среды!**

Пожалуйста, соблюдайте местные правила: передавайте неработающее

электрическое оборудование в соответствующий центр утилизации отходов.

**Производитель оставляет за собой право вносить изменения в технические характеристики и дизайн изделий.**

## МАШИНКА ДЛЯ СТРИЖКИ

**Шановний покупець!**  
**Вітаємо Вас з придбанням виробу торгової марки "Saturn". Ми впевнені, що наші вироби стануть вірними і надійними помічниками у Вашому домашньому господарстві.**

**Не піддавайте пристрій різким перепадам температур. Різка зміна температури (наприклад, внесення пристрою з морозу в тепле приміщення) може викликати конденсацію вологи всередині пристрою та порушити його працездатність при вмиканні. Пристрій повинен відстоятися в теплому приміщенні не менше ніж 1,5 години.**

**Введення пристрою в експлуатацію після транспортування проводити не раніше, ніж через 1,5 години після внесення його в приміщення.**

### КОМПЛЕКТУЮЧІ ДЕТАЛІ

1. Ріжуча голівка
2. Перемикач вмикання/вимикання
3. Контакти зарядного пристрою
4. База для зарядки
5. Індикатор живлення
6. Гребінець-насадка

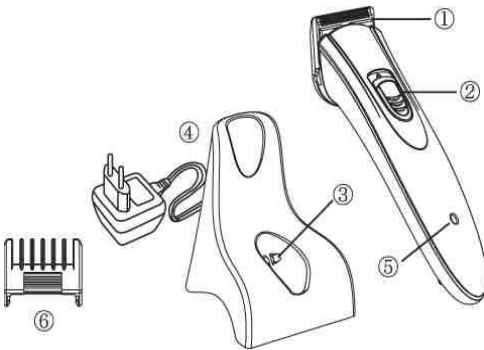

### ПІДГОТОВКА ДО ЕКСПЛУАТАЦІЇ

1. Пристрій, що поставляється виробником, майже готовий до використання. **Але перед експлуатацією його потрібно зарядити за допомогою зарядного пристрою.**

2. Вставте штепсельну вилку бази для зарядки в розетку.

**Попередження!** Даний пристрій необхідно заряджати при номінальній напрузі мережі 220-240 В, 50 Гц за допомогою бази для зарядки (4). Щоб

зарядити пристрій, його необхідно встановити на базу для зарядки (4), при цьому загоряється індикатор живлення (5). Під час зарядки пристрою перемикач вмикання/вимикання повинен бути встановлений на "0" (буде видно "0"). Перед використанням пристрою в перший раз, необхідно заряджати його протягом 16 годин. Стежте, щоб контакти зарядного пристрою (3) були чистими, тому що забруднені контакти можуть перешкоджати нормальній роботі зарядного пристрою. Не перевищуйте час зарядки пристрою!

3. Після зарядки пристрій готовий до експлуатації. Його можна використовувати із гребінцем-насадкою, що прикріплюється, або без неї. Щоб прикріпити гребінець-насадку, встановіть її на ріжучу голівку (1). Після цього прикладіть незначне зусилля до гребінця-насадки до характерного клацання. При встановленні або знятті гребінця-насадки пристрій повинен бути вимкнений.

4. Гребінець-насадку, що прикріплюється, можна легко регулювати. Просто зсуньте її вгору або вниз по ріжучій голівці (1). Можна вибрати 4 різні довжини стрижки в межах від 3 мм до 6 мм. Обране положення насадки на ріжучій голівці визначає довжину стрижки.

5. Після експлуатації пристрою вимкніть його та встановіть на базу для зарядки 4, щоб підзарядити його, при цьому загориться індикатор живлення (5). Щоб зберегти ємність акумуляторної батареї, рекомендується використовувати пристрій до повної розрядки акумуляторної батареї, перед тим повторно як заряджати пристрій.

Малюнок 1

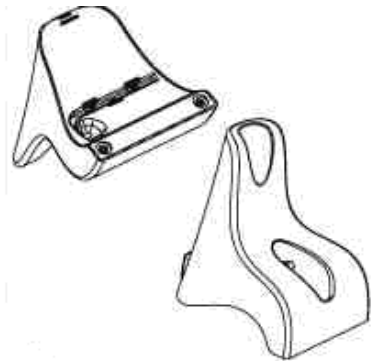

## ЗАМІНА РІЗУЧОЇ ГОЛІВКИ

Обов'язково вимикайте пристрій перед заміною різучої голівки!

Якщо пристрій став гірше працювати після тривалого використання, не дивлячись на постійне чищення та догляд, слід замінити різучу голівку (1) (різучу голівку можна замовити в сервісному центрі). Спочатку відкрутіть гвинт із шестигранною голівкою, який розташований на різучій голівці пристроєм за допомогою шестигранного гайкового ключа, прикріпленого зі зворотного боку бази для зарядки в напрямку "-", і зніміть стару різучу голівку (Мал. 2). Важливо: Спочатку відкрутіть гвинт, а потім зніміть різучу голівку! Встановіть нову різучу голівку на корпус пристроєм та прикрутіть її гайковим ключем (у напрямку "+").

Малюнок 2



## ЧИЩЕННЯ ТА ДОГЛЯД

Перед очищенням або обслуговуванням пристроєм, вимкніть його!

Щоб пристрій перебував у відмінному робочому стані, важливо дотримуватися наступних вказівок:

Щоб зберегти ємність акумуляторної батареї, перед повторною зарядкою рекомендується використати акумуляторну батарею до повної розрядки.

Протирайте пристрій тільки м'якою тканиною (при необхідності, її можна злегка змочити). Не використовуйте розчинники або мастильні матеріали для догляду за пристроєм.

Після експлуатації зніміть гребінець-насадку, що прикріплюється, та видаліть волоски, що залишилися, з різучої голівки за допомогою щітки.

Щоб машинка добре стригла та мала тривалий термін служби, важливо

часто змазувати різучу голівку (Мал.3).

Малюнок 3



## БУДЬ ЛАСКА, ЗВЕРНІТЬ УВАГУ НА ТАКЕ

- Під час зарядки машинка для стрижки повинна бути в такому місці, де немає контакту з вологою, водою або будь-якими іншими рідинами.

- Ніколи не намагайтеся виймати сторонні предмети зсередини машинки за допомогою гострих інструментів.

- Завжди вимикайте машинку перед тим, як покласти її на поверхню, в процесі стрижки.

- Захищайте шнур живлення від пошкодження. Не тягніть за шнур живлення. Стежте, щоб шнур живлення не контактував безпосередньо з гарячими поверхнями.

Якщо шнур живлення пошкоджений, зверніться в авторизований сервісний центр. Базу для зарядки можна замовити в сервісному центрі.

- Не торкайтеся рухливих лез, коли машинка для стрижки увімкнена.

- Не користуйтеся машинкою, якщо різуча голівка пошкоджена або зламана, інакше це може призвести до серйозної травми.

- Не можна піддавати пристрій впливу температури нижче 0°C або вище +40°C протягом тривалого періоду часу. Уникайте попадання прямих сонячних променів на машинку.

- Завжди вимикайте пристрій, коли він підзаряджається (буде видно "0").

- Електричні прилади – не іграшки для дітей. Ніколи не дозволяйте дитині торкатися електричного приладу.

- Якщо виникають які-небудь проблеми або перебої в роботі пристроєм, його потрібно вимкнути, а штепсельну вилку вийняти з розетки. Здайте на перевірку машинку разом із зарядним пристроєм в авторизований сервісний центр.

- Не можна використовувати інші аксесуари або базу для зарядки, крім тих, які поставляє виробник.

- Маркування, що важко видалається, на корпусі можна зняти м'якою тканиною, змоченою звичайним засобом для чищення, що призначений для господарських потреб. Побоюйтеся загоряння! Ніколи

не користуйтеся бензином, розчинником для фарби або абразивними засобами для чищення. У комплекті із машинкою для стрижки входять нікель-кадмієві батареї, які потрібно утилізувати після закінчення строку експлуатації. Якщо машинка для стрижки пошкоджена або несправна, здайте її в авторизований сервісний центр, при необхідності фахівці утилізують батареї належним чином.

**- Термін служби 3 роки. До введення в експлуатацію термін зберігання необмежений.**

### УТИЛІЗАЦІЯ БАТАРЕЙ

Коли Ви згодом вирішите викинути машинку для стрижки, будь ласка, вийміть батареї. Не викидайте батареї разом зі звичайними побутовими відходами. Здайте їх окремо в спеціально відведений для цього пункт приймання утильсировини.

### БУДЬ ЛАСКА, ЗВЕРНІТЬ УВАГУ НА ТАКЕ

Цей пристрій не призначений для використання особами (включаючи дітей) з обмеженими фізичними, чутливими або розумовими здібностями, а також особами, які не мають досвіду і знань, якщо вони не знаходяться під наглядом або не отримали інструкцію із застосування пристрою від особи, відповідальної за їх безпеку.

Діти повинні знаходитися під наглядом для впевненості в тому, що вони не граються із пристроєм.

### Технічні характеристики

Потужність: 3 Вт  
Номинальна напруга: 220-240 В  
Номинальна частота: 50 Гц  
Номинальна сила струму: 0,01 А  
Акcesуари: щіточка, мастило для догляду  
Вага нетто: 0,23 кг  
Вага брутто: 0,50 кг

### Комплектація

МАШИНКА ДЛЯ СТРИЖКИ.....1 шт.  
ІНСТРУКЦІЯ З ЕКСПЛУАТАЦІЇ  
З ГАРАНТІЙНИМ ТАЛОНОМ.....1 шт.  
УПАКОВКА.....1 шт.

### БЕЗПЕКА НАВКОЛИШНЬОГО СЕРЕДОВИЩА. УТИЛІЗАЦІЯ



**Ви можете допомогти в охороні навколишнього середовища!**

Будь ласка, дотримуйтеся місцевих правил: переда-вайте непрацююче електричне обладнання у відповідний центр утилізації відходів.

**Виробник залишає за собою право вносити зміни в технічні характеристики й дизайн виробів.**



### МАТУ ГРИЄЖАМЇ МАШІНА

#### Цініжамий Пирцєйс!

**Apsveicam Jūs, ka iegādājāties mūsu preci "Saturn". Mēs esam parliecināti, ka mūsu ierices būs uzticīgi un uzticami palīgi Jūsu mājsaimniecībā.**

**Nepakļaujiet ierici straujām temperatūras izmaiņām. Straujā temperatūras maiņa (piemēram, ienesot ierici istabā no aukstuma) var izraisīt mitruma kondensāciju ierices iekšpusē un mazināt iedarbības efektivitāti ieslēgšanas laikā. Iericei jāstājas siltā vietā vismaz 1,5 stundas. Ievadiet ierici ekspluatācijā pēc transportēšanas ne ātrāk par 1,5 stundas pēc tā ievietošanas telpā.as galvina**

#### КОМПЛЕКТА ДЕТАЛАС

1. Griešanas galviņa
2. Ieslēg./izslēg. slēdzis
3. Lādētāja kontakti
4. Bāze uzlādei
5. Barošanas indikators
6. Ķemme-uzgalis

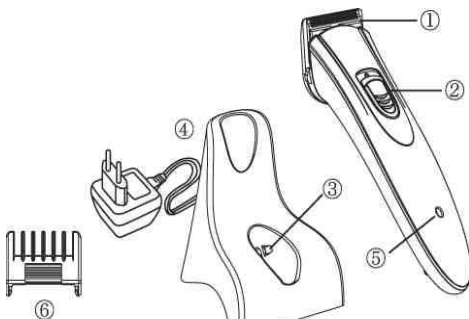

## SAGATAVOŠANAS LIETOŠANAI

1. Ierīce, kas tiek piegādāta ar ražotāju, gandrīz gatava lietošanai. **Tomēr, pirms lietošanas to jāuzlādē ar lādētāju.**

2. Pievienojiet bāzes uzlādētāja kontaktdakšu rozetē. Brīdinājums! So ierīce ir **jāuzlāda**, ja tīkla nominālais spriegums ir 220-240 V, 50 Hz, izmantojot bāzes uzlādi (4). Lai uzlādētu ierīci, to jāuzstādā uz uzlādēšanas bāzes (4); iedegsies strāvas indikators (5). Uzlādes laikā ierīces ieslēgšanas/izslēgšanas slēdzim jābūt pozīcijā "0" (būs redzams "0"). Pirms pirmās ierīces ekspluatācijas, to jāuzlādē 16 stundas. Uzraudziet, lai lādētāja kontakti (3) būtu tīri, jo netīri kontakti var traucēt lādētāja normālai darbībai.

Nepārsniedziet ierīces uzlādes laiku!

Pēc uzlādēšanas ierīce ir gatava lietošanai. To var izmantot ar pievienotu ķemmi - uzgali vai bez tās.

Lai pievienotu ķemmi - uzgali, uzstādiet to uz griešanas galviņas (1). Tad piemērojiet nelielu spēku uz ķemmi - uzgali līdz klikšķim. Ķemmes-uzgala uzstādīšanas vai noņemšanas laikā ierīcei jābūt izslēgtai.

Piesaistīto ķemmi - uzgali var viegli regulēt. Vienkārši virziet to uz augšu vai uz leju pa griešanas galviņu (1). Tas dod iespēju izvēlēties četras dažādas griešanas garumus no 3 mm līdz 6 mm. Izvēlēta uzgala pozīcija uz griešanas galviņas nosaka frizūras garumu.

Pēc ierīces lietošanas izslēdziet to un uzlādējiet uz lādētāja bāzes (4), lai uzlādētu to; iedegsies barošanas indikators (5). Lai taupītu akumulatora jaudu, ieteicams izmantot ierīci līdz akumulatora pilnīgai izlādēšanai, pirms atkārtotas ierīces uzlādēšanas.

### 1. Zīmējums

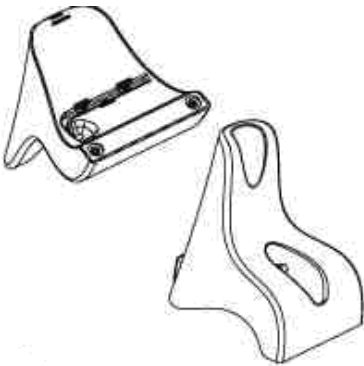

## GRIEŠANAS GALVIŅAS NOMAIŅĀ

### Noteikti izslēdziet ierīci pirms griešanas galviņas nomaiņas!

Ja ierīce pēc ilgstošas lietošanas sāka slīktāk strādāt, neskatoties uz regulāru tīrīšanu un kopšanu, ir jānomaiņa griešanas galviņu (1) (griešanas galviņu var pasūtīt autorizētā servisa centrā). Vispirms atskrūvējiet skrūvi ar sešstūru galviņu, kas atrodas uz ierīces griešanas galviņas, izmantojot sešsturu uzgriežņu atslēgu, kas pievienots bāzes lādētāja aizmugurē, virzienā " - " , un izņemiet veco griešanas galviņu (2.zīm.).

**Svarīgi: Lūdzu, atskrūvējiet skrūvi, un pēc tam noņemiet griešanas galviņu!** Uzstādiet jaunu griešanas galviņu uz ierīces korpusa un nostipriniet to ar uzgriežņu atslēgu ("+").

### 2. Zīmējums



## TĪRĪŠANA UN KOPŠANA

Pirms ierīces tīrīšanas vai kopšanas, izslēdziet to!

Lai ierīce būtu labā darba kārtībā, ir svarīgi ievērot šādus norādījumus:

Lai taupītu akumulatora jaudu, pirms atkārtotas uzlādēšanas ir ieteicams izmantot bateriju līdz tās pilnīgas izlādēšanas.

Tīriet ierīci tikai ar mīkstu lupatiņu (ja nepieciešams, jūs varat viegli samitrināt). Neizmantojiet šķīdinātājus vai smērvielas ierīces apkopei.

Pēc lietošanas izņemiet piesaistītu ķemmi-uzgali un noņemiet atlikušos matiņus no griešanas galviņas ar birstīti. Lai matu griešanā mašīna labi noķirptu un ilgi darbojas, ir svarīgi bieži eļļot griešanas galviņu (3.zīm.).

### 3. Zīmējums



#### LŪDZU, IEVĒROJIET SEKOJOŠO

- Uzlādesānas laikā matu griežamajai mašīnai jābūt vietā, kur nav saskares ar jebkuru mitrumu, ūdeni vai citiem šķidrumiem.

- Nekad nemēģiniet izņemt svešķermeņus no matu griežamās mašīnas, izmantojot asus priekšmetus.

- Vienmēr izslēdziet ierīci, liekot to uz virsmas cirpšanas procesā.

- Aizsargājiet strāvas vadu no bojājumiem. Nevelciet strāvas vadu. Pārlicinieties, vai strāvas vads nav saskarē ar karstām virsmām. Ja strāvas vads ir bojāts, sazinieties ar autorizētu servisa centru. Bāzi uzlādei var pasūtīt servisa centrā.

- Nepieskarieties kustīgiem asmeņiem, kad matu griežama mašīna ir ieslēgta.

- Neizmantojiet mašīnu, ja griešanas galviņa ir bojāta vai salauzta, jo tas var izraisīt nopietnas traumas.

- Nepakļaujiet ierīci temperatūras ietekmei zem 0°C vai virs + 40°C uz ilgu laiku. Izvairieties no tiešo saules gaismas staru ietekmes uz matu griežamo mašīnu.

- Vienmēr izslēdziet ierīci, ja tas uzlādējās (būs redzama "0").

- Elektroierīces - ne rotālietas bērniem. Nelaujiet bērnam pieskarties elektriskajai ierīcei.

- Ja rodas problēmas vai pārtraukumi ierīces darbībā, to ir nepieciešams izslēgt un atvienot strāvas vadu no rozetes. Nododiet matu griežamo mašīnu ar akumulatora lādētāju autorizētā servisa centrā.

- Nedrīkst izmantot citus piederumus vai bāzi uzlādei, izņemot tos, ko noteicis ražotājs.

- Spītiņu marķējumu korpusā var noņemt ar mikstu drāniņu, kas samitrināta ar parasto mazgāšanas līdzekli. Uzmanieties no uguns! Nekad nelietojiet benzīnu, šķīdinātāju vai abrazīvus tīrīšanas līdzekļus.

Komplekts ar griežamo mašīnu ietver niķeļa-kadmija baterijas, kuras jāutilizē pēc ekspluatācijas termiņa beigšanas. Ja matu griežamā mašīna ir bojāta, nododiet to autorizētā servisa centrā kvalificētai pārbaudei un remontam, nepieciešamības gadījumā speciālisti utilizēs nederošas baterijas.

- Kalposanas - 3 gadi. Pirms ieviešanas derīguma termiņš ir neierobežots.

#### BATERIJU UTILIZĀCIJA

Kad jūs pieņemsiet lēmumu izmest matu griežamo mašīnu, lūdzu, izņemiet baterijas. Neizmetiet baterijas kopā ar sadzīves atkritumiem. Nododiet tos atsevišķi veltītā savākšanas punktā.

#### LŪDZU, IEVĒROJIET SEKOŠO

Šī ierīce nav paredzēta lietošanai personām ar ierobežotām fiziskām, sensorām vai garīgām spējām, kā arī personām, kurām trūkst pieredzes un zināšanu, ja viņiem netiek nodrošināta uzraudzība vai apmācība attiecībā uz ierīces lietošanu no personas, kas atbild par viņu drošību. Bērniem jābūt uzraudzībā, lai pārlicinātos, ka tie nespēlējas ar ierīci.

#### Tehniskais raksturojums

Jauda: 3 W  
Nominālais spriegums: 220-240 V  
Nominālā frekvence: 50 Hz  
Nominālā strāva: 0,01 A  
Aksesuāri: birstīte, eļļa apkopei  
Neto svars: 0,23 kg  
Bruto svars: 0,50 kg

#### Komplektācija

MATU GRIEZAMĀ MAŠĪNA 1  
EKSPLUATĀCIJAS INSTRUKCIJA  
AR GARANTIJAS TALONU 1  
IEPAKOJUMS 1

#### Apkārtējās vides aizsardzība.



**Utilizācija**  
Jūs varat palīdzēt apkārtējās vides aizsardzībā!  
Lūdzu, novērojiet vietējus noteikumus: nepienācīgas nokalpojušās elektroiekārtas jānogādā piemērotā atkritumu utilizēšanas

centrā.  
**Ražotājs patur tiesības mainīt produkta tehniskus datus un dizainu.**



#### PLAUKŪ KIRPIMO MAŠINĒLĒ

**Gerbiamas pirkējau!**  
Sveikiname Jus īsigijus prekinio ženklo „Saturn” gaminį. Esame tikri, kad mūsų gaminiai taps ištikimais ir patikimais pagalbininkais Jūsų namuose.  
**Stenkitės, kad prietaisas nepatirtų staigių temperatūros svyravimų. Dėl**

**staigios temperatūros kaitos (pvz., prietaiso įnešimas iš šalčio į šiltą patalpą) prietaiso viduje gali susikaupti kondensato drėgmė ir pažeisti jo darbingumą įjungiant. Prietaisas turi pastovėti šiltoje patalpoje ne mažiau nei 1,5 val. Eksploatuoti prietaisą po transportavimo galima pradėti ne anksčiau negu praėjus 1,5 val. po įnešimo į patalpą.**

### KOMPLEKTUOJANČIOS DALYS

1. Pjaunanti galvutė
2. Įjungimo/išjungimo jungiklis
3. Pakrovimo prietaiso kontaktai
4. Pakrovimo padas
5. Maitinimo indikatorius
6. Sukos-antgalis

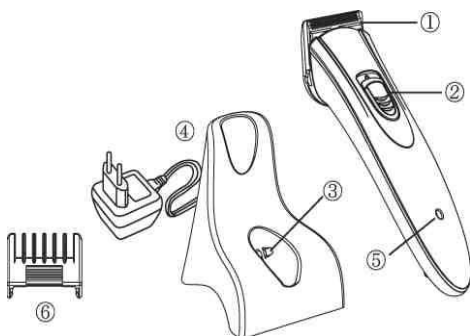

### PARUOŠIMAS NAUDOJIMUI

6. Gamintojo tiekiamas prietaisas beveik paruoštas naudojimui. **Tačiau prieš naudojant jį reikia pakrauti pakrovėjo pagalbą.**

7. Įstatykite pakrovimo padą šakutę į elektros lizdą. **Ispėjimas!** Šį prietaisą būtina krauti esant nominaliai tinklo įtampai 220-240 V, 50 Hz, naudojant pakrovimo padą (4). Norint pakrauti prietaisą jį reikia uždėti ant pakrovimo pado (4), užsidegs maitinimo indikatorius (5). Prietaiso pakrovimo metu įjungimo/išjungimo jungiklis turi būti nustatytas padėtyje „0“ (matysite „0“). Prieš naudojant prietaisą pirmą kartą, jį reikia krauti 16 valandų. Stebėkite, kad pakrovėjo kontaktai (3) būtų švarūs, kadangi purvini kontaktai gali trukdyti normaliam pakrovėjo darbui. Neviršykite prietaiso pakrovimo laiko!

8. Po pakrovimo prietaisas paruoštas naudojimui. Jį galima naudoti su uždedamomis šukomis-antgaliais arba be jų. Norėdami pritvirtinti šukas-antgalį, uždėkite jas ant pjaunančios galvutės (1). Po to lengvai paspauskite šukas-antgalį iki spragtelėjimo. Sūkų-antgalio uždėjimo arba nuėmimo metu prietaisas

turi būti išjungtas.

9. Uždedamas šukas-antgalį lengva reguliuoti. Tiesiog pakelkite arba nuleiskite jas pjaunancia galvute (1). Galite pasirinkti 4 skirtingus kirpimo ilgius nuo 3 mm iki 6 mm. Pasirinkta antgalio padėtis ant pjaunančios galvutės lemia kirpimo ilgį.

10. Po prietaiso naudojimo išjunkite jį ir įdėkite į pakrovimo padą(4), kad leistumėte jam pasikrauti, užsidegs maitinimo indikatorius (5). Kad išsisaugotų akumuliatorinės baterijos talpa, prieš pakartotiną prietaiso pakrovimą rekomenduojama naudoti prietaisą iki visiško akumuliatorinės baterijos išsikrovimo.

Piešinys 1



### PJAUNANČIOS GALVUTĖS PAKĖITIMAS

**Prieš pakeisdami pjaunančią galvutę būtina išjunkite prietaisą!**

Jei po ilgo naudojimo, nežiūrint į nuolatinį valymą ir priežiūrą, prietaisas pradėjo blogiau veikti, reikia pakeisti pjaunančią galvutę (1) (pjaunančią galvutę galima užsisakyti autorizuotame aptarnavimo centre). Iš pradžių atsukite varžtą su šešiabriaune galvute, kuris yra ant prietaiso pjaunančios galvutės, naudodami šešiabriaunį veržliaraktį, pritvirtintą kitoje pakrovimo pado pusėje, „-“ kryptimi, ir nuimkite seną pjaunančią galvutę (Pieš. 2). **Svarbu: Iš pradžių atsukite varžtą, o tik po to nuimkite pjaunančią galvutę!** Uždėkite naują pjaunančią galvutę ant prietaiso korpuso ir prisukite ją veržliaraktiu („+“ kryptimi).

## Piešinys 2



## VALYMAS IR PRIEŽIŪRA

Prieš valydami ar priežiūradami prietaisą, išjunkite jį!

Kad prietaisas būtų puikios darbo būklės, svarbu laikytis šių nurodymų:

Norint išsaugoti akumuliatorinės baterijos talpą, prieš pakartotiną pakrovimą rekomenduojama naudoti akumuliatorinę bateriją iki visiško išsikrovimo.

Valykite prietaisą tik minkštu audiniu (jei būtina, jį galima šiek tiek suvilginti). Prietaiso priežiūrai nenaudokite tirpiklių arba tepalų.

Po naudojimo nuimkite pritvirtinamas šukas-antgalį ir šepetuku pašalinkite nuo pjaunančios galvutės likusius plaukelius.

Kad mašinėlė gerai kirptų ir ilgai tarnautų, svarbu dažnai sutepti pjaunančią galvutę (Pieš. 3).

## Piešinys 3



## PRAŠOME ATKREIPTI DĖMESĮ:

- Pakrovimo metu plaukų kirpimo mašinėlė turi būti sausoje vietoje, kur neįmanomas kontaktas su drėgme, vandeniu ar bet kokiais kitais skysčiais.

- Niekada nesistenkite išimti iš mašinėlės pašalinius daiktus aštrius kraštus turinčiais įrankiais.

- Kirpimo eigoje prieš padėdami mašinėlę ant paviršiaus, visada išjunkite ją.

- Saugokite maitinimo laidą nuo pažeidimų. Netraukite už maitinimo laido. Stebėkite, kad maitinimo laidas neliestų karštų paviršių. Jei maitinimo laidas pažeistas, kreipkitės į autorizuotą aptarnavimo centrą. Padą pakrovimui

galite užsisakyti aptarnavimo centre.

- Kai plaukų kirpimo mašinėlė įjungta, nelieskite judančių ašmenų.

- Nenaudokite mašinėlės, jei pjaunanti galvutė yra pažeista arba sulaužyta, nes tai gali sukelti rimtą traumą.

- Negalima ilgą laiką laikyti prietaiso esant temperatūrai žemiau 0°C arba aukščiau +40°C. Nelaikykite mašinėlės tiesioginiuose saulės spinduliuose.

- Prietaiso pakrovimo metu (matysite „0“) visada jį išjunkite.

- Elektros prietaisai nėra žaislai vaikams. Neleiskite vaikui liesti elektros prietaiso.

- Jei atsiranda kokios nors problemos ar sutrikimai prietaiso darbe, jį reikia išjungti ir ištraukti šakutę iš elektros lizdo. Priduokite mašinėlę patikrinti kartu su pakrovėju autorizuotame aptarnavimo centre.

- Negalima naudoti kitų priedų arba pakrovimo pado, išskyrus gamintojo tiekiamų.

- Sunkiai pašalinamą nuo korpuso markiruotę galima nuimti minkštu audiniu, suvilgintu paprasta valymo priemone. Saugokitės užsiliepsnojimo! Niekada nenaudokite benzino, dažų tirpiklio arba abrazyvinių valymo priemonių.

Kartu su plaukų kirpimo mašinėle komplektą sudaro nikelio kadmio baterijos, kurias būtina utilizuoti pasibaigus naudojimo terminui.

Jei plaukų kirpimo mašinėlė pažeista ar sugadinta, pridukite ją autorizuotam aptarnavimo centrui kvalifikuotai apžiūrai ir remontui, jei būtina, specialistai tinkamai utilizuos baterijas.

**- Naudojimo trukmė – 3 metai. Prieš tinkamumo laikas įvedimo yra neribotas.**

## BATERIJŲ UTILIZAVIMAS

Kai laikui bėgant Jūs nuspręsite išmesti plaukų kirpimo mašinėlę, prašome išimti baterijas. Nemeskite baterijų kartu su įprastomis buitinėmis atliekomis. Priduokite jas atskirai į specialų atliekų priėmimo punktą.

## PRAŠOME ATKREIPTI DĖMESĮ

Sis prietaisas nėra pritaikytas žmonėms (tarp jų ir vaikams) turintiems fizinę, sensorinę arba protinę negalią, o taip pat asmenims, neturintiems patirties ir žinių, jei jie nėra stebiami arba asmuo, atsakingas už jų saugumą, nepaaiškino, kaip naudotis prietaisu.

Stebėkite vaikus, kad jie nežaistų su prietaisu.

## Techninės charakteristikos

Galingumas:

3 W

Nominali įtampa:

220-240 V

Nominalus dažnis: 50 Hz  
Nominali elektros įtampa: 0,01 A  
Priedai: šepetukas, alyva priežiūrai  
Grynasis svoris: 0,23 kg  
Bendras svoris: 0,50 kg

### Komplektavimas

PLAUKŲ KIRPIMO MAŠINĖLĖ 1  
NAUDOJIMO INSTRUKCIJA SU  
GARANTINIŲ TALONŲ 1  
PAKUOTĖ. 1



### Aplinkosauga. Utilizacija Jūs galite padėti saugoti aplinką!

Prašomė laikytis vietinių  
taisyklių: pridukite  
neveikiančią elektros įrangą į  
atitinkamą atliekų utilizavimo  
centrą.

**Gamintojas pasilieka teisę keisti  
technines charakteristikas ir  
gaminio dizainą.**

EST

## JUUKSELŪIKUSMASIN

### Austatud ostja!

**Onnitleme Teid kaubamärgi  
„Saturn“ toote soetamise puhul.  
Oleme kindlad, et meie toode saab  
olema Teie koduses majapidamises  
üstav ja usaldusväärne.**

**Arge laske seadet jäsru  
temperatuuri kõikumise alla. Järsk  
temperatuurivahetus (näiteks tuues  
seadme külmast soojas ruumi) võib  
viia seadme sisemise  
kondenseerumiseni ja rikkuda selle  
töövõimekust sisselülitamisel.  
Seade peab seisma soojas ruumis  
mitte vähem kui 1,5 tundi. Seadme  
kasutusele võtmine pärast  
transporteerimist ei tohi toimuda  
enne, kui 1,5 tundi pärast selle  
ruumi toomist**

### KOMPLEKTIDETAAILID

1. Lõikepea
2. Sisse- ja väljalülitusnupp
3. Laadija kontaktid
4. Laadimisalus
5. Toiteindikaator
6. Hari-otsik

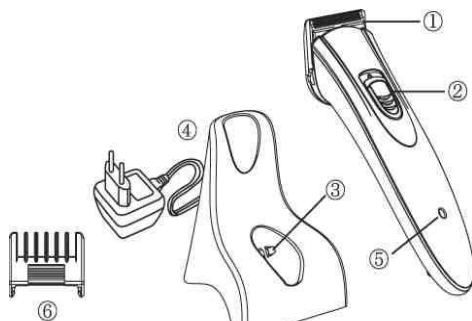

### ETTEVALMISTUS KASUTAMISEKS

11. Tootja poolt edastatud seade on peaaegu valmis kasutuseks. **Ag a enne kasutamist tuleb seda laadija abil laadida.**

12. Pange laadimisaluse stepsel pistikusse. **Hoiatus!** Käesolevat seadet on vajalik laadida võrgu pingega 220-240 V, 50 Hz laadimisaluse abil (4). Et seadet laadida, on vaja see laadimisalusele paigutada (4), mille ajal läheb põlema toiteindikaator (5). Laadimise ajal peab sisse- ja väljalülitusnupp olema asendis „0“ (näha on „0“). Enne esimest seadme kasutamist on vajalik seda laadida 16 tunni jooksul. Jälgige, et laadija kontaktid (3) oleksid puhtad, kunamustunud kontaktid võivad häirida laadija normaalset tööd. Arge tõstke seadme laadimisaga!

13. Pärast laadimist on seade valmis kasutamiseks. Seda võib kasutada kinnitatud harja-otsikuga või ilma sellela. Et kinnitada harja-otsikut, paigaldage see lõikepeale (1). Pärast seda rakendage vähest jõudu hari-otsikul kuni see teeb klõpsu. Hari-otsiku paigaldamisel või eemaldamisel peab seade olema välja lülitatud.

14. Kinnitatud harja-otsikut saab kergesti reguleerida. Lihtsalt pöörake tedaüles või alla, kasutades lõikepead (1). Võimalik on valida 4 erineva pikkusega lõikust vahemikuge 3 mm kuni 6 mm. Valitud otsiku asend lõikepeal määrab lõikuse pikkuse.

15. Pärast seadme kasutamist lülitage see välja ja asetage laadimisalusele (4), et seda laadida, selle ajal hakkab põlema toiteindikaator (5). Et säilitada akupatareide mahutavaust, soovitatakse kasutada seadet kuni täieliku akupatareide tühjaks laadimiseni enne, kui seadet uuesti laadida.

Joonis 1



### LÕIKEPEEA VAHETAMINE

**Enne lõikepeea vahetamist lülitage kindlasti seade välja!**

Kui seade hakkas pärast pikemat kasutamist halvemini töötama, vaatamata puhastamisele ja hooldusele, tasub vahetada lõikepead (1) (lõikepeea võib tellida autoriseeritud teeninduskeskusest). Alguses keerake kuuskantpoldiga kruvi lahti, mis on paigutatud lõikepeale, kuuskantmutrivõtme abiga, mis on kinnitatud laadimisaluse tagaküljele, suunaga "-", ja eemaldage vana lõikepea (Joon. 2). Oluline: **Alguses kerige lahti kruvi, seejärel eemaldage lõikepea.** Paigaldage uus lõikepea seadme korpusele ja kinnitage see mutrivõgtmega (suunas „+“)

Joonis 2



### PUHASTAMINE JA HOOLDUS

Enne puhastamist või seadme hooldamist, lülitage see välja!

Et seade asuks suurepäraselt töökorras, on oluline kinni pidada järgmistest ohutusnõuetest:

Et säilitada akupatarei mahtu, soovitatakse enne korduvat laadimist

kasutada akupatareid kuni täieliku tühjaks laadimiseni.

Puhastage seadet ainult pehme riidega (vajadusel võib seda kergelt niisutada). Ärge kasutage seadme hooldamisel lahusteid või määrdeainetega materjale. Pärast kasutamiset eemaldage kinnitatud hari-otsik ja eemaldage lõikepeale jäänud juuksed harja abiga. Et masin hästi lõikaks ja oleks pika kasutusajaga, on oluline tihti lõikepead määrada. (Joon. 3)

Joonis 3



### PALUN PÕÖRAKE TÄHELEPANU JÄRGMISELE

- Laadimise ajaks on vaja juukselõikusmasinale leida koht, kus oleks välditud kontakt niiskuse, vee või muude vedelikega.

- Ärge kunagi üritage masinast välja võtta kõrvalisi esemeid teravaotsaliste instrumentidega.

- Lülitage masin alati välja enne kui panete selle lõikamisprotsessi ajal pinnale.

- Kaitske toitejuhe kahjustuste eest. Ärge tõmmake seadet toitejuhtmest. Jälgige, et toitejuhe ei oleks kontaktis kuumade pindadega. Kui toitejuhe on kahjustatud, pöörduge autoriseeritud teeninduskeskusesse. Laadijaalust on võimalik tellida teeninduskeskusest.

- Ärge puudutage liikuvaid terasid, kui lõikusmasin on sisse lülitatud.

- Ärge kasutage masinat, kui lõikepea on kahjustatud või katki, muidu võib see viia tõsiste traumadeni.

- Seadet ei tohi pikema ajaperioodi jooksul viia temperatuuri mõju alla vähem kui 0°C või rohkem kui +40°C. Vältige masina sattumist otsese päikesevalguse kätte.

- Lülitage seade alati välja, kui ta tühjaks laeb (näha on „0“).

- Elektriseadmed - ei ole laste mänguasi. Ärge lubage lastel elektriseadet puutuda.

- Kui ilmuvad mingisugused probleemid või katkestused seadme töös, on vaja see välja lülitada ja stepsel pistikust välja tõmmata. Andke masin koos laadijaga kontrollimiseks autoriseeritud teeninduskeskusesse.

- Ei tohi kasutada teisi aksessuaare või

laadimisalust peale nende, mis on tootja poolt esitatud.

Raskesti eemaldatavaid märgistusi korpusel võib eemaldada pehme riidega, mida on kastetud tavalisse puhtasse vedelikku. Ettevaatust tulega! Arge kunagi kasutage bensiini, värvilahusteid või abrassiivseid puhastusvahendeid. Juukselõikusmasina komplekti kuuluvad kaadiumnikelakud, mis on vajalik pärast kasutuskõlblikuse lõppemist utiliseerida. Kui juukselõikusmasin on kahjustunud või vigane, andke see autoriseeritud teeninduskeskusesse kvalifitseeritud ülevaatuseks ja remondiks, kus spetsialistid vajadusel utiliseerivad patareid vajalikul viisil.

- **Kasutusiga - 3 aastat. Enne kasutuselevõttu sailivusaeg on piiramatu.**

### PATAREIDE UTILISEERIMINE

Kui Te otsustate aja jooksul juukselõikusmasina minema visata, võtke patareid välja. Arge visake patareid ära koos tavaliste olmejäätmetega. Andke need eraldi spetsiaalsesse selleks mõeldud utiliseerimise vastuvõtupunkti.

### PALUN PÖÖRAKE TÄHELEPANU JÄRGMISELE

See seade ei ole mõeldud kasutamiseks füüsiliste, tunde- ega väimsete häiretega inimestele (sealhulgas lastele) või kasutuskogemuse ja -oskuse puudumisel, kui nad ei ole nende ohutuse eest vastutavate isikute järelevalve all või nende poolt instrukeeritud.

Lapsed peavad asuma järelevalve all selle tagamiseks, et nad ei mänguks seadmega.

### Tehniline iseloomustus:

Võimsus:	3 W
Nominaalpinge:	220-240 V
Nominaalsagedus:	50 Hz
Voolutugevus:	0.01 A
Aksessuaarid: hari, hooldusõli	
Netokaal:	0,23 kg
Kogukaal:	0,50 kg

### Komplektis:

JUUKSEAJAMISMASIN	1
KASUTUSJUHEND	
JA GARANTIIKAART	1
PAKEND	1

### Keskonnaohutus. Utiliseerimine.

**Te võite aidata kaitsta Teid ümbritsevat keskkonda!**



Palun järgige kohalikke eeskirju: andke mittetöötav elektriline seade vastavasse jäätmekäitluskeskusesse.

**Tootja jätab endale õiguse viia sisse muutused tehnilistes joontes ja toote disainis.**



### ШАШ ҚИЮҒА АРНАЛҒАН МАШИՒКА

**Құрметті сатып алушы!**

Сізді "Saturn" сауда маркасының бұйымын сатып алуыңызбен құттықтаймыз. Біздің бұйымдарымыз Сіздің үй шаруашылығыңызда адал әрі сенімді көмекші болатындығына сенімдіміз.

**Құрылғыны температураның күрт өзгеруінен қорғаңыз. Температураның күрт өзгеруі (мысалы, құрылғыны аяздан жылы жайға кіргізу) құрылғы ішінде ылғал конденсациясын тудырып, оны қосқан кезде, жұмыс қабілеттілігін бұзуы мүмкін. Құрылғы жылы жайда кемінде 1,5 сағат тұруы тиіс. Құрылғыны тасымалдаудан кейін жайға кіргізген соң, кемінде 1,5 сағаттан кейін қолданысқа енгізуге болады.**

### ҚАУІПСІЗДІК ШАРАЛАРЫ

Сіздің қауіпсіздігіңіз үшін, электр құралды пайдалану барысында келесі ережелер орындалуы тиіс (құралды пайдалану алдында, барлық нұсқауларды оқып шығыңыз):

- Құралды тек шаш қию үшін пайдаланыңыз.
- Құралды тек ауыспалы ток көзіне қосыңыз. Атаулы кернеуге назар аударыңыз.
- Суға түсіп кеткен электр құралды ешқашан қолыңызбен ұстамаңыз. Оны электр желісінен дереу ажыратыңыз.
- Электр құралды ешқашан ванна немесе душ қабылдау бөлмелерінде пайдаланбаңыз.
- Құралды суға түсіп кетуі мүмкін жерлерде ешқашан орналастырмаңыз (мысалы, қолжуғыш маңында). Сумен немесе басқа

сұйықтықтармен жанасуына жол бермеңіз.

- Құралды тек құрғақ жайларда пайдаланыңыз.
- Пайдаланып болған бойда, құралды электр желісінен дереу ажыратып тастаңыз.
- Құралды тазалау алдында әрқашан электр желісінен ажыратып қойыңыз.
- Жақын жерде балалар немесе мүмкіндігі шектеулі адамдар болса, құралды ешқашан қараусыз қалдырмаңыз.
- Құралды пайдалану бойынша нұсқаулықта көрсетілгендей, тек тікелей мақсатында пайдаланыңыз.
- Тек өндірушімен ұсынылған керек-жарақтарды ғана пайдаланыңыз.

- Қуат сымы зақымдалған болса, құралды ешқашан пайдаланбаңыз. Сонымен қатар, құрал дұрыс жұмыс істемесе, зақымдалған болса немесе суға түсіп кеткен болса, оны қолданбаңыз. Бұл жағдайда, құралды тексеру және жөндеу үшін, авторландырылған сервистік орталыққа жөнелтіңіз.

- Құралды тасымалдаған кезде, оның сымынан тартпаңыз және сымды тұтқа ретінде пайдаланбаңыз.

- Қуат сымын ыстық беткейлерден алыс жерде ұстаңыз.
- Қуат сымы сақтау барысында ширатылмағандығына және бүгілмегендігіне көз жеткізіңіз.
- Құрал тесіктеріне қандай да бір заттардың түсіп кетуіне жол бермеңіз.

- Құралды аэрозольдік өнімдер (спрей) қолданылған немесе оттегі босап шыққан жерлерде ешқашан қолданбаңыз.

- Жарақаттанудың алдын алу үшін, кесетін бастиегі зақымданған құралды ешқашан пайдаланбаңыз.
- Құрал қауіпсіздікке арналған оқшауландырумен жабдықталған және теле-, радиоқабылдағыштарда кедергі тудырмайды.

## **АЛҒАШ РЕТ ПАЙДАЛАНУ**

1. Жүздерге аздап май тамшылаңыз.
2. Машинканы электр желісіне қосыңыз.
3. Машинканы Қосу/Сөндіру ауыстырып-қосқышымен қосыңыз. Пайдаланғаннан кейін, оны қайтадан сөндіріп қойыңыз.

**Ескерту:** Құралды сөндіріп-қосқан кезде, кейде естілуі мүмкін шерту жетекті ауыстырып-қосу нәтижесі болып табылады; бұл қалыпты нәрсе. Құралдың жұмыс барысында аздап

қызуы мен дірілдеуі де қалыпты құбылыс.

**Қызмет мерзімі – 3 жыл.  
Пайдалануға бергенге дейін  
сақтау мерзімі шектелмеген.**

## **ШАШТЫ ҚИЮ ҰЗЫНДЫҒЫН РЕТТЕУ**

Машинканың қапталындағы реттеу иінтірегінің көмегімен ұзындықты тіпті жұмыс барысында да икемдеп реттеуге болады.

- Ең қысқа шашты қию үшін, ұзындықты реттеу иінтірегін жоғары көтеріңіз.

- Ең ұзын шашты қию үшін, иінтіректі төмен түсіріңіз.

## **САПТАМАЛАРДЫҢ ШАШ ҚИЮ**

Қалаған шаш қию үлгісіне байланысты, сіз әртүрлі тарақ-саптамаларды пайдалана аласыз. Бұл жағдайда реттеу иінтірегі жоғары көтеріліп тұруы тиіс.

Жеткізілім жинағына саптама кіреді: #1(3мм), #2(6мм), #3(9мм) және #4(12мм).

## **ТАРАҚ-САПТАМАНЫ КИГІЗУ/ШЕШУ**

- Саптаманы бастиектің кесетін жүзіне орнатып, бекіту үшін, тұрқы бағытында шерту естілгенге дейін басыңыз.

- Ілмекке басу арқылы саптаманы оңай шешіп алуға болады.

## **ТАЗАЛАУ ЖӘНЕ ҚҮТІМ ЖАСАУ**

- Құралды суға батырмаңыз!
- Әрбір пайдаланудан кейін, щетканың көмегімен кескіш бастиекті қиылған шаштардан тазалаңыз.

- Құралды тек жұмсақ құрғақ немесе аздап ылғалдандырылған шүберекпен сүртіп алыңыз.

- Жуғыш ерітінділерді немесе құралдарды ешқашан қолданбаңыз!

- Кескіш бастиекті арнайы гигиеналық спреймен тазарту керек.

- Басқа ешқандай жуғыш құралдарды пайдаланбаңыз.

- Жүздер барынша ұзақ уақыт мұқалып қалмауы үшін, оларды жеткізілім жинағында берілетін маймен үнемі майлап тұру керек.

- Май мен гигиеналық спрейді өндірушіден немесе сервистік орталықтан сатып алуға болады.

- Егер тұрақты тазалап-майлауға қарамастан, жүздердің кесу қабілеті ұзақ пайдалану нәтижесінде нашарлаған болса, онда кескіш бастиекті ауыстыру керек.

- Құрал пайдаланылмаған кезде, қорғаныс қақпақшасын кигізіп қойыңыз.
- Құралды сақтауға қоятын болсаңыз, қорғаныс қақпақшасын кигізіп қойыңыз.

### Кескіш бастиекті ауыстыру

1. Ауыстырып-қосқыш Сөнд. күйінде болуы тиіс.
2. Ашаны розеткадан алып тастаңыз. Кескіш бастиектегі екі бұранданы да шешіп алып, пышақтарды алып тастаңыз.
- Тарақ пен клипер пышағы жиналғанда, төмендегідей орналасуы керек:

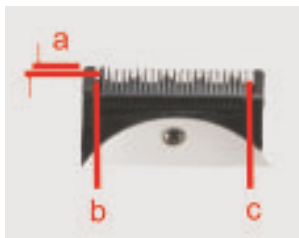

3. Қию ұзындығын реттеу иінтірегін ең қысқа ұзындық жағдайына көтеріңіз (а-сурет).
  - Тарақтың алдыңғы жиегі мен пышақтың алдыңғы қыры арасындағы қашықтық шамамен 0,8мм – 1,6мм болуы тиіс.
  - Тарақ пен пышақ бір-біріне параллель орналасуы тиіс.
  - Пышақтың бірінші тісі (сол жақтағы) тарақтың бірінші тісін жауып тұруы немесе одан сәл солырақ орналасуы керек (b-сурет).
  - Пышақтың соңғы тісі (оң жақтағы) тарақтың соңғы үлкен тісіне тиіп тұруы керек (c-сурет).
4. Екі бұранданы да тарттырыңыз.



### Техникалық сипаттамалар

Қуаттылық:	3 Вт
Атаулы кернеу:	220-240 В
Атаулы жиілік:	50 Гц
Атаулы ток:	0.01 А

Керек-жарақтар: 4 саптама, щетка, қайшы, тарақ, май.  
Салмағы нетто: 0,23 кг  
Салмағы брутто: 0,50 кг

### Жиынтықталуы

Шаш қиюға арналған машинка	1
Пайдалану бойынша нұсқаулық	1
Кепілдік талонымен қоса	1
Қаптама	1

### ҚОРШАҒАН ОРТА ҚАУІПСІЗДІГІ. КӘДЕГЕ ЖАРАТУ



**Сіз қоршаған ортаны қорғауға көмектесе аласыз!**

Жергілікті ережелерді орындауыңызды өтінеміз: жұмыс істемейтін электр жабдықты тиісті

қалдықтарды кәдеге жарату орталықтарына тапсырыңыз.

**Өндіруші бұйымның техникалық сипаттамалары мен дизайнына өзгертулер енгізу құқығын өзіне қалдырады.**

## Vážení zákazníci!

**Gratulujeme Vám ke koupi výrobku od značky Saturn.**  
**Jsme si jisti, že náš výrobek se stane věrným a spolehlivým pomocníkem ve vaší domácnosti.**

Vyhnete se extrémním teplotním změnám. Při náhlé změně teploty může dojít ke kondenzaci vlhkosti uvnitř přístroje a následným poruchám. Proto ponechte přístroj alespoň 1,5 hodiny před zapnutím v pokojové teplotě.

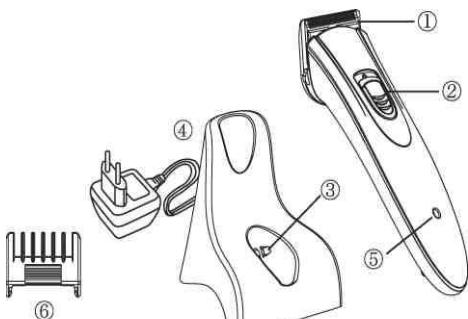

### Popis přístroje

1. stříhací hlava
2. on / off přepínač
3. nabíjecí kontakty
4. stojan pro nabíjení
5. kontrolka
6. hřebenový nástavec

### Příprava k použití

1. Spotřebič dodaný výrobcem není ještě připraven k použití. **Před prvním použitím nabijte baterii.**
2. Zasuňte zástrčku pro nabíjení baterie do stojanu (4) a do zásuvky. **Varování! Spotřebič musí být připojen do zásuvky v souladu s platnými parametry uvedenými na obalu.**
3. Při správném umístění akumulátoru do nabíjecího stojanu se rozsvítí kontrolka (5).
4. Zatímco se přístroj nabíjí, musí být přepínač nastaven na "0" ("0" musí být vidět). Doba nabíjení před prvním použitím je 16 hodin. Dávejte pozor, aby nabíjecí kontakty (3) byly čisté, znečištěné nabíjecí

- kontakty mohou zasahovat do procesu nabíjení. Přebíjení spotřebiče není možné.
5. Po nabití je přístroj připraven k použití. Může být použit s nebo bez zaklapávacího hřebenového nástavce. Chcete-li připojit hřebenový nástavec, zasuňte jej na stříhací hlavu (1), dokud nezapadne na místo. Přístroj musí být vypnut, pokud chcete hřebenový nástavec instalovat nebo odinstalovat.
6. Hřebenový nástavec je snadno nastavitelný. Jednoduše jej na stříhací hlavě posuňte nahoru nebo dolů. Vlasy mohou být zkráceny ve 4 různých délkách od cca 3 mm do 6 mm. Poloha klip- hřebenového nástavce na stříhací hlavě určuje délku účesu.
7. Po použití přístroj vypněte, vložte jej do stojanu pro nabíjení, kontrolka se musí rozsvítit. Abyste uchovali dlouhou životnost akumulátoru, doporučujeme dobít až tehdy, pokud je prázdný.



obrázek 1

### Výměna stříhací hlavy

Před výměnou stříhací hlavy vypněte spotřebič.

Pokud se výkon spotřebiče zhorší po delším používání, a to navzdory pravidelnému čištění a údržbě, je třeba nahradit stříhací hlavu (1). Lze ji objednat jako náhradní díl u autorizovaného servisního střediska. Nejprve odstraňte šestihřanný šroub na stříhací hlavě pomocí šestihřanného klíče (ten najdete na spodní straně stojanu pro nabíjení) ve směru "-" a odstraňte starou stříhací hlavu (obr. 2).

**Důležité: Nejprve odstraňte šroub a vyjměte stříhací hlavu!**

Vložte novou hlavu na tělo přístroje a přišroubujte na místo klíčem ve směru "+".



obrázek 2

**Čištění a údržba**

**Před čištěním a údržbou vždy přístroj vypněte!**

Abyste přístroj uchovali v dokonalém provozním stavu, je třeba dodržovat následující pokyny:

- Abyste uchovali dlouhou životnost akumulátoru, doporučujeme dobíjet až tehdy, pokud je prázdný.
- Pokud je to nutné, otřete přístroj lehce vlhkým hadříkem.
- Nikdy nepoužívejte benzín, ředidla nebo abrazivní čisticí prostředky.
- Po použití sejměte klip - hřebenový nástavec a odstraňte všechny zbytky vlasů ze stříhací hlavy pomocí čistícího kartáče.
- Za účelem zajištění dobrých výsledků stříhání a dlouhé životnosti je důležité, abyste stříhací hlavu promazávali olejem častěji (obr. 3).



obrázek 3

**Důležité bezpečnostní pokyny**

1. Stojan pro nabíjení umístěte na suchém místě a tak, abyste se

2. Nikdy se nepokoušejte odstranit cizí tělesa uvnitř přístroje ostrým nástrojem.
3. Chrante kabel před poškozením. Netahejte za kabel. Pokud by k poškození kabelu došlo, kontaktujte autorizované servisní středisko. Stojan pro nabíjení baterie lze objednat jako náhradní díl rovněž u autorizovaného servisního střediska.
4. Nedovolte, aby se kabel dotýkal horkých povrchů.
5. Nedotýkejte se pohyblivých nožů, pokud je přístroj zapnutý.
6. Přístroj nepoužívejte, pokud je poškozena stříhací hlava, mohlo by to způsobit zranění.
7. Přístroj nesmí být vystaven po dlouhou dobu teplotám pod 0°C nebo nad 40 °C. Nevystavujte přímému slunečnímu záření.
8. Vždy přístroj při nabíjení vypněte ("0" musí být vidět).
9. Elektrické spotřebiče nejsou hračky pro děti. Nikdy nedovolte, aby se děti dotýkaly elektrických zařízení.
10. Pokud se vyskytnou nějaké problémy v souvislosti s používáním přístroje, obraťte se na vaše autorizované servisní středisko.
11. Každý zásah, použití náhradních dílů nebo jiných prvků než těch původních je zakázáno a pro uživatele nebezpečné.
12. Zastříhovač vlasů je vybaven nikl-kadmiovou baterií. Pokud je baterie vadná, obraťte se na servisní středisko k otestování. Pokud to bude nutné, zde baterii správně zlikvidují. Nevhazujte ji do běžného komunálního odpadu, ale odevzdejte ji na sběrném místě.
13. Tento přístroj není určen pro děti nebo jiné osoby, kterým brání fyzické, smyslové či duševní schopnosti v používání.
14. **Životnost je 3 roky.**
15. **Před uvedením do provozu skladovatelnost je neomezená.**

**Specifikace**

Výkon: 3 W  
Napětí: 220-240V  
Frekvence: 50 Hz

Příslušenství: čisticí kartáč, olej  
Hmotnost netto: 0,23kg  
Hmotnost brutto: 0,50 kg

#### Sada

Zastříhovač vlasů 1  
Instrukční materiál 1  
Informace o záručních podmínkách 1  
Obal 1

### **Likvidace výrobku po ukončení životnosti**

#### **Můžete pomoci chránit životní prostředí.**



Prosím nezapomeňte při likvidaci respektovat místní nařízení o třídění odpadu. Přístroj odevzdejte na místo určené pro recyklaci elektrických a elektronických zařízení.

#### **Výrobce je oprávněn provádět změny v technické charakteristice a v dekorativních motivech zboží.**

#### **Všeobecné záruční podmínky**

Děkujeme Vám, že jste se rozhodli zakoupit výrobek značky SATURN. Dovozce odpovídá za kvalitu výrobku po celou záruční dobu. Záruční doba začíná dnem prodeje a trvá 24 měsíců.

Záruka se vztahuje na poruchy a závady, které v průběhu záruční lhůty vznikly vadou použitých materiálů nebo součástí. Záruka bude uznána pouze tehdy, je-li výrobek používán dle návodu k obsluze.

Autorizované servisní středisko společnosti SATURN provede bezplatnou záruční opravu na základě prodejního dokladu s čitelnými údaji a datem prodeje. Výrobek se předává k záruční opravě úplný vč. příslušenství a v originálním obalu. Zákazník nese riziko poškození výrobku během přepravy.

Nárok na záruční opravu zaniká v těchto případech:

1. Výrobek byl instalován a obsluhován v rozporu s návodem k obsluze nebo v rozporu s bezpečnostními předpisy a normami platnými v České republice.
2. Výrobek byl používán pro jiné účely, než je obvyklé, zejména se jedná o použití k profesionální nebo výdělečné činnosti.
3. Bylo poškozeno, odstraněno nebo změněno výrobní číslo nebo čárový kód výrobku.

4. Záruka se nevztahuje na závady vzniklé běžným opotřebením výrobku obvyklým užíváním.

5. Byl-li proveden zásah do přístroje neoprávněnou osobou, neautorizovaným servisem nebo prodejcem.

6. Poškození výrobku bylo způsobeno živelnou událostí nebo vlivem přírodních jevů (jako například bouřka, požár, přepětí v síti, vniknutím kapaliny, apod.)

7. Záruka se nevztahuje na reklamaci parametrů, které nejsou uvedeny v návodu k obsluze nebo v technické dokumentaci.

8. Neoprávněná reklamační bude účtována dle skutečných nákladů na přezkoušení a poštovné zpět k zákazníkovi nebo prodejci.

# **Saturn®**

**МЕЖДУНАРОДНЫЕ ГАРАНТИЙНЫЕ  
ОБЯЗАТЕЛЬСТВА**

**INTERNATIONAL  
MANUFACTURER'S WARRANTY**

**МІЖНАРОДНІ ГАРАНТІЙНІ  
ЗОБОВ'ЯЗАННЯ**

**MEZINÁRODNÍ ZÁRUKA**

**TARPTAUTINAI GARANTINIAI ĮSIPAREIGOJIMAI**

**STARPTAUTISKĀS GARANTIJAS SAISTĪBAS**

**RAHVUSVAHELISED GARANTIIOHUSTUSED**

## INTERNATIONAL MANUFACTURER'S WARRANTY

The Warranty is provided for the period of 2 years or more if the Law on User Right of the country where the appliance was bought provides for a greater minimum warranty period.

All terms of warranty comply with to the Law on Protection of the Consumer Rights and are governed by the legislation of the country where the product was bought.

The warranty and free of charge repair are provided in any country where the product is delivered to by Saturn Home Appliances or authorized representative thereof, and where no restriction of import or other legal provisions interfere with rendering of warranty services and free of charge repair.

### **Cases uncovered by the warranty and free of charge repair:**

1. Guarantee coupon is filled in improperly.
2. The product has become inoperable because of the Buyer's nonobservance of the service regulations indicated in the instruction.
3. The product was used for professional, commercial or industrial purposes (except for the models, specially intended for this purpose that is indicated in the instruction).
4. The product has external mechanical damage or damage caused by penetration of the liquid inside, dust, insects and other foreign objects.
5. The product has damages caused by non-observance of the rules of power supply from batteries, mains or accumulators.
6. The product was exposed to opening, repair or modification of design by the persons, unauthorized to repair; independent cleaning of internal mechanisms etc. was made.
7. The product has natural wear of parts with limited service life, expendables etc.
8. The product has deposits of scale inside or outside of fire-bar elements, irrespective of used water quality.
9. The product has damages caused by effect of high (low) temperatures or fire on non-heat resistant parts of the product.
10. The product has damages of accessories and nozzles which are included into the complete set of product shipment (filters, grids, bags, flasks, cups, covers, knives, sealing rings, graters, disks, plates, tubes, hoses, brushes, and also power cords, headphone cords etc.).
11. A defect was a result of inappropriate installing of the appliance by non-specialists of the supplier's authorized service center.

*Note: the product should be clean before handing over to the service center.*

**On the warranty service and repair, please contact the authorized service centers of "Saturn Home Appliances".**

## MEZINÁRODNÍ ZÁRUKA

Záruka se poskytuje na dobu 2 roky. V případě že Zákon na ochranu spotřebitele daně země nařizuje delší dobu, prodlužuje se záruka na tuto dobu.

Všecké záruční podmínky odpovídají Zákonu o ochraně práv uživatelů a jsou řízené zákonodárstvím státu, kde byl výrobek koupen. Záruka a bezplatná oprava se poskytují v každém státě, kam jsou výrobky dodané společností „Saturn Home Appliances“ nebo jejím zplnomocněným zástupcem a kde nejsou žádná omezení na dovoz nebo jiné právní předpisy omezující poskytnutí záručního servisu a bezplatné opravy.

### **Případy, na které se záruka a bezplatná oprava nevztahují**

1. Záruční list je vyplněn nesprávně.
2. Výrobek byl poškozen kvůli tomu, že zákazník nesplnil pravidla použití, která jsou uvedena v návodu.
3. Výrobek byl používán k profesionálním, komerčním nebo průmyslovým účelům (kromě modelů speciálně určených pro tyto účely, což je uvedeno v návodu).
4. Výrobek má vnější mechanická poškození nebo poškození, vyvolaná tím, že se dovnitř dostala tekutina, prach, hmyz a jiné cizí předměty.
5. Výrobek má poškození, která jsou vyvolaná nesplněním pravidel napájení od baterií, sítě nebo akumulátorů.
6. Výrobek rozebírali, opravovali nebo měnili jeho konstrukci lidé, kteří nebyli zplnomocněni k opravě, bylo provedeno samostatné čištění vnitřních mechanismů a pod.
7. Výrobek má přirozené opotřebení dílů s omezenou dobou použití, spotřebních materiálů atd.
8. Výrobek má vrstvu usazeniny uvnitř nebo zvenku termoelektrických ohříváčů, bez ohledu na kvalitu používané vody.
9. Výrobek má poškození, která jsou vyvolaná působením vysokých (nízkých) teplot nebo ohně na termonestabilní části výrobku.
10. Výrobek má poškozené příslušenství a nástavce, které jsou dodané spolu s výrobkem (filtry, sítka, sáčky, baňky, mísy, víka, nože, šlehače, struhadla, kotouče, talíře, trubky, hadice, kartáče a také síťové šňůry, sluchátkové šňůry atd.).
11. Vada je důsledkem nesprávné instalace výrobku neoprávněnou osobou.

*Poznámka: výrobek se musí dávat na opravu pouze v čisté podobě.*

**V otázkách záručního servisu a oprav se obračejte na autorizovaná servisní střediska společnosti „Saturn Home Appliances“.**

## МЕЖДУНАРОДНЫЕ ГАРАНТИЙНЫЕ ОБЯЗАТЕЛЬСТВА

Гарантия на изделие предоставляется на срок 2 года или более в случае, если Законом о защите прав потребителей страны, в которой было приобретено изделие, предусмотрен больший минимальный срок гарантии.

Все условия гарантии соответствуют Закону о защите прав потребителей и регулируются законодательством страны, в которой приобретено изделие. Гарантия и бесплатный ремонт предоставляются в любой стране, в которую изделие поставляется компанией «Saturn Home Appliances» или ее уполномоченным представителем, и где никакие ограничения по импорту или другие правовые положения не препятствуют предоставлению гарантийного обслуживания и бесплатного ремонта.

### **Случаи, на которые гарантия и бесплатный ремонт не распространяются:**

1. Гарантийный талон заполнен неправильно.
2. Изделие вышло из строя из-за несоблюдения Покупателем правил эксплуатации, указанных в инструкции.
3. Изделие использовалось в профессиональных, коммерческих или промышленных целях (кроме специально предназначенных для того моделей, о чем указано в инструкции).
4. Изделие имеет внешние механические повреждения или повреждения, вызванные попаданием внутрь жидкости, пыли, насекомых и др. посторонних предметов.
5. Изделие имеет повреждения, вызванные несоблюдением правил питания от батарей, сети или аккумуляторов.
6. Изделие подвергалось вскрытию, ремонту или изменению конструкции лицами, не уполномоченными на ремонт; производилась самостоятельная чистка внутренних механизмов и т.д.
7. Изделие имеет естественный износ частей с ограниченным сроком службы, расходных материалов и т.д.
8. Изделие имеет отложение накипи внутри или снаружи ТЭНов, независимо от качества используемой воды.
9. Изделие имеет повреждения, вызванные воздействием высоких (низких) температур или огня на нетермостойкие части изделия.
10. Изделие имеет повреждения принадлежностей и насадок, входящих в комплект поставки изделия (фильтров, сеток, мешков, колб, чаш, крышек, ножей, венчиков, терок, дисков, тарелок, трубок, шлангов, щеток, а также сетевых шнуров, шнуров наушников и т.д.).
11. Дефект возник в результате некорректной установки изделия не специалистами уполномоченного сервисного центра поставщика.

*Примечание: изделие сдается в ремонт исключительно в чистом виде.*

**По вопросам гарантийного обслуживания и ремонта обращайтесь в специализированные сервисные центры фирмы «Saturn Home Appliances».**

**Перечень сервисных центров постоянно меняется. Посмотреть актуальный перечень специализированных сервисных центров можно на сайте: <http://saturn.ua/ru/servis>, или узнать по телефону горячей линии: 0-800 505-27-09**

Город, адрес	Название АСЦ	Телефон	МБТ	Сплит- системы	LCD	СМА	Мороз, лари
г. Азов, ул. Привокзальная, 4	«МИР СЕРВИСА»	8(988) 993-37-78	+		+	+	+
г. Альметьевск, ул. К. Цветкин, 18а	Сервисный Центр ИП Валиуллин М.Р.	8(8553) 32-22-11 8(960) 047-22-11	+	+	+	+	+
г. Апшеронск, Краснодарский край, ул. Ворошилова, 109	Абсолют-сервис	8(86152) 2-81-99	+	+	+	+	+
г. Архангельск, ул. Котласская, 1, кор. 1, офис 12	«ВЕГА-29»	8(8182) 44-15-55	+				
г. Астрахань, ул. Савушкина, 47	ООО ПКЦ «ВДВ»	8(8512) 25-19-39 8(8512) 25-12-00	+	+	+		
г. Астрахань, ул. Кирова, 54	«Радиомастерская»	8(8512)50-19-97	+		+		
г. Астрахань, ул. Максаковой, 16, 2 этаж, комн.77	СЦ «Ремонтная Бригада»	8(8512)54-67-67 8(8512)54-91-91		+		+	+
г. Ахтубинск, м-н Мелиораторов, 15	ООО «Ковчег»	8(85141) 3-61-25	+	+	+	+	+
г. Ахтубинск, ул. Волгоградская, д.8	«СКВ Сервис»	8(927) 565-11-56	+	+	+	+	+
г. Ахтубинск, ул. Панфилова, 32	Сервисный Центр ИП Комаров Николай	8(927) 552-47-21 8(937) 122-13-99				+	+
г. Ачинск, ул. Кирова, 4 А	СЦ «ВИД-Сервис»	8(39151) 5-90-94 8(983) 158-21-94	+			+	+
г. Барнаул, ул. Пролетарская, 113	ООО «Диод»	8(3852) 63-94-02	+		+	+	+
г. Барнаул, ул. Пролетарская, д.114	«Сибстайл»	8(3852) 20-25-52 8(3852) 69-60-09		+			+
г. Батайск, пер. Книжный, 9, кв.25	ИП Кулешов А.П.	8(905) 425-604-73	+	+	+		
г. Батайск, ул. Матросова, 37	Центральный Сервисный Центр	8(8635) 47-47-72 8(8635) 47-47-72	+	+	+	+	+
г. Белгород, ул. Железнодорожная, 79В, 2 этаж.	СЦ «Регион-Сервис»	8(980) 521-76-16	+				
г. Белореченск, ул. Мира, 63	ООО «Дело техники»	8(86155) 3-11-00 8(918) 980-64-75	+	+	+	+	+
г. Благовещенск, ул. Кузнечная, 63	СЦ «Radmond»	8(4162) 21-00-88 8(4162) 54-01-23	+				
г. Брянск, ул. Ульянова, 36	СЦ «Техномастер»	8(4832) 68-71-75	+	+	+	+	+
г. Брянск, проезд Московский, 3	ООО «Центр Климата»	8(4832) 63-06-00 8(4832) 33-15-61		+			

г. Бугуруслан, ул. Транспортная, 18	«Рембыттехника»	8(3535) 23-23-98 8(922) 802-21-58	+	+	+	+	+
г. Буденновск, ул. Октябрьская, 84	ИП Цивенов Д.С.	8(86559) 2-08-02 8(86559) 5-29-71	+	+	+	+	+
г. Буденновск, пер. Рабочий, 1	Арутюнян Гарник Гургенович	8(928) 92-00-497 8(86559) 2-07-17					+
г. Буйнакс, ул. Шамиля, 136/4	Техник-ise	8(964) 013-00-59	+	+	+	+	+
г. Владимир, ул. Батурина, 39	ООО «ДОМСЕРВИС»	8(4922) 44-72-80 8(4922) 44-72-81	+	+	+	+	+
г. Волгоград, ул. Елецкая, 173	ООО «МастерКласс»	8(8442) 97-50-10 8(960) 883-59-00		+			
г. Волгоград, ул. Томская, 4А	ИП Спицын С.В.	8(8442) 98-16-47 8(8442) 53-06-04	+	+	+	+	+
г. Волгоград, ул. М. Балонина, 11 Г	ООО «Спец-Холод»	8(8442) 37-16-74 8(8442) 37-69-03		+			
Волгоградская обл., Калачевский р-н, п. Береславка	Сервисный Центр «ТехноБыт»	8(961) 688-53-48		+			
Волгоградская обл., р.п. Быково, ул. Калинина, 9	Сервисный Центр ИП Рахимов Ренат	8(927) 521-52-00		+		+	+
Волгоградская обл., п. Елань, ул. Л. Толстого, 32	Сервисный Центр ИП Егоров Юрий	8(937) 722-68-12				+	+
Волгоградская обл., р.п. Октябрьский, ул. Кругликова, 158	Сервисный Центр ИП Макеев Юрий	8(937) 730-66-03		+		+	+
Волгоградская обл., г. Суровикино	Сервисный Центр ИП Караичев Алексей	8(904) 404-14-55				+	+
г. Волгодонск, Ростовская обл., пр-т. Строителей, 12/15	СЦ «Master»	8(928) 126-63-66	+		+		
г. Волгодонск, ул. Ленина, 110	«Х МОБАЙЛ»	8(961) 41-001-71 8(918) 500-54-99	+	+	+	+	+
Вологодская обл., п. Рубцово, 1а	ООО «МИГ»	8(8172) 52-72-51	+		+		
г. Воронеж, ул. Б. Хмельницкого, 46	СЦ «ТЕХНО»	8(473) 260-09-08 8(473) 240-57-73	+		+	+	
г. Воронеж, ул. Рижская, д. 12-15	ООО «АМГ»	8(920) 436-08-52 8(960) 131-17-99		+			
г. Горно-Алтайск, пер. Жукова, 13	СЦ «Викс»	8(38822) 6-23-32	+		+	+	+
г. Грозный, ул. Дадин Айбики, 48	«Арсгир»	8-962-655-20-00	+	+	+	+	+
г. Грозный, ул. Угольная, 308	ИП Лачиев Р. М.Ч	8-962-753-67-67	+				
Грозный, ул. Маяковского, 17 в	ООО «Алиф»	8(8712) 22-49-21 8(928) 001-33-03	+	+	+	+	+
г. Дзержинск, Нижегородская обл., ул.	Мастерская «СЕРВИС ПЛЮС»	8(8313) 21-14-14	+		+		

Чапаева, 68								
г. Дзержинск, пр. Циолковского, 54	СЦ «Кварц»	8(8313) 20-56-00	+	+	+	+		
г. Димитровград, ул. Октябрьская, 63	АСЦ «ЭлКом Сервис»	8(84235) 2-86-59 8(84235) 9-14-64	+		+	+	+	
г. Ейск, ул. Пушкина, 84	АСЦ «Техносервис»	8(86132) 2-11-71 8(86132) 3-66-02	+	+	+	+	+	
г. Ейск, ул. Маяковского, 55	СЦ «Гарант»	8(86132)5-05-00	+	+			+	+
г. Екатеринбург, ул. Походная, 81, офис 3	СЦ «Элитдетальсервис»	8(343) 361-11-77 8(343) 361-11-78	+		+	+	+	
г. Екатеринбург, ул. Амундсена, 64	Мастерская «Ремонт бытовой техники и электроники»	8(343) 240-26-60	+		+			
г. Екатеринбург, ул. Кислородная, 7А, офис 201	Сервисный центр «GOLD»	8(919) 372-28-04			+			+
г. Екатеринбург, ул. Д. Зверева, 31, А, оф.2	СЦ «Мастер-Сервис»	8(343) 385-12-89	+	+	+	+	+	
г. Елец, Липецкая обл., ул. Октябрьская, 47	ООО фирма «ПОЛЮС»	8(47467) 4-12-08 8(47467) 4-33-17	+		+			
г. Зерноград, ул. им. Косарева, 22	ИП Поддубный Л.Ю.	8(86359) 4-32-23 8(86359) 4-06-42			+			
г. Иваново, ул. Дзержинского, 45/6	ООО «Спектр- Сервис»	8(4932) 335185 8(4932) 335236	+	+	+	+	+	
г. Изобильный, мк-н. «Радуга» №7 (рынок «Светлана»)	«Автоматика 26»	8(86545) 2-74-74			+			
г. Ижевск, ул. Азина, 4	ООО «АРГУС- Сервис»	8(3412) 30-79-79 8(3412) 30-83-07	+		+	+	+	
г. Ижевск, ул. М. Горького, 76	ООО «АРГУС- Сервис»	8(3412) 78-76-85 8(3412) 78-06-64	+		+	+	+	
г. Ижевск, ул. Буммашевская, 7/1, офис 301, 307	«Климат-Контроль»	8(3412) 44-60-40 8(3412) 44-60-67			+			
г. Йошкар-Ола, ул. Воинов Интернационалистов, 24а	СЦ «Аквамарин»	8(8362) 24-11-24 8(8362) 25-55-40	+	+	+	+		
г. Иркутск, ул. Академическая, 24	ООО «Мастер ТВ»	8(3952) 42-55-76 8(3952) 78-15-83	+		+	+		
г. Иркутск, ул. Сурнова, 56	СЦ «Комту»	8(3952) 28-74-50 8(3952) 76-71-75			+		+	+
г. Ишим, ул. Карасульская, 183	ООО «Домотехника- сервис»	8(34551) 7-46-31						+
г. Казань, ул. Гвардейская, 9А	АСЦ «VIP-SERVIS»	8(843) 258-92-15	+		+	+		
г. Казань, ул. Восстания, 100, кор. 45	Сервисный центр «Элнет»	8(843) 240-64-94	+	+	+	+	+	

г. Калининград, Московский пр-т, д. 163	«1000 мелочей сервис»	8(4012) 58-83-54 8(4012) 76-04-77	+		+			
г. Каменск-Уральский, ул. Исетская, 336	Техноцентр-Сервис	8(3439) 39-95-20 8(34399) 34-74-40	+	+	+	+	+	
г. Камышин, ул. Ленина, 6В	ООО СЦ «Альфа»	8(84457) 9-17-43 8(84457) 9-45-89	+	+	+	+	+	
г. Карабулак, ул. Джабагиева, 157	ИП Хамхоев И.М.	8(8734) 44-42-44	+	+			+	+
г. Кемерово, пр. Октябрьский, 53/2	ВК-Сервис	8(3842) 35-39-67	+				+	
г. Кизляр, пер. Рыбный 17	«Терек»	8(87239) 2-33-55 8(87239) 3-01-77	+	+	+	+	+	
г. Киров, ул. Некрасова, 42	ООО «Экран- Сервис»	8(8332) 56-25-95 8(8332) 54-70-77	+		+	+		
г. Константиновск, ул. Коммунистическая, 96 Б	«Эверест»	8(86393) 2-10-43			+			
г. Константиновск, Ростовская обл., пер. Студенческий, 9	Макаров-ЮГ	8(988) 548-24-36	+		+			
г. Кореновск, ул. Пурыхина, 2, кор. А	ИП Бондаренко А.В.	8(86142) 4-43-59	+	+	+	+	+	
г. Кореновск, ул. Ярославская, 1	«Сервис Бытовой Техники»	8(918) 936-36-53			+		+	+
г. Краснодар, ул. Новороссийская, 3	«Абсолют-сервис	8(861) 267-50-88	+	+	+	+	+	
г. Краснодар, ул. Академика Лукьяненко, 103, оф.55	«М-Сервис-Юг»	8(861) 222-64-13 8(861) 222-85-55 8(905) 408-08-38	+	+	+	+	+	
г. Краснодар, ул. Воронежская, 16	ТЕХНОЛОГИИ КОМФОРТА	8(861) 235-49-68	+	+	+	+	+	
г. Краснодар, ул. Белозерная, 1\1	«БАТ-СЕРВИС»	8(918) 102-00-10 8(961) 501-92-22	+	+	+	+	+	
Краснодарский край, ст. Брюховецкая, ул. Энгельса, 106 Б	СЦ «Офисная Техника»	8(86156) 3-40-40 8(918) 990-35-04	+		+	+		
Краснодарский край, ст. Каневская, ул. Свердликова, 116	ИП Галишников А.А.	8(86164) 7-01-22			+			
Краснодарский край, ст. Ленинградская, ул. Жлобы, 57 Г	ООО «Уманьбытсервис»	8(86145) 3-78-74			+			+
Краснодарский край, ст. Стародеревянковская, ул. Комсомольская, 25	ООО «ЭлитСервис»	8(86164) 65-4-95 8(918) 355-81-70	+	+			+	+
Краснодарский край, ст. Староминская, ул. Толстого, 1	ИП Галишников А.А.	8(86153) 4-16-70			+			

Краснодарский край, ст. Старощербиновская, ул. Шевченко, 242, кв. 1	ИП Притула И.В.	8(86 151) 4-10-92	+	+	+	+	+
г. Красноярск, ул. Дудинская, 6	ООО «Сибирский мастер»	8(3912) 92-92-22 8(3912) 41-78-88	+	+	+	+	+
г. Красноярск, ул. Дудинская, 1	СЦ «Электроальянс»	8(3912) 93-54-33 8(3912) 94-52-82	+	+	+	+	+
г. Курск, ул. Студенческая, 36-А, ул. Сумская, д. 37-Б	СЦ «Маяк+»	8(4712) 50-85-90 8(4712) 35-04-91	+	+	+	+	
г. Курск, ул. Садовая, 5	ООО «Первая Сервисная Компания»	8(4712) 51-45-75	+	+	+	+	+
г. Курск, ул. Добролюбова, 17	ООО «Первая Сервисная Компания»	8(4712) 54-74-24	+	+	+	+	+
г. Лабинск, Краснодарский край, ул. Турчанинова, 2	ООО «БЫТСЕРВИС»	8(86169) 7-39-99 8(86169) 7-24-96	+	+	+	+	+
г. Липецк, ул. Космонавтов, 66	ООО «Владон»	8(4742) 33-45-65 8(4742) 33-45-95	+	+	+	+	+
г. Майкоп, ул. Димитровад, 25	ООО «Электрон- Сервис»	8(8772) 55-62-38		+			+
г. Махачкала, ул. М. Гаджиева, 164	Сервисный центр «РОСАМ»	8( 8722) 93-30-73	+	+	+	+	+
г. Махачкала, пр-кт Акушинского 14-линия, 21	«Техник-ise»	8(8722) 63-23-94 8(8722) 93-55-15	+	+	+	+	+
г. Миллерово, Ростовская обл., ул. Калинина, 11	СЦ «Мастер Плюс»	8(86385) 2-33-26 8(960) 458-07-11	+	+		+	+
г. Морозовск, ул. Советская, 9 А	«Х МОБАЙЛ»	8(909) 401-35-21	+	+	+	+	+
г. Москва, б-р Маршала Рокоссовского, 3 (м.ул. Подбельского)	Технический Центр «Юник»	8(495) 721-30-70 8(499) 168-05-19 8(499) 168-47-15	+		+	+	+
г. Набережные Челны, ул. Вахитова, 20 (30/05)	Сервисный Центр «ТриО»	8(8552) 359002 8(8522) 359042	+	+	+	+	+
г. Набережные Челны, пр- т. Московский, 154 (52/28)	АСЦ «VIP-SERVIS»	8(8552) 99-91-45	+	+	+	+	+
г. Нальчик, пр-т. Ленина, 24	ООО «Алфа-Сервис»	8(8662) 42-04-30 8(8662) 42-12-21	+		+	+	
г. Невинномыск, ул. Гагарина, 55	СЦ «ЭДВИС»	8(86554) 5-59-77 8(86554) 3-67-57	+	+	+	+	+
г. Нефтекамск, ул. Победы, 10А	АСЦ «Техно-Мастер»	8(34783) 3-43-44	+	+	+	+	+
г. Нижнекамск, ул. Кайманова, 9 (маг. «Ак Калфак»)	«Техника»	8(8555) 48-08-80 8(917) 906-60-06	+		+	+	+
г. Нижний Новгород, ул. Марата, 51	ООО «Прок-Сервис»	8 (831) 220-84-94 8 (831) 413-82-91	+		+		

г. Нижний Новгород, ул. Ларина, 18А	ООО «Бытовая Автоматика-Сервис»	8(831) 46-18-848		+			+
г. Нижний Новгород, ул. Коновалова, 6		8(831) 46-18-848		+			+
г. Новокузнецк, Кемеровская обл., ул. Грдины, 18	ООО «Сибсервис»	8(3843) 20-31-33	+		+	+	+
г. Новомосковск, ул. Московская, 21/27	ООО «ЕСКО»	8(48762) 6-46-46	+	+	+	+	+
г. Новороссийск, ул. Серова, 14	ООО «АРГОН- СЕРВИС»	8(8617) 63-11-15 8(8617) 63-03-95	+		+	+	
г. Новосибирск, ул. Королёва, 17А	ООО «К-техника»	8(383)274-99-33 8(383) 274-99-45	+		+		
г. Новосибирск, ул. Воинская, 63, кор. 3	ООО «Керамика»	8(383) 210-59-49 8(383) 210-52-92	+		+	+	
г. Новосибирск, ул. Котовского, 2	«Сервис Центр»	8(383) 351-39-19	+		+		
г. Новошахтинск, пл. Базарная, 24А	«ЭлектроМир	8(86369) 3-74-75 8(928) 609-35-85	+	+	+		
г. Оренбург, ул. Космическая, 4	ИП Бабина Т.В.	8(3532) 36-87-94	+			+	+
г.Омск, ул. 5-я Кордная, 1	АСЦ «Вес-Трэйд»	8(3812) 577-092 8(3812) 576-329	+		+		
г. Омск, ул. Лермонтова, 194	ООО «Домотехника- сервис»	8(3812) 36-74-01					+
г. Омск, ул. Б. Хмельницкого, 130	«Гарантийная мастерская»	8(3812) 36-42-02	+	+	+	+	
г. Орск, ул. Батумская, 25	«Айс-Сервис+»	8(3537) 37-23-83	+	+	+	+	+
г. Орск, пр. Ленина, 11	ООО «Гранд- Сервис»	8(3537) 35-79-93 8(3537) 20-60-70	+	+	+	+	+
г. Орск, ул. Грозненская, 11-А	ООО «Гранд- Сервис»	8(3537) 35-79-93 8(987) 796-00-19	+	+	+	+	+
г. Пермь, ул. Деревообделочная, 3, кор. Б	ООО «СК-Сервис»	8(342) 221-40-99	+	+	+	+	+
г. Пермь, ул. Маршрутная, 19, кор. 1	СЦ «Энерго-климат»	8(342) 240-88-88 8(342) 205-57-88	+	+	+	+	+
г. Пермь, ул. Маршрутная, 11	СЦ «Энергоклимат»	8(342) 240-93-35 8(342) 240-93-24		+			
г. Петрозаводск, ул. Северная, 11	«Алкор-Сервис»	8(8142) 78-06-93 8(8142) 70-65-48	+		+		
г. Прокопьевск, ул. Обручева, 39-5	ИП Сюткин В.В.	8(3846) 69-33-00	+	+	+	+	+
г. Псков, ул. Труда, 11	ООО «Ремонт и Сервис»	8 (8112)-53-86-30 8 (8112)-53-86-50	+		+		+
г. Пятигорск,	Сервисный Центр	8(8793) 98-70-11	+	+	+	+	+

ул. 5-ый Переулоч, 13		8-918-743-69-46						
г. Россошь, Воронежская обл., ул. Малиновского, 50-Е	Региональная Сервисная Компания	8(47396) 48-911	+	+	+	+	+	
г. Россошь, Воронежская обл., ул. Простеева 18 стр.1	Региональная Сервисная Компания	8(47396) 47-676	+	+	+	+	+	
г. Ростов-на-Дону, ул. Евдокимова, 37 В	ООО «Максим-Сервис»	8(863) 250-47-77	+		+			
г. Ростов-на-Дону, пр. Шолохова, 7	«Алиса-Сервис»	8(863) 227-60-90 8(863) 299-00-50	+	+	+	+	+	
г. Ростов-на-Дону ул. 50-летия Ростсельмаша, 1/52, офис 55	ООО «Мастер»	8(863) 21-92-112 8(800) 100-51-52	+	+	+	+	+	
Ростовская обл., ст. Багаевская, ул. Трюта, 11-А/17-А	ИП Иванов А.П.	8(906) 453-35-81	+		+			
Ростовская обл., ст. Егорлыкская, ул. Ворошилова, 14	«Всё Для Дома»	8(86370) 2-19-50	+	+	+	+	+	
г. Рыбинск, Ярославская обл., ул. Свободы 12	Сервисная служба «ТЕХНОСЕРВИС»	8(4855) 22-04-77 8(4855) 25-38-60	+	+	+	+	+	
г. Рыбинск, Ярославская обл., ул. Моторостроителей, 21	Сервисная служба «ТЕХНОСЕРВИС»	8(4855) 24-31-21	+	+	+	+	+	
г. Рязань, ул. Пушкина, 14, кор. 1	ООО «Гарант-Климат»	8(4912) 76-88-01 8(4912) 40-30-30	+	+	+	+	+	
г. Рязань, ул. Касимовское шоссе, 42-А	ООО «Гарант-Климат»	8(4912) 41-33-02	+	+	+	+	+	
г. Самара, ул. Ленинградская, 100/ ул. Ленинская, 56	ООО «Спец-Мастер»	8(846) 990-37-51 8(846) 240-98-17	+	+	+	+	+	
г. Самара, ул. Свободы, 149	ООО «СК-Сервис-Самара»	(846) 979-9-979	+	+	+	+	+	
г. Санкт-Петербург, пр. Обуховской обороны, 197	ООО «Евросервис XXI»	8(812) 600-11-97	+	+	+	+		
г. Санкт-Петербург, пр. Стачек, 41- А	ООО «Прогресс-Сервис»	8(812) 325-36-56 8(812) 325-36-57	+		+	+		
г. Санкт-Петербург, ул. Магнитогорская, 11, 36-Н, лит. И	ООО «БИТ-95»	8(812) 822-18-00 8(812) 320-06-61	+					
г. Саранск, ул. Садовая, 1	ООО «ТЕСТ-СЕРВИС»	8(8342) 23-05-91 8(8342) 47-48-59	+	+	+			
г. Саратов, ул. Большая Садовая, 95	ООО «ТРАНССЕРВИС-Саратов»	8(8452) 52-81-21 8(8452) 52-83-84	+	+	+	+	+	
г. Сергиев Посад, пр-т. Красной Армии, 253-А	СП «Городская Служба Бытового Сервиса»	8(496) 547-04-95 8(496) 549-32-79	+	+		+	+	

г. Серпухов, ул. Советская, 47	БЮРО РЕМОНТА «АЛЬФА-S»	8(963) 624-49-46			+	+	+
г. Смоленск, ул. Крупской, 44	СЦ «АТЛАНТ»	8(4812) 45-05-13 8(920) 333-09-44	+	+	+	+	+
г. Сочи, ул. Донская, 90	ООО «ДЭЛ»	8(8622) 55-51-19 8(8622) 55-01-08	+			+	+
г. Ставрополь, ул. Пушкина, 63	ООО «Унисервис»	8(8652) 24-30-14 8(8652) 23-31-81	+	+	+	+	+
г. Ставрополь, пр. Кулакова, 15-Е, оф. 21	«Мир Климата»	8(8652) 95-53-68 8(8652) 95-61-90		+			
г. Ставрополь, пр. Буйнакского, 3/4	«Империя Климата»	8(8652) 44-88-66		+			
г. Старый Оскол, Белгородская обл., м-н. Лебединец, 1а	ЗАО «АВАНТАЖ- ИНФОРМ»	8(4725) 24-62-27 8(4725) 24-73-49	+	+	+		
г. Стерлитамак, Республика Башкортостан, ул. Худайбердина, 158	ООО «Сервис- Технос»	8(3473) 20-12-13 8(3473) 20-27-70	+		+	+	+
г. Сыктывкар, Респуб. Коми, ул. Гаражная, 25	«ТехСервис»	8(8212) 22-95-29 8(8212) 29-12-20	+	+	+	+	+
г. Тамбов, ул. Мичуринская, 137-А	ООО «БВС-2000»	8(4752) 56-19-42 8(4752) 56-19-44	+	+	+	+	+
г. Тверь, б-р. Шмидта, 18	СЦ «СПЕКТР»	8(4822) 47-65-65 8(4822) 47-58-58	+	+	+	+	+
г. Тимашевск, Краснодарский кр., ул. Ленина, 24/2	Сервис бытовой техники	8(86130) 4-86-59 8(918)147-02-03	+	+		+	+
г. Тихорецк, ул. Гоголя, 2/2	АСЦ «БЫТ-СЕРВИС»	8(86196) 7-20-53	+	+	+	+	+
г. Тольятти, ул. Мира, 48	ООО «Волга Техника+»	8(8482) 22-72-41 8(8482) 22-71-85 8(8482) 61-65-64	+	+	+	+	+
г. Тула, пр. Ленина, 115 Б	ООО «Виксам»	8(910) 949-68-44 8(953) 182-61-82	+	+	+	+	+
г. Тюмень, ул. Республики, 169/5	СЦ «Пульсар»	8(3452) 75-95-08 8(3452) 20-82-65	+		+	+	
г. Тюмень, ул. Николая Зелинского, 24	СЦ «КАНИФОЛЬ»	8(9292) 69-56-60; 60-56-60- городск.	+	+	+	+	+
г. Тюмень, ул. Ватутина, 55	Сервисный Центр«Ваш Дом»	8(3452) 47-35-69	+		+	+	+
г. Улан-Удэ, ул. Ербанова, 28	СЦ «Мастер»	8(3012) 21-89-63	+		+	+	+
г. Ульяновск, ул. Metallистов, д.16/7	АСЦ «Современный сервис»	8(8422) 73-44-22 8(8422) 73-29-19	+	+		+	+
г. Уфа, ул. Академика Королева, 6/1	ООО «Бирюса- сервис»	8(347) 236-57-07	+		+		
г. Уфа, пр-т. Салавата Юлаева, 59	«Импорт-сервис»	(347) 2281701	+		+	+	+

г. Уфа, ул. Мира, 7; ул. Менделеева, 153; пр. Октября, 42	СЦ «Дженерал»	8(347) 279-90-70 8(347) 241-62-02							+
г. Хасавюрт, ул. Махачкалинская, 70-А	«Техник-ise»	8(928) 048-93-10	+	+	+	+	+	+	+
г. Цимлянск, Ростовская обл., ул. Социалистическая, 15-А	«Телерадиотовары»	8(86391) 2-18-06	+		+				
г. Чебоксары, ул. Гагарина, 36	ЗАО «Телерадиосервис»	8(8352) 62-30-97 8(4942) 63-20-98	+		+				
г. Челябинск, ул. Производственная, 8Б	Рембыттехника	8(351) 239-39-34 8(351) 239-39-35	+	+	+	+	+	+	+
г. Челябинск, ул. Ворошилова, 57 В, оф. 3	ООО РСЦ «Подебус»	8(351) 225-13-13 8(351) 236-12-40	+		+	+	+	+	+
г. Черкесск, пр. Ленина, 340-В	АСЦ «ЮГ-СЕРВИС»	8(8782) 27-30-60 8(8782) 27-70-77	+	+	+	+	+	+	+
г. Черкесск, ул. Первомайская, 48, оф. 11	АСЦ «Мак.Сим. »	8(8782) 25-04-66 8(8782) 25-19-15	+	+	+	+	+	+	+
г. Черкесск, Пятигорское шоссе, 13	СЦ «КАВКАЗ-СЕРВИС»	8(8782) 23-91-26 8(928) 385-22-42	+	+	+	+	+	+	+
г. Чита, ул. Токмакова, 33	«Центрбытсервис»	8(3022) 36-39-36 8(3022) 36-39-32	+	+	+	+	+	+	+
г. Шахты, Ростовская обл., ул. Садовая, 1	ТехноСервис	8(904) 345-83-18	+	+	+	+	+	+	+
г. Элиста, 3-й микрорайон, 21-А	«СКВ Сервис»	8(84722) 9-52-07 8(937) 469-52-07	+	+	+	+	+	+	+
г. Энгельс, ул. Петровская, 57	«Ремонт-сервис»	8(8453) 55-80-89 8(964) 848-45-06	+		+	+	+	+	+
г. Ярославль, ул. Угличская, 12	ООО «Трио-Сервис»	8(4852) 25-94-83	+		+				

Город	Юр лицо	Название СЦ	Адрес СЦ	Телефон СЦ
Алматы	ТОО Classic Service	Classic Service	Щепкина ул., 35А	(7273) 09-75-15
Астана	ИП Видякин	Жана Жулдыз	ул. 188 д 13/1 оф.1	(7172) 30-56-66
Караганда	ИП Левин	Прогресс	мкр. Гульдер, 1-1	(7212) 33-18-21
Кокшетау	ПК Промавто-матика	Промавто-матика	Северная ул., 33	(7162) 25-49-72
Талдыкорган	ИП «МЕГАсервис»	МЕГАсервис	ул. Алдабергенова 149	(7282) 390839
Актобе	ТОО Авис Медиа Сервис	Авис Медиа Сервис	Алия Молдагулова ул., 5	(7132) 51-88-89, 90-89-00
Тараз	ИП Михальчук	ИП Михальчук	Толе-би ул., 51	(7262) 45-13-56
Уральск	ТОО AV Service	AV Service	пр.Абулхаир хана,51	(7112) 93-99-49
Экибастуз	ТОО Электрон Сервис Центр	ТОО Электрон Сервис Центр	Ул. Строительная, 34	(7187) 22-22-23
Оскемен	ИП Ермаков	ИП Ермаков	Ворошилова ул., 183	(7232) 52-10-90
Костанай	ТОО Норд Трейдинг	Норд Трейдинг	Павлова ул., 50	(7142) 50-03-25
Темиртау	ТОО Сервисный центр Огма	Огма	Горка Дружбы ул., 6/1	(7213) 90-44-46
Семей	ТОО Дельта	Дельта	8 Марта ул., 85	(7222) 54-02-73
Павлодар	ИП Маковецкий	Диатэкс	ул. Академика Сатпаева 33	(7182) 62-49-00
Атырау	ИП DSD Group	DSD Сервис	ул.Абдрахманова 11	(7122) 49-32-88

### **МІЖНАРОДНІ ГАРАНТІЙНІ ЗОБОВ'ЯЗАННЯ**

Гарантія на виріб надається на термін 2 роки чи більше у випадку, якщо Законом про захист прав споживачів країни, в якій був придбаний виріб, передбачений більший мінімальний термін гарантії.

Всі умови гарантії відповідають Закону про захист прав споживачів і регулюються законодавством країни, у якій придбано виріб.

Гарантія і безкоштовний ремонт надаються в будь-якій країні, у яку виріб постачається компанією «Saturn Home Appliances» чи її уповноваженим представником, і де ніякі обмеження по імпорту чи інші правові положення не перешкоджають наданню гарантійного обслуговування і безкоштовного ремонту.

#### **Випадки, на які гарантія і безкоштовний ремонт не поширюються:**

1. Гарантійний талон заповнений неправильно.
2. Виріб вийшов з ладу через недотримання Покупцем правил експлуатації, зазначених в інструкції.
3. Виріб використовувався в професійних, комерційних чи промислових цілях (крім спеціально призначених для цих моделей, про що зазначене в інструкції).
4. Виріб має зовнішні механічні ушкодження, або ушкодження, викликані потраплянням всередину рідини, пилу, комах та інших сторонніх предметів.
5. Виріб має ушкодження, викликані недотриманням правил живлення від батарей, мережі чи акумуляторів.
6. Виріб піддавався розкриттю, ремонту чи зміні конструкції особами, не уповноваженими на ремонт; проводилося самостійне чищення внутрішніх механізмів тощо.
7. Виріб має природний знос частин з обмеженим терміном служби, витратних матеріалів і т. д.
8. Виріб має відкладення накипу всередині чи зовні ТЕНів, незалежно від якості використовуваної води.
9. Виріб має ушкодження, які викликані впливом високих (низьких) температур чи вогню на нетермостійкі частини виробу.
10. Виріб має ушкодження приладдя і насадок, що входять у комплект постачання виробу (фільтрів, сіток, мішків, колб, чаш, кришок, ножів, вінчиків, терок, дисків, тарілок, трубок, шлангів, щіток, а також мережних шнурів, шнурів навушників тощо).
11. Дефект виник внаслідок некоректного встановлення виробу не фахівцями уповноваженого сервісного центру постачальника.

*Примітка: виріб здається в ремонт виключно в чистому вигляді.*

**З питань гарантійного обслуговування і ремонту звертайтеся до спеціалізованих сервісних центрів фірми «Saturn Home Appliances».**

**Перелік сервісних центрів постійно змінюється. Переглянути актуальний перелік спеціалізованих сервісних центрів можна на сайті: <http://saturn.ua>, або дізнатися за телефоном гарячої лінії: 0-800 502-502**

Місто, Адреса АСЦ	Назва АСЦ	№ телефона	Аудіо-Відео техніка (АР)	Мала побутова	Велика побутова	Кондиціонери	Холодильник и. ладі	Газові тапачки	ІТ-техніка
Алчевськ, вул. Гагаріна, 36	Hi-Fi (Кіслов)	(06442) 9-11-37 (099) 052-10-01	+	+	+	+	+	+	+
Біла Церква, бул. Олександрійський (50- років Перемоги), 82	Маяк-сервіс (ФОП Паппа Ю.К.)	(04563) 6-84-13	+	+	+	+	+	+	+
Бердичів, вул. Житомирська, 57	Євросервіс	(04143) 4-06-36	+	+	+	-	+	+	+
Берегове, вул. І. Франка 43	ФОП Пруніца	(03141) 4-34-32	+	+	+	-	-	+	+
Вінниця, вул. Енергетична, 3а	ВФ ТОВ Лотос	(0432) 69-95-73, (067) 622-56-62	+	+	+	+	+	+	+
Вінниця, пров. Костя Широцького, 3а	Базелюк	(0432) 64-24-57 (0432) 64-26-22	-	+	+	-	-	-	-
Вінниця, вул. Космонавтів, 53	ФОП Призюк	(0432)-523509, 465590	+	+	+	+	+	+	+
Вінниця, пр-т. Юності, 16	Скормаг- Сервіс	(0432) 46-43-93 (0432) 46-82-13 (0432) 51-92-54 (067)-4304472	+	+	+	+	+	+	+
Дніпро, пр. Олександра Поля (Кірова), 59	ТОВ Лотос	(0562)-346705, (0562)-312957	+	+	+	+	+	+	+
Дніпро, вул. Олеся Гончара, 6	Дінек-сервіс	(056) 735-63-28 (056) 735-63-25	+	+	+	-	-	+	+
Дніпро, вул. Коротка, 41-А, р-н Індустріальний	АСЦ Універсалсервіс	(056) 790-04-60	+	+	+	+	+	+	+
Донецьк, вул. Університетська, 75	IQ Service	(050) 940-00-61, (063) 940-00-61, (062) 213-00-61	+	+	+	+	+	+	+
Житомир, вул. Львівська 11	СЦ Коваль (Євросервіс)	(0412) 555-515, (093) 461-95-96	+	+	+	+	+	+	+
Житомир, вул. Львівська, 8	Тандем-Сервіс	(0412) 471568, (067) 4115812	+	+	+	-	-	+	+
Житомир, вул. Комерційна, 4, офіс 222	Мельник	(0412) 482425, (067) 4102198	+	+	+	-	-	+	+
Житомир, вул. Новий бульвар, 7	Техносервіс Сфера	(0412) 445-100, (096) 908-77-95	+	+	+	+	+	+	+
Запоріжжя, вул. Гоголя, 175	ЗФ ТОВ Лотос	(061) 787-50-51	+	+	+	+	+	+	+
Запоріжжя, вул. Грязнова, 67	ПП Електротехніка	(0612) 12-03-03 2120068	+	+	+	+	+	+	+
Запоріжжя, вул. Жаботинського, 50	"Ремпобутсервіс" (ФОП Калашник Г.В.)	(0612) 12-54-90, (0612) 20-03-22, (0612) 20-97-64,	+	+	+	+	+	+	-

		(0612) 20-97-65, (067) 631-10-81									
Івано-Франківськ, вул. Нова, 19-А	Бріз ЛТД	(0342) 55-95-25 (0342) 75-07-77	+	+	+	+	+	+	+	+	+
Канів, вул. Енергетиків (Леніна), 179	М-Н Сатурн	(067) 490-54-04	+	+	+	+	+	+	+	+	+
Київ, вул. Бориспільська 9, корп 57	Аматі-Сервіс	(044) 369-50-01	+	+	+	-	+	+	+	+	+
Київ, вул. Новокопостянтинівська, 1-Б	ПП Михайленко О.А.	(044) 591-11-90	+	+	+	+	+	+	+	+	+
Кропивницький (Кіровоград), вул. Короленко,2	ЛОТОС	(0522) 35-79-23 (0522) 27-80-02 (0522) 27-33-00	+	+	+	+	+	+	+	+	+
Кропивницький (Кіровоград), вул. Чорновола, 1-В	Європобуттех (ПП Денисенко)	(0522) 27-28-40 (0522) 27-76-67	+	+	+	+	+	+	+	+	+
Коломия, вул. Привокзальна, 13	Бріз ЛТД	(097) 776-67-70 (097) 264-21-67	+	+	+	+	+	+	+	+	+
Костянтинівка, вул. Безнощенко, 10	ФОП Гусев В.О.	(06272) 2-62-23 (06272) 2-21-86 (050) 279-68-16	+	+	+	-	-	+	+	+	+
Коростень, вул. Жори Кудаківа, 2-В	ПП Муравицькі	(04142) 5-05-04	+	+	+	+	+	+	+	+	+
Подільськ (Котовськ) Котовськ, вул. Соборна, 192-Б	ТОВ Схід Сервіс Центр	(04862) 22-9-22 (050) 333-86-39	+	+	+	+	+	+	+	+	+
Краматорськ, вул. Шкільна, 7	Технолюкс СЦ	(050) 526-06-68	+	+	+	+	+	+	+	+	+
Краматорськ, б-р. Краматорський, 3	Елма Сервіс	(06264) 5-93-89 (06264) 8-85-97	+	+	+	+	+	+	+	+	+
Краматорськ, вул. Ринкова, 20	Сатурн-Донбас	(050) 973-20-14	+	+	+	-	-	+	+	+	+
Краматорськ, вул. Поштова, 5-А	Сатурн- Краматорськ	(0626) 41-21-34 (067) 255-79-90	+	+	+	+	+	+	+	+	+
Краматорськ, ул. Ярослава Мудрого (19 Партз'їзду) 67	Крам сервіс	(050) 473-56-12	+	+	+	+	+	+	+	+	+
Кременчук, вул. Академіка М'аслова (Радянська) , 44, офіс 2	ФОП Дашко І.В.	(05366)-39192, (096)-446-7106, (066)-2304471	+	+	+	+	+	+	+	+	+
Кривий Ріг, вул. Соборності (Косіора), 64/7	КРФ ТОВ Лотос	(056) 440-07-79 (056) 440-01-19	+	+	+	+	+	+	+	+	+
Куп'янськ, пл. Центральна, 38-А	ФОП Щербак О.В.	(099) 2237998	+	+	+	+	+	+	+	+	+
Луцьк, вул. Ківерцівська	"Склад-магазин Сатурн" (ФОП Соловійов Р.Є.)	(0332) 290-752	+	+	+	+	+	+	+	+	+

Луцьк, вул. Перемоги, 24	ПП СЦ Сервіс- Майстер	(0332) 78-56-24, (0332) 78-56-25	+	+	+	+	+	+	+	+
Львів, вул. Шараневича, 28	Росімпекс	(032) 239-51-52 (032) 239-55-77	+	+	+	-	+	+	+	+
Львів, вул. Червоної калини, 106	Захід холод сервіс	(032) 222-87-10 (032) 344-72-24	+	+	+	+	+	+	+	+
Макіївка, вул. Тайожна, 1К	Скіф АСЦ	(0623) 41-37-58	+	+	+	+	+	+	+	+
Маріуполь, бул. Меотіди (50-років Жовтня), 32/18	Марф ТОВ Лотос	(0629) 49-60-05 (0629) 49-30-06	+	+	+	+	+	+	+	+
Маріуполь, пр-т. Металургів, 227	СЦ Реалсервіс	(098) 312-26-28 (095) 028-26-28	+	+	+	+	+	+	+	+
Маріуполь, пр-т. Будівельників, 84	Глобалтек	(0629) 49-18-81 (067) 597-56-15	+	+	+	+	+	+	+	+
Мелітополь, вул. Гетьмана Сагайдачного (Фрунзе), 42	АСЦ Компроміс	(0619) 44-44-00 (067) 858-83-21	+	+	+	+	+	+	+	+
Могилів-Подільський, вул. Покровська, 51-А	Скормаг-Сервіс	(04337) 6-48-47 (0432) 46-82-13	+	+	+	+	+	+	+	+
Мукачеве, вул. Пушкіна, 24/1а	Сигнал	(03131)-5-60-96, (099) 262-11-18	+	+	+	-	-	+	+	+
Миколаїв, вул. Чкалова, 33	ТСЦ Аладін	(0512) 47-04-96 (0512) 47-83-48	+	+	+	+	+	+	+	+
Миколаїв, Внутрішньоквартальний проїзд, 2	НФ ТОВ Лотос	(0512) 58-06-47 (0512) 58-06-46	-	+	+	+	+	+	+	+
Миколаїв, вул. Озерна, 17Б	АСЦ ТОВ фірма "Аладдин"	(0512) 58-21-80 (067) 517-05-70 (066) 705-64-44	-	+	+	+	+	+	+	+
Миколаїв, вул. Севастопольська, 65/3	ТОВ УТК Веда	(0512) 464-2-43, 464-0-53, 465-5- 59	-	-	-	+	+	+	+	+
Нікополь, вул. Електрометалургів, 54	Лікс	(066) 463-60-44	+	+	+	+	+	+	+	+
Нікополь, Вул. Шевченко, 189	(0566) 688-563, (050) 58-00-296	Рейнфорд АСЦ	+	+	+	+	+	+	+	+
Нова Каховка, вул. Заводська, 38	Стародубець А.В.	(095) 724-72-66 (067) 117-48-06	+	+	+	-	-	+	+	+
Новоград-Волинський, вул. Вокзальна, 38	СПД Кожедуб О.С	(04141) 5-20-10	+	+	+	+	+	+	+	+
Новомосковськ, вул. Сучкова, 54	ТОВ Лотос	(05693) 7-57-96	+	+	+	+	+	+	+	+
Одеса, вул. Щоголева, 14	ТОВ Схід Сервіс Центр	(0482) 32-00-05	+	+	+	+	+	+	+	+
Одеса, вул. Б. Хмельницького, 55	ПП Кушнір	(0482) 39-06-18 (094) 839-06-18	+	+	+	-	-	-	+	+
Одеса, вул. Л. Шмідта, 21	ТОВ Схід Сервіс Центр	(0482) 32-00-05	+	+	+	+	+	+	+	+

Одеса, вул. Новосельського, 66 (Тобольського, 2)	Ремус	(048) 731-77-03 (048) 731-77-04	+	+	+	-	-	+	+
Павлоград, вул. Дніпровська, 172-Б	АСЦ Інтерсервіс	(05632) 6-15-54, (066) 95-09-132, (067) 63-08-242	+	+	+	+	+	+	+
Пологи, вул. (Державна) Пролетарська, 75	Дивосервіс	(096) 284-08-36 (066) 085-75-39	+	+	+	-	+	+	+
Полтава, вул. Степного Фронту, 29	ПФ ТОВ Лотос	(0532) 69-42-62 (099) 60-14-24, (067) 63-06-023	+	+	+	-	+	+	+
Полтава, вул. Європейська, 66	НВТОВ "Пром-електроніка"	(0532) 61-56-21	+	+	+	+	+	+	+
Полтава, вул. Зеньківська, 21	Аматі-Сервіс	(0532) 69-09-46	+	+	+	+	+	+	+
Прилуки, (вул. Ветеранська) вул. Борців Революції, 101/1	ЧП Костюченко	(04637) 3-85-95 (095) 886-21-99 (063) 597-41-27 (067) 272-57-51	+	+	+	+	+	+	+
Прилуки, вул. Київська 371-А	Аматі-Сервіс	(04637) 5-39-82	+	+	+	+	+	-	-
Рівне, вул. Тиха,12	Електроніка-сервіс	(0362) 26-65-85	+	+	+	+	+	+	+
Рівне, пров. Робочий, 5	Рубікон	(0362) 43-33-40 (067) 360-42-42	-	-	+	+	+	-	-
Стрий, вул. Шевченка, 171-Б\10	КП "Телерадіо-сервіс"	(03245) 5-83-81	+	+	+	+	+	+	+
Суми, вул. Білопольське шосе, 19	ПП Панченко	(096) 340-06-96	+	+	+	-	-	+	+
Суми, вул. Петропавлівська 86/1	СЦ Ельф	(0542) 660-300, 650-340, 655-510	+	+	+	+	+	+	+
Тернопіль, вул. Чалдаєва,2	АСЦ Сем (Самуляк)	(067) 357-63-78 (050) 512-48-87	+	+	+	+	+	+	+
Умань, вул. Успенська (Ленінської іскри) 1/24	Електро-сервіс	(04744) 4-66-14 (04744) 4-61-34	+	+	+	-	-	+	+
Ужгород, вул. Легоцького, 3, корпус 2	Ремонт домашньої техніки АСЦ	(0312) 65-42-66 (099) 557-53-07	+	+	+	+	+	+	+
Харків, вул. Полтавський шлях, 3	ПП «Тевяшов»	(057) 734-97-24 (057) 712-51-81	+	+	+	+	-	+	+
Харків, вул. Бакуліна, 12	ФОП Горбенко А.І.	(057) 717-13-39 (057) 702-16-20	+	+	+	-	-	+	+
Харків, вул. Фонвізіна, 18, (Кашена-Марсея, 42 А)	ПП Саванов	(096) 595-37-46	+	+	+	-	-	+	+
Херсон, вул. Соборна (Леніна), 35	ПП Командин	(0552) 42-02-35	-	-	-	+	-	-	-
Херсон, пр. 200 років Херсона, 9	ХФ ТОВ Лотос	(0552) 43-40-40 (050) 494-60-43	+	+	+	+	+	+	+

Херсон, вул. Димитрова, 23	ТТЦ Електроніка (ФОП Токар Ю.І.)	(0552) 29-60-42	+	+	+	-	-	+	+
Хмельницький, вул. Молодіжна, 7	Орбіта-Ікстал	(0382) 66-45-01 (063) 075-08-89	+	+	+	+	+	+	+
Хмельницький, вул. Молодіжна, 8	Радіодонор АСЦ	(0382) 70-47-00 (0382) 70-47-07 (03822) 66-46-16	+	+	+	+	+	+	+
Хмельницький, вул. Курчатова, 18	Тритон	(0382) 78-37-73 (0382) 78-37-55	+	+	+	+	+	+	+
Черкаси, вул. Громова, 146, офіс 102	Техно-холод	(0472) 56-34-78 (0472) 50-03-54 (0472) 56-42-16 (096) 505-63-63	+	+	+	+	+	+	+
Чернігів, вул. 77-ї Гвардійської дивізії, 1	ТОВ Вена	(0462)-601585	+	+	+	+	+	+	+
Чернівці, вул. Лук'яна Кобилиці, 76	ФОП Блошко Є.І.	(0372) 55-48-69 (050) 434-55-29	+	+	+	+	+	+	+
Чернівці, вул. Головна, 265/А	СЦ ЧП Гринчук	(0372) 58-43-01	+	+	+	+	+	+	+
Шепетівка, вул. Некрасова, 3	Рубікон	(03840) 4-00-17 (067) 360-16-32	+	+	+	-	-	+	+

## TARPTAUTINIAI GARANTINIAI ĮSIPAREIGOJIMAI

Garantija gaminiui suteikiama 2 metams ir ilgiau tuo atveju, jei šalies, kurioje įsigijote šį gaminį, Vartotojų teisių apsaugos įstatymas suteikia ilgesnį minimalų garantinį laikotarpį. Visos garantijos sąlygos atitinka Vartotojų teisių apsaugos įstatymą ir yra reglamentuojamos tos šalies, kurioje pirkote šį produktą, teisės aktais. Garantija ir nemokamas remontas yra suteikiami kiekvienoje šalyje, į kurią gaminį tiekia įmonė „Saturn Home Appliances“ ir jos įgalioti atstovai, ir kur netaikomi jokie importo apribojimai, arba kitos teisinės nuostatos netrukdo suteikti garantinį aptarnavimą ir nemokamą remontą.

### **Atvejai, kuriems garantija ir nemokamas remontas yra netaikomi:**

1. Garantinė kortelė yra užpildyta neteisingai.
2. Gaminys sugedo dėl to, kad Pirkėjas nesilaikė nurodytų instrukcijoje eksploataavimo taisyklių.
3. Gaminys buvo naudojamas profesionaliems, komerciniams ar pramonės tikslams (išskyrus specialiai suprojektuotus modelius, kaip nurodyta instrukcijoje).
4. Gaminys turi išorinius mechaninius pažeidimus ar pažeidimus, patekus skysčiams, dulkėms, vabzdžiams ir kitiems pašaliniam daiktams į vidų;
5. Gaminys sugadintas dėl to, kad nebuvo laikomasi baterijos, kintamosios srovės ar akumuliatorių maitinimo taisyklių;
6. Gaminiumi buvo atliktas išardymas, remontas arba pakeista jo konstrukcija neįgaliotais remontuoti asmenimis; buvo atliktas savarankiškas vidaus mechanizmų valymas ir t.t.
7. Gaminys turi natūralų dalių dėvėjimąsi su ribota eksploataavimo trukme, eksploatacinėmis medžiagomis ir t.t.
8. Gaminys turi kalkių nuosėdas kaitinimo elementų viduje ir išorėje, nepriklausomai nuo naudojamo vandens kokybės.
9. Dėl aukšto (žemo) temperatūros arba ugnies poveikio gaminys turi pažeistas šilumai neatsparias gaminio dalis.
10. Gaminys turi pažeistus pagalbinius reikmenis ir priedus įtrauktus į tiekiamą gaminio rinkinį (filtrus, tinklus, krepšius, flakonus, dubenis, dangtelius, peilius, plaktuvus, trintuves, diskus, lėkštes, vamzdelius, žarnas, šepčius, taip pat maitinimo laidus, ausinių laidus ir t.t.).
11. Defektas atsirado dėl neteisingo gaminio įrengimo, kurį atliko ne tiekėjo įgalioti aptarnavimo centro specialistai.

*Pastaba: gaminys remontui atiduodamas tik visiškai švarus.*

### **Dėl garantinio aptarnavimo ir remonto kreipkitės į įmonės „Saturn Home Appliances“ specializuotus aptarnavimo centrus.**

VILNIAUS ELEKTROSERVISAS, UAB  
 Erfurto g. 32, Vilniaus m., Vilniaus m. sav., LT-04100  
 Telefonas: (8 5) 2438722

## STARPTAUTISKĀS GARANTIJAS SAISTĪBAS

Garantija precei izsniedzas uz 2 gadiem vai vairāk, gadījumā, ja attiecībā ar valsts, kurā bija nopirkta prece, Patērētāju tiesību aizsardzības likumu, ir paredzēts ilgs minimālais garantijas laiks.

Visi garantijas nosacījumi atbilst Patērētāju tiesību aizsardzības likumam un tiek regulēti ar tās valsts likumiem, kurā prece bija iegādāta. Garantija un bezmaksas remonts ir nodrošināti jebkurā valstī, kurā prece ir piegādāta ar kompāniju «Saturn Home Appliances» vai tās pilnvarotu pārstāvju, un, kur nekādi importa ierobežojumi vai citi tiesību normas netraucē garantijas apkalpošanai un bezmaksas remontam.

### **Gadījumi, kad garantija un bezmaksas remonts nav spēkā:**

1. Garantijas talons ir nepareizi aizpildīts.
2. Prece ir bojāta, jo Pircējs neievēroja ekspluatācijas norādījumus, kas aprakstīti instrukcijā.
3. Prece tika izmantota profesionāliem, komerciāliem vai rūpnieciskiem mērķiem (izņemot speciāli paredzētus modeļus, par ko norādīts instrukcijā).
4. Precei ir ārējie mehāniskie bojājumi vai kaitējumi, izraisīti ar šķidruma, putekļu, kukaiņu un citu lietu priekšmetu iekļūšanu ierīces iekšā.
5. Precei ir bojājumi, jo nav ievēroti noteikumi par barošanu no baterijām, tīkla un akumulatoriem.
6. Ierīce tika pakļauta uzlauzšanai, remontam vai konstrukcijas maiņai ar personām, kurām nav atļauts veikt remontu; tika veikta iekšējo mehānismu patstāvīga tīrīšana.
7. Precei ir dabīgs detaļu nolietojums ar ierobežotu kalpošanas laiku, palīgmateriālu u.c.
8. Ierīcei ir nogulsņēšanās caurulveida elektriskā sildītāja iekšpusē un ārpusē, neatkarīgi no izmantotas ūdens kvalitātes.
9. Produktam ir bojājumi, augstu (zemu) temperatūru vai uguns uz siltuma jutīgām preces daļām ietekmes dēļ.
10. Precei ir bojāti piederumi un uzgaļi, kuri ir preces piegādes komplektā kopā ar filtriem, sietiņiem, maisiņiem, vārglāziem, tasēm, vākiem, nažiem, maisītājiem, rīvēm, diskiem, šķīvjiem, caurulēm, šļūtenēm, birstītēm, un arī ar tīkla vadiem, austiņu vadiem u.c.
11. Defekts ir izraisīts nepareizas uzstādīšanas dēļ, ne ar piegādātāja pilnvarotiem servisa centriem.

*Piezīme: remontam var nodot tikai tīru ierīci.*

**Jautājumiem par garantijas pakalpojumiem un remontu sazinieties ar specializētajiem kompānijas «Saturn Home Appliances» servisa centriem.**

VILNIAUS ELEKTROSERVISAS, UAB  
Erfurto g. 32, Vilniaus m., Vilniaus m. sav., LT-04100  
Telefonas: (8 5) 2438722

**RAHVUSVAHELISED GARANTIIOHUSTUSED**

Toote garantii antakse tähtajaga 2 aastat või rohkem, kui Tarbijakaitse seadus riigis, milles toode on ostetud, näeb ette suuremat minimaalset garantiiaega.

Kõik garantiitingimused vastavad Tarbijakaitse seadusele ja reguleeritakse riigi seadusandlusega, kust toode osteti. Garantii ja tasuta remont on võimaldatud mistahes riigis, milles toodetega varustab firma „Saturn Home Appliances“ või selle volitatud esindaja, ja kus ei ole piiranguid impordile või teisi õiguslike sätteid, mis takistaksid garantiiteenuste ja tasuta remondi võimaldamist.

**Juhud, millele garantii ja tasuta remont ei laiene:**

1. Garantiikaart on valesti täidetud.
2. Toode väljus töökorrast, sest Ostja ei jälginud kasutusreegleid, mis on toodud kasutusjuhendis.
3. Toodet kasutati tööalastel, kaubanduslikel või tööstuslikel eesmärkidel (välja arvatud spetsiaalselt selleks ette nähtud mudelid, mis on toodud juhendis)
4. Tootel on väliseid mehhaanilisi vigastusi või vigastusi, mille on esile kutsunud vedeliku, tolmu, putukate jms. Kõrvaliste esemete toote sisemusse sattumine.
5. Tootel on vigastusi, mille on esile kutsunud patareitoite, vooluvõrgu või akureeglite mitte järgmine.
6. Toote võttis lahti, remontis või tegi muutusi konstruktsioonis isik, kes ei oleremondiks volitatud; läbi viidi sisemiste mehhanismide iseseisev puhastus jne.
7. Tootel on loomulikult kulunud osi piiratud kasutusajaga, kulunud materjale jne.
8. Toote sees või välises küttekehas on katlakivi jäätmelid, olenemata kasutatud vee kvaliteedist.
9. Tootel on vigastusi, mille on esile kutsunud kõrged (madalad) temperatuurid või tuli kuumuskindlatel toote osadel.
10. Toote liseseadmed või tarvikud, mis käivad koos toote saadetise komplektiga (filtrid, pesad, kotid, kolvid, potid, katted, terad, visplid, riivid, plaadid, torud, voolikud, harjad, samuti ka toitejuhtmed, kõrvaklappide juhtmed jne) on vigastatud.
11. Defekt, mis on tekkinud ebaõige toote parandamise tulemusena, mida ei ole parandanud tarnija volitatud teeninduskeskuse spetsialistid.

*Märkus: toode antakse remonti eranditult puhtas olekus.*

**Garantiiteenuseid ja remonti puudutavad küsimuste korral pöörduge firma „Saturn Home Appliances“ spetsialiseeritud teeninduskeskusesse.**

VILNIAUS ELEKTROSERVISAS, UAB  
Erfurto g. 32, Vilniaus m., Vilniaus m. sav., LT-04100  
Telefonas: (8 5) 2438722

GB

## WARRANTY COUPON

**When purchasing the product,  
please require its checking before you;**

**BE SURE**

**that the goods sold to you, are functional and complete  
and that the warranty coupon is filled in correctly.**

This warranty coupon confirms the absence of any defects in the product you purchased and provides for free of charge repair of the product failed through the fault of the manufacturer throughout the period of warranty service and free of charge repair.

Failing the presentation of this coupon, in case of its improper filling in, in the absence of the payment document proving the purchasing fact, infringement of factory seals (if any), and also in cases indicated in the warranty obligations, the claims are not accepted, and no warranty service and free of charge repair is made!

The warranty coupon is valid only in the original copy with the stamp of trading organization, signature of the seller, date of sale and signature of the buyer.

Complex home appliances should be installed by supplier's authorized service centers, authorized specialists. In the case of a malfunction of the home appliance because of incorrect installation, the buyer must pay the cost of the visit (call) of the specialist, as well as the cost of fault diagnostics if necessary.

CZ

## ZÁRUČNÍ LIST

**Při koupi výrobku  
žádejte o jeho vyzkoušení ve Vaší přítomnosti,**

**PŘESVĚDČTE SE.**

**že Vám prodaný výrobek je dobře fungující a kompletní  
a že záruční list je vyplněn správně.**

Tento záruční list potvrzuje, že na Vámi koupeném výrobku nejsou žádné vady a zajišťuje bezplatnou opravu nefungujícího přístroje z viny výrobce, během celé záruční doby.

Bez předložení tohoto listu, při jeho nesprávném vyplnění, v případě nepřítomnosti platebních dokumentu, který potvrzuje nákup, porušení plomb výrobce (jsou-li na výrobku) a také v případech, které jsou uvedené v záručním listě, nároky se nepřijímají a záruční oprava se neprovádí!

Záruční list je platný jenom jako originál s razítkem obchodní organizace, podpisem prodáváče, termínem prodeje a podpisem zákazníka.

Instalace komplexní spotřebiče musí být provedena autorizovaným servisním střediskem, specialistou. V případě poruchy v důsledku nesprávné instalace výrobku, kupující je povinen uhradit náklady na výjezd (volání) odborný, pokud je to nezbytné, a náklady na diagnostiku poruch.

RU

## ГАРАНТИЙНЫЙ ТАЛОН

**При покупке изделия  
требуйте его проверки в Вашем присутствии,  
УБЕДИТЕСЬ,  
что проданный Вам товар исправен и полностью укомплектован,  
гарантийный талон заполнен правильно.**

Данный гарантийный талон подтверждает отсутствие каких-либо дефектов в купленном Вами изделии и обеспечивает бесплатный ремонт вышедшего из строя изделия по вине производителя в течение всего срока гарантийного обслуживания и бесплатного ремонта.

Без предъявления данного талона, при его неправильном заполнении, при отсутствии расчетного документа, свидетельствующего факт покупки, нарушении заводских пломб (если они имеются на изделии), а также в случаях, указанных в гарантийных обязательствах, претензии не принимаются, а гарантийный и бесплатный ремонт не производится!

Гарантийный талон действителен только в оригинале со штампом торгующей организации, подписью продавца, датой продажи, подписью покупателя.

Установка сложных бытовых приборов должна осуществляться уполномоченными поставщиком сервисными центрами, специалистами. В случае возникновения поломки по причине некорректной установки изделия покупатель должен оплатить стоимость выезда (вызова) специалиста, а в случае необходимости и стоимость диагностики неисправности.

UA

## ГАРАНТІЙНИЙ ТАЛОН

**При придбанні виробу  
вимагайте його перевірки у Вашій присутності,  
ПЕРЕКОНАЙТЕСЬ,  
що проданий Вам товар справний і цілком укомплектований,  
гарантійний талон заповнений правильно.**

Даний гарантійний талон підтверджує відсутність будь-яких дефектів у купленому Вами виробі і забезпечує безкоштовний ремонт виробу, що вийшов з ладу, з вини виробника протягом всього терміну гарантійного обслуговування і безкоштовного ремонту.

Без пред'явлення даного талона, при його неправильному заповненні, при відсутності розрахункового документу, що засвідчує факт покупки, порушенні заводських пломб (якщо вони є на виробі), а також у випадках, зазначених у гарантійних зобов'язаннях, претензії не приймаються, а гарантійний і безкоштовний ремонт не проводиться!

Гарантійний талон дійсний тільки в оригіналі зі штампом торгуючої організації, підписом продавця, датою продажу і підписом покупця.

Встановлення складних побутових приладів повинно здійснюватися уповноваженими постачальником сервісними центрами, фахівцями. В разі виникнення поломки з причини некоректного встановлення виробу покупець повинен сплатити вартість виїзду (виклику) фахівця, а в разі необхідності і вартість діагностування несправності.

LT

## GARANTINĖ KORTELĖ

**Perkant gaminį, reikalaukite Jūsų akivaizdoje patikrinti jį,  
ISITIKINKITE,  
kad Jums parduota prekė yra geros būklės ir yra visiškai sukomplektuota,  
Garantinė kortelė yra užpildyta teisingai.**

Ši garantinė kortelė patvirtina, kad Jūsų pirktas gaminytis neturi jokių defektų ir garantuoja nemokamą gaminio, sugedusio dėl gamintojo kaltės, remontą per visą garantinio aptarnavimo ir nemokamo remonto terminą.

Jei nebus pateikta ši kortelė, jei ji neteisingai užpildyta, jei nėra įsigijimo dokumento, patvirtinančio pirkimo faktą, jei pažeistos gamyklos plombos (jei jos buvo ant gaminio), taip pat tais atvejais, kurie yra nurodyti garantiniuose išpareigojimuose, jokios pretenzijos nepriimamos ir nemokamas remontas nėra atliekamas!

Garantijos kortelė galioja tik originali su prekybos organizacijos antspaudu, pardavėjo parašu, pardavimo data, pirkėjo parašu.

Sudėtingų buitinių prietaisų įrengimas, privalo būti atliekamas tik tiekėjo įgalioti aptarnavimo centro, specialistais. Tuo atveju, jei gedimas įvyksta dėl neteisingo gaminio įrengimo, gaminiui nebus taikomas garantinis aptarnavimas, o pirkėjas turi apmokėti specialisto išvykimo (iškvietimo) išlaidas, o jei būtina, tai ir gedimo priežasčių diagnozės išlaidas.

LV

## GARANTIJAS TALONS

**Pērkot precī, prasiet to pārbaudīt Jūsu klātbūtnē,  
PĀRLIECINIETIES,  
ka izsniegtā jums prece ir labā stāvoklī un pilnīgi nokomplektēta,  
garantijas talons ir aizpildīts pareizi.**

Šis garantijas talons apliecina, ka precei, kuru Jūs esat nopircis, nav nekādu defektu un nodrošina ierīces bojājumu, kas radušies *ražotāja vainas* dēļ, bezmaksas remontu visā garantijas apkalpošanas un bezmaksas remonta laika periodā.

Neuzrādot šo talonu, tā nepareizas aizpildīšanas gadījumā, gadījumā, ja nav norēķina dokumenta, kas apliecina pirkuma faktu, rūpniecisko zīmogu pārkāpumu (ja tie ir uz preces), arī gadījumos, kas norādīti garantijas saistībā, pretenzijas netiks pieņemtas, un garantijas un bezmaksas remonts netiks veikts!

Garantijas talons ir spēkā tikai oriģinālā ar tirdzniecības organizācijas zīmogu, pārdevēja parakstu, pārdošanas datumu, pircēja parakstu.

Sarežģītu mājsaimniecības ierīču uzstādīšanu jāveic ar pilnvarotiem servisa centriem, speciālistiem. Ja bojājums tika izraisīts nepareizas ierīces uzstādīšanas dēļ, pircējam jāmaksā par speciālista izbraukšanas izmaksu, vai arī traucējuma diagnostikas izmaksu.

## GARANTIIKAART

**Toote ostmisel  
nõudke selle kontrollimist Teie juuresolekul,  
VEENDUGE,  
et Teile müüdüd kaup on parandatud ja täielikult komplekteeritud,  
garantiikaart õigesti täidetud.**

Käesolev garantiikaart kinnitab, et Teie ostetud tootes puuduvad mistahes defektid ja tagab vigase toote tasuta remondi, kui viga on tootjapoolne, kogu garantiiteenuse ja tasuta remondi tähtaja jooksul.

Ilma käesoleva kaardi esitamiseta, selle valesti täitmisel, arvestusdokumendi puudumisel, mis tõendab ostu fakti, tehase tihendite rikkumisel (kui need tootel on), aga samuti ka juhtudel, mis on toodud garantiikohustustes, pretensioone vastu ei võeta ning garantiid ja tasuta remonti ei teostata.

Garantiikaart on kehtiv ainult originaalis, kaubandusorganisatsiooni pitsoriga, müüja allkirjaga, müügi kuupäevaga, ostja allkirjaga. Keeruliste kodumasinade parandamise peavad läbi viima ainult selleks volitatud tarnija teeninduskeskuse spetsialistid. Juhul, kui esinevad rikked toote ebakorrektsel parandamise põhjusel, peab ostja spetsialistile väljasõidu (kutsumise) kinni maksma, aga vajadusel ka veadiagnostika maksumuse.

**Гарантийный талон (для территории Республики Казахстан)**

(Кепілдікті талон)

Настоящая гарантия действительна при заполнении продавцом всех полей таблицы и наличии подписи покупателя

(Осы кепілдікті талон кестенің барлық жолдарын толтырғанда және алушының қолы бар болған жағдайда жарамдық)

<b>Модель № (Үлгі №)</b>	<b>Дата приобретения (Алынған күні)</b>	
<b>Серийный номер (Сериялық нөмері)</b>	<b>ФИО и подпись покупателя (Сатып алушы аты-жөні және қолы)</b>	
<b>Название и юридический адрес продающей организации (Сататын ұйымның заңды мекенжайы мен атауы)</b>	<b>Подпись продавца (Саты алушы қолы)</b>	<b>Печать продающей организации (Сататын ұйым мөрі)</b>

---

«Saturn» предоставляет гарантию сроком на 2 года со дня приобретения изделия.

При покупке непременно требуйте в Вашем присутствии проверки работоспособности изделия, его внешнего вида и комплектности, а также корректного заполнения гарантийного талона установленного образца НА РУССКОМ ЯЗЫКЕ.

В случае отсутствия у вас гарантийного талона Вы НЕ можете рассчитывать на бесплатный гарантийный ремонт.

Условием бесплатного гарантийного обслуживания Вашего изделия является его правильная и бережная эксплуатация в соответствии с условиями и требованиями инструкции по эксплуатации, здравым смыслом, а так же отсутствие механических повреждений.

Гарантия распространяется на все производственные дефекты, выявленные в течение гарантийного срока. В этот период любые дефектные части подлежат бесплатной замене.

Гарантия не распространяется на:

расходные материалы и аксессуары (фильтры, сетки, ножи, мешки, картриджи, насадки и т.п.);

механические повреждения (трещины, сколы, разломы и т.п.);

повреждения, вызванные использованием изделия в производственных целях, выходящих за рамки бытовых нужд;

повреждения и дефекты, вызванные качеством воды и отложением накипи (очистка от накипи и чистка не входит в гарантийное обслуживание и должна РЕГУЛЯРНО производиться Вами самостоятельно);

дефекты, вызванные перегрузкой, неправильной или небрежной эксплуатацией, проникновением жидкостей, пыли, насекомых и др. посторонних предметов внутрь изделия, воздействием высоких температур на пластмассовые и другие нетермостойкие части, действием непреодолимой силы (несчастный случай, пожар, наводнение, сель, землетрясение, наводнение, удар молнии, неисправность электрической сети, и др.);

повреждения, вызванные самостоятельным изменением владельцем конструкции изделия или его элементов;

изделия, подвергавшиеся ремонту в сторонних организациях или у частных лиц, кроме как в уполномоченных сервисных центрах.

Потребитель обладает всеми правами, предусмотренными Законом «О защите прав потребителей».

# Saturn®

**WARRANTY COUPON    ZÁRUČNÍ LIST    ГАРАНТИЙНЫЙ ТАЛОН    ГАРАНТИЙНИЙ ТАЛОН    GARANTINĚ KORTELE    GARANTIJAS TALONS    GARANTIIKAART**

SATURN HOME APPLIANCES S.R.O.  
TISKARSKA 563/6, 108 00, PRAGUE, CZECH REPUBLIC

**Model/Артикул/Modelis/Artikuls/Artikkel**

**Serial number/Sériové číslo/Серийный номер/Серійний номер/ Serijos numeris/Sērijas numurs/Seerianumber**

Date of sell/Termín prodeje/Дата продажи/Дата продажу/  
Pardavimo data/ Pārdošanas datums/ Müügi kuupäev

Shop stamp/Razítko obchodu/Штамп магазина/Штамп магазину/  
Pardavėjo antspaudas/ Veikala žīmogs/ Poe pitser

Seller's signature/Podpis prodavače/Подпись продавца/ Підпис продавця/  
Pardavėjo parašas/ Pārdevēja paraksts/ Müüja allkiri

Buyer's Signature confirming the acquaintance and consent with terms of free of charge maintenance service of the product, and absence of the complaints on appearance and color of the product.  
Podpis zákazníka, potvrzující seznámení a souhlas s podmínkami bezplatného záručního servisu výrobku, a také neexistence nároků na vnějšík a barvu výrobku.

Подпись покупателя, подтверждающая ознакомление и согласие с условиями бесплатного сервисно-технического обслуживания изделия, а также отсутствие претензий к внешнему виду и цвету изделия.

Підпис покупця, що підтверджує ознайомлення і згоду з умовами Безкоштовного сервісно-технічного обслуговування виробу, а також Відсутність претензій до зовнішнього вигляду та кольору виробу.

Pirkėjo parašas, patvirtinantis, kad esate susipažinę ir sutinkate su gaminio techninės priežiūros nemokamo aptarnavimo darbų sąlygomis, taip pat pretenzijų dėl gaminio išvaizdos ir spalvos neturite.

Pircēja paraksts, kas apliecina iepazīšanās un piekrišanu servisa ierīces bezmaksas tehniskās apkalpošanas nosacījumiem, kā arī sūdzību par ārējo izkату un ierīces krāsu trūkumu.

Ostja allkiri, mis kinnitab toote tasuta teenindus-tehnilise teenuse tingimustega tutvumist ja nõustumist, samuti ka toote välimuse ja värvi vastu pretensioonide puudumist.

### ВІДМІТКИ ПРО ВСТАНОВЛЕННЯ ВИРОБУ\*

Дата встановлення	Назва організації, СЦ	№ наряду	ПШ та підпис майстра	
			ПШ та підпис споживача**	

\*Побутові прилади, для введення в експлуатацію котрих необхідні установочні, монтажні роботи, повинні вводитись в експлуатацію уповноваженими спеціалістами сервісних центрів постачальника. В разі виникнення несправності виробу з причини некоректної установки, вироб може бути знятий з гарантійного обслуговування, а покупець повинен сплатити вартість виїзду (виклику) фахівця, а в разі необхідності і вартість діагностування несправності.

### ВІДМІТКИ ПРО ПРОВЕДЕННЯ СЕРВІСНОГО ОБСЛУГОВУВАННЯ

Дата прийому в ремонт	Заявлений споживачем недолк	№ наряду	Назва організації, СЦ	Перелік виконаних робіт	Перелік встановлених запчастин	Дата	ПШ та підпис майстра
						завершення ремонту	ПШ та підпис споживача**

\*\* Підпис споживача свідчить про прийняття виробу в робочому стані.

### ОТМЕТКИ ОБ УСТАНОВКЕ ИЗДЕЛИЯ\*

Дата установки	Название организации, СЦ	№ наряда	ФИО и подпись мастера	
			ФИО и подпись потребителя**	

\*Бытовые приборы, для ввода в эксплуатацию которых необходимы установочные, монтажные работы, должны вводиться в эксплуатацию уполномоченными специалистами сервисных центров поставщика. В случае возникновения неисправности по причине некорректной установки, изделие может быть снято с гарантийного обслуживания, а покупатель должен оплатить стоимость выезда (вызова) специалиста, а в случае необходимости и стоимость диагностики неисправности.

### ОТМЕТКИ О ПРОВЕДЕНИИ СЕРВИСНОГО ОБСЛУЖИВАНИЯ

Дата приема в ремонт	Заявленный потребителем недостаток	№ наряда	Название организации, СЦ	Перечень выполненных работ	Перечень установленных запчастей	Дата	ФИО и подпись мастера
						завершения ремонта	ФИО и подпись потребителя**

\*\* Подпись потребителя свидетельствует о приеме изделия в рабочем состоянии.

**NOTES ABOUT THE INSTALLATION OF THE DEVICE\***

Installation date	Name of organization, Service Center	Order №	Repairer 's surname, name, patronymic and signature
			Client's surname, name, patronymic and signature **

\*Household appliances for commissioning of which installation and mounting works are required should be commissioned by the supplier's authorized service center specialists. In case of a malfunction of the product because of incorrect installation, the product may become invalid for warranty service, and the buyer must pay the cost of the visit (call) of the specialist, as well as the cost of a fault diagnostics if necessary.

**NOTES ABOUT CARRYING OUT SERVICE MAINTENANCE**

Date of receipt for repair	Client's declared problem	Order №	Name of organization, Service Center	List of performed work	List of installed spare parts	The repair end date	Repairer 's surname, name, patronymic and signature
							Client's surname, name, ** patronymic and signature

\*\* Client's signature certifies the appliance's receipt at a working condition.

### ŽYMĖS DĖL GAMINIO ĮRENGIMO\*

Įrengimo data	Organizacijos pavadinimas, Aptarnavimo centras	Paskyros Nr.	Meistro vardas, pavardė ir parašas	
			Vartotojo vardas, pavardė ir parašas **	

\* Būtinai prietaisai, kuriuos eksploatuoti galima tik atlikus diegimo, montavimo darbus, privalo pradėti eksploatuoti tik tiekėjo įgaliato aptarnavimo centro specialistai. Tuo atveju, jei gedimas įvyksta dėl gaminio įrengimo, gaminiui nebus taikomas garantinis aptarnavimas, o pirkėjas turės apmokėti specialisto išvykimo (iškvietimo) išlaidas, o jei būtina, tai ir gedimo priežasčių diagnozės išlaidas.

### ŽYMĖS APIE APTARNAVIMO PASLAUGŲ ATLIKIMĄ

Priėmimo į remėftą data	Vartotojo pareikštas trūkumas	Paskyros Nr.	Organizacijos pavadinimas, Aptarnavimo centras	Idiegtų atsarginių dalių sąrašas	Remonto pabaigos data	Meistro vardas, pavardė ir parašas	
						Vartotojo vardas, pavardė ir parašas **	

\*\* Vartotojo parašas liudija, kad gaminys buvo priimtas veikiantis

### PIEZĪMES PAR IERĪCES UZSTĀDĪŠANU\*

Uzstādīšana	Organizācijas nosaukums, Servisa centrs	Uzziņas precu saņemšanai Nr	Darbiniek a vārds, uzvārds un paraksts	
			Patērētāj a vārds, uzvārds un paraksts **	

\*\*Māj saimniecības ierīces, kuru ievadīšanai ekspluatācijā ir nepieciešami uzstādīšanas, montāža darbi, jāievada ekspluatācijā piegādātāja pilnvarotiem servisa centru speciālistiem. Gadījumā, ja bojājums tika izraisīts nepareizas ierīces uzstādīšanas dēļ, ierīce var tikt noņemta no garantijas apkalpošanas, bet piercejam jāmaksā par speciālista izbraukšanas izmaksu, vai arī traucējuma diagnostikas izmaksu.

### PIEZĪMES SERVISĀ APKALPOŠANAI

Datums, kad remonts saņēma	Patērētāj a defekta apraksts	Uzziņas precu saņemšanai Nr	Organizācijas nosaukums, Servisa centrs	Veikto darbu saraksts	Uzstādīto detaļu saraksts	Remonta beigu datums	Darbiniek a vārds, uzvārds un paraksts
							Patērētāj a vārds, uzvārds un paraksts **

\*\*Patērētāj a paraksts apliecina ierīces darbīgosā stāvoklī saņemšanu.

### MÄRKUSED TOOTE KOKKUPANEKU KOHTA \*

Kokkupaneku kuupaev	Firma nimi, teeninduskeskus	Saatelehe number	FIE ja meistri allkiri	
			FIE ja tarbija allkiri**	

\* Majapidamisseadmed, mille kasutamisele võtmiseks on vajalikud piagaldus-monteerimistööd, mille peavad kasutamiseks läbi viima tarnija teeninduskeskuse volitatud spetsialistid. Juhul kui ilmnevad rikked ebaõige paigalduse tõttu, võib toote võtta garantiiremonti, kuid ostja peab kinni maksma spetsialisti väljasoidu (väljakuste) maksmuse, aga vajadusel ka rikke diagnostika maksumuse.

### MÄRKUSED TEENUSE LÄBIVIIMISE KOHTA

Remonti vastuvõtu kuupaev	Kasutaja teatatud puudus	Saatelehe number	Firma nimi, teeninduskeskus	Tööde loetelu teostatud	Paigaldatud varuosade nimekiri	Remonti teostamiskuu päev	FIE ja meistri allkiri
							IE ja tarbija allkiri**

\*\* Kasutaja allkiri toendab tookorras toote.

# Saturn®

Model/Артикул/Артикул.....

Date of sale/Дата продажу/Дата продажу.....

Serial number/ Серійний номер/ Серійний номер.....

Name of the Trade Company and Stamp/Наименование торговой организации и штамп/.....

Назва торгової організації і штамп.....

М.п./М.п/Stamp

Customer's address, phone#, name, surname/Адрес, телефон, ФИО потребителя/Адреса, телефон, ПІБ споживача.....

Date of Receiving/Дата приема/Дата прийому.....

Date of Return/Дата выдачи/Дата видачі.....

Defect /дефект /дефект.....

Stamp of the Service Center, signature/Печать сервисного центра, подпись /Печатка сервисного центра, підпис.....

М.п./М.п/Stamp

COUPON 1

# Saturn®

Model/Артикул/Артикул.....

Date of sale/Дата продажу/Дата продажу.....

Serial number/ Серійний номер/ Серійний номер.....

Name of the Trade Company and Stamp/Наименование торговой организации и штамп/.....

Назва торгової організації і штамп.....

М.п./М.п/Stamp

Customer's address, phone#, name, surname/Адрес, телефон, ФИО потребителя/Адреса, телефон, ПІБ споживача.....

Date of Receiving/Дата приема/Дата прийому.....

Date of Return/Дата выдачи/Дата видачі.....

Defect /дефект /дефект.....

Stamp of the Service Center, signature/Печать сервисного центра, подпись /Печатка сервисного центра, підпис.....

М.п./М.п/Stamp

COUPON 2

# Saturn®

Model/Артикул/Артикул.....

Date of sale/Дата продажу/Дата продажу.....

Serial number/ Серійний номер/ Серійний номер.....

Name of the Trade Company and Stamp/Наименование торговой организации и штамп/.....

Назва торгової організації і штамп.....

М.п./М.п/Stamp

Customer's address, phone#, name, surname/Адрес, телефон, ФИО потребителя/Адреса, телефон, ПІБ споживача.....

Date of Receiving/Дата приема/Дата прийому.....

Date of Return/Дата выдачи/Дата видачі.....

Defect /дефект /дефект.....

Stamp of the Service Center, signature/Печать сервисного центра, подпись /Печатка сервисного центра, підпис.....

М.п./М.п/Stamp

COUPON 3

Клієнт дає згоду на обробку своїх персональних даних, відповідно до закону України Про захист персональних даних від 01 червня 2010 року №2297 VI.



# Saturn

Modelis/ Modelis/Artikuls/ Artikkel

Date of sale/ Pardavimo data/ Pārdošanas datums/  
Mūgikuupāev

Serial number/ Serijos numers / Sērijas numurs/  
Seerianumber

Name of the Trade Company and Stamp/ Prekybos  
organizacijos pavadinimas ir antspaudas / Tirdzniecības  
organizācijas nosaukums un zīmogs/  
Kaubandusorganisationslooni nimetus ja pitser

M.N./M.N/Stamp/ A.V.

Customer's address, phone#, name, surname/  
Vartotojo vardas, pavardė, adresas, telefonas / Adresse,  
telefons, pircēja vārds, uzvārds, tāvārds/ Adresses,  
telefons, / Adresse, telefon, tarbja tāleilk nimi

Date of Receiving/ Priemimo data/ Saņemšanas datums/  
Vastuvōtu kuupāev

Date of Return/ Ikdavimo data/ Izdošanas datums/  
Tagastukuupāev

Defect / Defektas/  
Defekts / defekt

Stamp of the Service  
Center, signature/ Aptarnavimo centro antspaudas,  
parašas/ Servisa centra zīmogs, paraksts /  
Teeninduskeskuse pitser, ailkiri

M.N./ Stamp/  
A.V./

COUPON 1

# Saturn

Modelis/ Modelis/Artikuls/ Artikkel

Date of sale/ Pardavimo data/ Pārdošanas datums/  
Mūgikuupāev

Serial number/ Serijos numers / Sērijas numurs/  
Seerianumber

Name of the Trade Company and Stamp/ Prekybos  
organizacijos pavadinimas ir antspaudas / Tirdzniecības  
organizācijas nosaukums un zīmogs/  
Kaubandusorganisationslooni nimetus ja pitser

M.N./M.N/Stamp/ A.V.

Customer's address, phone#, name, surname/  
Vartotojo vardas, pavardė, adresas, telefonas / Adresse,  
telefons, pircēja vārds, uzvārds, tāvārds/ Adresses,  
telefons, / Adresse, telefon, tarbja tāleilk nimi

Date of Receiving/ Priemimo data/ Saņemšanas datums/  
Vastuvōtu kuupāev

Date of Return/ Ikdavimo data/ Izdošanas datums/  
Tagastukuupāev

Defect / Defektas/  
Defekts / defekt

Stamp of the Service  
Center, signature/ Aptarnavimo centro antspaudas,  
parašas/ Servisa centra zīmogs, paraksts /  
Teeninduskeskuse pitser, ailkiri

M.N./ Stamp/  
A.V./

COUPON 2

# Saturn

Modelis/ Modelis/Artikuls/ Artikkel

Date of sale/ Pardavimo data/ Pārdošanas datums/  
Mūgikuupāev

Serial number/ Serijos numers / Sērijas numurs/  
Seerianumber

Name of the Trade Company and Stamp/ Prekybos  
organizacijos pavadinimas ir antspaudas / Tirdzniecības  
organizācijas nosaukums un zīmogs/  
Kaubandusorganisationslooni nimetus ja pitser

M.N./M.N/Stamp/ A.V.

Customer's address, phone#, name, surname/  
Vartotojo vardas, pavardė, adresas, telefonas / Adresse,  
telefons, pircēja vārds, uzvārds, tāvārds/ Adresses,  
telefons, / Adresse, telefon, tarbja tāleilk nimi

Date of Receiving/ Priemimo data/ Saņemšanas datums/  
Vastuvōtu kuupāev

Date of Return/ Ikdavimo data/ Izdošanas datums/  
Tagastukuupāev

Defect / Defektas/  
Defekts / defekt

Stamp of the Service  
Center, signature/ Aptarnavimo centro antspaudas,  
parašas/ Servisa centra zīmogs, paraksts /  
Teeninduskeskuse pitser, ailkiri

M.N./ Stamp/  
A.V./

COUPON 3