



BOSCH

Сушильная машина

WTH85V0EPL

ru Инструкция по эксплуатации

Оглавление

	Назначение устройства	3
	Охрана окружающей среды	8
	Установка и подключение	8
	Слив конденсата	10
	Кратко о самом важном	12
	Знакомство с прибором	13
	Стирка	15
	Программы и клавиши	16
	Настройка сигнала	21
	Шумы	22
	Очистка	23
	Что делать в случае неисправности?	25
	Сервисная служба	27

Сушилка для белья

Вы выбрали сушилку для белья марки Bosch.

Пожалуйста, перед ее использованием прочтите предложенные документы, это займет всего пару минут.

В целях обеспечения соответствия высоким требованиям к качеству марки Bosch каждая машина, выпускаемая на нашем заводе, проходит тщательную проверку на правильность функционирования и безупречность состояния.

Дополнительную информацию о продукции, принадлежностях, запасных деталях и сервисном обслуживании можно найти на нашем интернет-сайте www.bosch-home.com или, обратившись в наши сервисные центры.

Если инструкция по эксплуатации и установке описывает различные модели, то в соответствующих местах указывается на различия



Перед вводом сушилки в эксплуатацию следует внимательно прочесть эту инструкцию по эксплуатации и установке!

Правила презентации

Предупреждение!

Эта комбинация символа и сигнального слова указывает на потенциально опасную ситуацию.

Несоблюдение мер предосторожности может привести к травме или смерти

Внимание!

Данное сигнальное слово указывает на потенциально опасную ситуацию. Несоблюдение может нанести ущерб материальным ценностям и окружающей среде.

Указание/рекомендация

Указания по оптимальному использованию прибора/полезная информация.

1. 2. 3. / a) b) c)

Пошаговые действия отображаются посредством цифр либо букв.

■ / -

Перечисления отображаются посредством клетки либо дефиса.



Назначение устройства

- Прибор предназначен только для бытового использования.
- Не устанавливайте и не используйте прибор в местах, где возможны отрицательные температуры, или на улице. Существует риск повреждения прибора, если остатки воды замёрзнут в нём. Если замёрзнут шланги, то они могут треснуть/ порваться.
- Данный прибор может использоваться для сушки и освежения только обычного белья, к которому относятся постиранные в воде изделия, подходящие для сушки в сушильной машине (см. ярлык на изделии). Использование прибора для других целей, находящихся за рамками надлежащего использования, запрещается.
- Данный прибор предназначен для эксплуатации на макс. высоте до 2000 м выше уровня моря.

Перед включением прибора:

Убедитесь, что на приборе нет видимых повреждений. Запрещается эксплуатация повреждённого прибора. В случае возникновения каких-либо неисправностей обратитесь к вашему специализированному дилеру или в нашу сервисную службу.

Прочитайте инструкции по установке и эксплуатации и все остальные документы, приложенные к прибору, и следуйте их указаниям.

Сохраните документацию для дальнейшего использования или для следующего владельца.



Правила техники безопасности

Следующая информация и предупреждения по технике безопасности предназначены для защиты вас от травм, а также для предотвращения нанесения материального ущерба вашей окружающей обстановке.

Тем не менее, важно принимать необходимые меры предосторожности при установке, техническому обслуживанию, очистке и эксплуатации прибора.

Дети/взрослые/домашние животные

Предупреждение

Опасно для жизни!

Дети и лица, которые не могут оценить риски, связанные с эксплуатацией машины, могут причинить себе травмы или оказаться в опасной для жизни ситуации. Поэтому помните:

- Машина может использоваться детьми старше 8 лет, лицами с ограниченными физическими, сенсорными или умственными возможностями и лицами с недостаточными знаниями и опытом в данной области только под

наблюдением или после тщательного инструктажа о безопасной эксплуатации машины, а также при условии, что они понимают потенциальную опасность эксплуатации машины.

- Не разрешайте детям играть с прибором!
- Не разрешайте детям без надлежащего присмотра чистить или обслуживать прибор.
- Не подпускайте детей младше 3-х лет и домашних животных близко к машине
- Не оставляйте машину без присмотра, если в непосредственной близости от неё находятся дети или лица, которые не в состоянии оценить риски.

 **Предупреждение**

Опасно для жизни!

Дети могут оказаться запертыми внутри машины и подвергнуть свою жизнь опасности.

- Не устанавливайте машину за дверь, поскольку она может блокировать дверцу машины или затруднять её открывание.
- По истечении срока службы машины извлеките вилку из розетки, затем перережьте сетевой шнур и сломайте замок дверцы загрузочного люка.

 **Предупреждение**

Опасность удушья!

Если позволить детям играть с упаковкой/плёнкой или частями упаковки, они могут завернуться в них или натянуть себе на голову и задохнуться.

Храните упаковку, плёнку и части упаковки вдали от детей.

 **Предупреждение**

Опасность отравления!

Моющие средства и средства по уходу могут быть токсичными при проглатывании.

При случайном проглатывании обратитесь за медицинской помощью.

Храните моющие средства и средства по уходу в недоступном для детей месте

 **Предупреждение**

Раздражение глаз/кожи!

Попадание моющих средств или средств по уходу в глаза/на кожу может вызвать раздражение.

Если моющие средства или средства по уходу попали на глаза/кожу, тщательно промойте их водой. Храните моющие средства и средства по уходу в недоступном для детей месте.

 **Предупреждение**

Опасность поражения электрическим током/ возгорания/повреждению материала/повреждению машины!

Если машина установлена ненадлежащим образом, это может привести к возникновению опасной ситуации. Убедитесь в следующем:

- Напряжение в электросети в штепсельной розетке должно соответствовать номинальному напряжению, указанному на машине (табличка данных). Общая потребляемая мощность и расчётный ток предохранителей указаны на табличке данных.
- Машина должна быть подключена только к сети переменного тока с использованием розетки с защитным контактом, которая должна быть установлена надлежащим образом. Эта розетка должна быть всегда в открытом доступе.
- Вилка и розетка с защитным контактом должны соответствовать друг другу, и система заземления должна быть правильно смонтирована.
- Установка должна иметь надлежащее поперечное сечение.

- Сетевая вилка должна быть всегда в открытом доступе. Если это не представляется возможным, для того, чтобы соблюсти соответствующие правила техники безопасности, переключатель (2- полюсный выключатель) должны быть встроены в стационарное оборудование в соответствии с правилами установки электрооборудования.
- При применении устройства защитного отключения используйте только устройство со следующей маркировкой: . Наличие данной маркировки – единственный способ подтверждения, что устройство соответствует всем действующим нормам



Предупреждение

Опасность поражения электрическим током/ нанесения материального ущерба/повреждения прибора!

Модификация или повреждение сетевого шнура может привести к поражению электрическим током, короткому замыканию или возгоранию вследствие перегрева.

Сетевой шнур нельзя сгибать, сдавливать или модифицировать, он также не должен контактировать с любыми источниками тепла.



Предупреждение

Опасность возгорания/ нанесения материального ущерба/повреждения прибора!

Использование удлинителей или сетевых фильтров может привести к возгоранию вследствие перегрева или короткого замыкания.

Подключение машины осуществляется только через розетку с защитным заземлением, установленную надлежащим образом. Не используйте удлинители, сетевые фильтры или разветвители.



Предупреждение

Опасность травмирования/нанесения материального ущерба/повреждения прибора!

- Машина может вибрировать или двигаться во время эксплуатации, что потенциально повышает риск получения травм или материального ущерба. Устанавливайте машину на чистую, ровную, твёрдую поверхность и, используя уровень, выровняйте регулируемые ножки.

- Неправильная установка данного прибора на стиральной машине может привести к травмированию, материальному ущербу и/ или повреждению прибора. При установке данного прибора на стиральной машине она должна иметь, как минимум, такую же глубину и ширину, как и прибор, и, при необходимости, должна быть зафиксирована на месте с помощью соответствующего комплекта креплений.

Прибор ДОЛЖЕН быть зафиксирован с помощью комплекта креплений.

Установка прибора другим способом запрещена.

- Если взяться за какую-либо выступающую деталь машины, например, за дверцу, чтобы поднять или переместить прибор, то она может сломаться и причинить травмы. Для перемещения машины не беритесь за её выступающие детали



Предупреждение

Опасность травмирования!

- Прибор очень тяжёлый. Его поднятие может вызвать травмы. Не поднимайте прибор самостоятельно.

- У машины острые края, о которые можно порезать руки. Не хватайтесь за острые края машины. Для поднятия машины надевайте защитные перчатки.

- Если шланги и шнуры проложены неправильно, существует опасность защемления, которая может привести к травмам. Прокладывайте шланги и кабели таким образом, чтобы не возникала опасность защемления.



Предупреждение

Опасность взрыва/ возгорания!

Бельё, контактировавшее с растворителями, маслом, воском, средством для удаления воска, краской, смазкой или пятновыводителем, может загореться во время сушки в машине или даже привести к взрыву машины. Поэтому помните:

- Перед стиркой в машине тщательно прополощите бельё в тёплой воде с моющим средством.

- Не помещайте бельё в данную машину для сушки, если оно перед этим не было выстирано.
- Не используйте машину, если для очистки белья использовались промышленные химикаты.



Предупреждение

Опасность взрыва/ возгорания!

- Если какой-либо материал остается в ворсовом фильтре, это может привести к воспламенению во время цикла сушки или даже стать причиной возгорания машины или взрыва. Регулярно производите очистку ворсового фильтра.
- Некоторые предметы могут загореться во время сушки и даже вызвать возгорание или взрыв машины. Выньте из карманов зажигалки и спички.
- Если в воздухе вокруг машины есть угольная пыль или мука, она может вызвать взрыв. Во время работы машины область вокруг неё должна содержаться в чистоте.



Предупреждение

Опасность возгорания/ нанесения материального ущерба/повреждения прибора!

Блок содержит хладагент R290, который является экологически безопасным, но огнеопасным. Держитесь подальше от прибора с открытым пламенем и другими источниками огня.



Предупреждение

Опасность возгорания/опасность материального ущерба/повреждения устройства!

Если программа прерывается до завершения цикла сушки, бельё не успевает достаточно остыть и может загореться или нанести материальный ущерб либо вызвать повреждение машины.

- Во время последней фазы сушки бельё в барабане не нагревается (цикл охлаждения). Это гарантирует то, чтобы оно оставалось при температуре, при которой оно не может быть повреждено.
- Не выключайте машину, пока не завершится цикл сушки, в противном случае все предметы белья необходимо немедленно извлечь из барабана и расправить (для улучшения теплоотдачи).



Предупреждение

Опасность отравления/ нанесения материального ущерба!

Конденсат не предназначен для питья и может быть загрязнён ворсом. Образовавшийся конденсат может быть опасен для здоровья и может причинить материальный ущерб. Не пейте его и не используйте повторно.



Предупреждение

Опасность отравления!

Ядовитый пар могут выделять чистящие средства, содержащие растворители, например, очищающий растворитель. Не используйте чистящие средства, содержащие растворители.



Предупреждение

Опасность травмирования!

- Если присесть/опереться на открытую дверцу, машина может опрокинуться и причинить травмы. Не используйте открытую дверцу загрузочного люка в качестве опоры.
- Если забраться на машину, то верхняя крышка может треснуть и причинить травмы. Не становитесь на корпус машины.
- Если засунуть руки во вращающийся барабан, можно получить травмы. Дождитесь полной остановки барабана

Внимание!

Материальный ущерб/ повреждение прибора

- Если количество белья в машине превышает максимальную загрузку, машина может работать ненадлежащим образом или же возможно нанесение материального ущерба или повреждение машины. Не превышайте максимально допустимый объём загрузки сухого белья. Обязательно соблюдайте требования, касающиеся максимальной загрузки, указанные для каждой программы.
- Эксплуатация прибора без устройства для улавливания ворсинок (например, ворсового фильтра, устройства для осаждения ворсинок, зависит от спецификации прибора) или с повреждённым устройством для улавливания ворсинок может привести к повреждению прибора. Не эксплуатируйте прибор без устройства для улавливания ворсинок или с повреждённым устройством
- Лёгкие предметы (например, волосы и ворс) могут засасываться в воздухозаборник во время работы машины. Не допускайте их попадания в машину
- Изделия из пенорезины при сушке в машине могут деформироваться или расплавиться. Не сушите в машине изделия, содержащие пенорезину
- Если вы залили в машину неправильное количество моющего или чистящего средства, это может привести к материальному ущербу или повреждению машины. Используйте моющие средства/средства по уходу/чистящие средства и кондиционеры в соответствии с указаниями изготовителя.
- Если машина перегревается, она может работать ненадлежащим образом или же возможно нанесение материального ущерба или повреждение машины. Когда машина работает, воздухозаборное отверстие всегда должно быть свободно, а зона вокруг машины должна хорошо проветриваться.

Очистка/Техническое обслуживание



Предупреждение

Опасно для жизни!

Питание машины осуществляется от электросети. Существует опасность поражения электрическим током при прикосновении к элементам, находящимся под напряжением. Поэтому помните:

- Выключите машину. Отсоедините машину от электросети (выньте вилку).
- Не держите штепсельную вилку мокрыми руками.
- Вынимая вилку из розетки, всегда держите за саму вилку, а не сетевой шнур, в противном случае это может привести к повреждению шнура.
- Не вносите какие-либо технические изменения в машину и её компоненты.
- Ремонт и другие работы на машине должны осуществляться нашей сервисной службой или специалистом-электриком. То же самое относится и к сетевому шнуру (в случае необходимости).
- Запасной сетевой шнур можно заказать в нашей сервисной службе.



Предупреждение

Опасность отравления!

Ядовитый пар могут выделять чистящие средства, содержащие растворители, например, очищающий растворитель. Не используйте чистящие средства, содержащие растворители



Предупреждение

Опасность поражения электрическим током/ материальный ущерб/ повреждение прибора!

Проникшая в прибор влага может вызвать короткое замыкание. Для очистки прибора ни в коем случае не используйте очистители высокого давления, пароструйные очистители и пистолеты-распылители.



Предупреждение

Опасность травмирования/ нанесения материального ущерба/повреждения прибора!

Использование запасных частей и принадлежностей, предлагаемых другими производителями, опасно и может привести к травмам, материальному ущербу или повреждению машины. В целях безопасности используйте только оригинальные запасные части и принадлежности.

Внимание!

Материальный ущерб/ повреждение прибора

Чистящие средства и средства для предварительной обработки белья (например, пятновыводители, спреи для предварительной стирки и т.п.) могут вызвать повреждения при контакте с поверхностями машины.

Поэтому помните:

- Избегайте контакта данных средств с поверхностями машины.
- При очистке машины используйте только воду и мягкую ткань.
- Сразу удаляйте любые следы моющих средств, спреев и т.п.



Охрана окружающей среды

Упаковка/Отслуживший прибор



Это устройство маркировано в соответствии с Европейской директивой 2012/09/ЕС и Законом Польши от 11 сентября 2015 г. «Об отходах электрического и электронного оборудования» (Законодательный вестник от 23 октября 2015 г., поз. 11688) символом, перечеркнутый контейнер для отходов. Такая маркировка информирует о том, что данное оборудование по истечении срока его использования нельзя утилизировать вместе с другими бытовыми отходами. Пользователь обязан сдать его сборщикам бывшего в употреблении электрического и электронного оборудования. Сборщики, в том числе местные приемные пункты, магазины и коммунальные службы, создают соответствующую систему, позволяющую вернуть это оборудование. Правильное обращение с бывшим в употреблении электрическим и электронным оборудованием способствует предотвращению вредных для здоровья человека и окружающей природной среды последствий, возникающих в результате наличия опасных компонентов и неправильного хранения и обращения с таким оборудованием.

Хладагент

Внимание!

Опасность возгорания/опасность отравления/материальный ущерб

В приборе используется экологически безопасный, но легко воспламеняющийся хладагент R290. Неправильная утилизация может привести к пожару или отравлению. Утилизируйте агрегат надлежащим образом, не повредив трубопровод хладагента.

Рекомендации по экономичной эксплуатации

- Перед сушкой бельё должно быть отжато. Чем более сухим является бельё, тем короче продолжительность сушки и меньше расход электроэнергии.
- Загружайте бельё в сушильную машину, соблюдая требования по максимальной загрузке. **Указание:** Не превышайте максимальный объём загрузки соответствующей программы, иначе это может привести к увеличению продолжительности сушки и повышению расхода электроэнергии.
- Для обеспечения воздухообмена проветривайте помещение и не перекрывайте воздухозаборное отверстие сушильной машины.
- Очищайте ворсовый фильтр после каждой сушки. Загрязнение ворсового фильтра приводит к увеличению продолжительности сушки и повышению расхода электроэнергии.
- Режим экономии электроэнергии: В случае длительного перерыва в работе сушильная машина автоматически переключается перед запуском и после окончания программы в режим экономии электроэнергии. Дисплей и индикаторы гаснут через несколько минут и мигает индикатор клавиши Старт. Для включения подсветки нажмите любую клавишу, откройте/закройте дверцу сушильной машины или поверните переключатель программ.



Установка и подключение

Комплект поставки

- Сушильная машина
- Инструкция по эксплуатации и установке
- Корзина для сушки шерсти*
- Слив конденсата*

В зависимости от модели

Установка и подключение сушильной машины



Предупреждение

Опасно для жизни!

Сушильная машина приводится в действие электрическим током, поэтому существует опасность поражения электрическим током.

- Проверьте сушильную машину на отсутствие видимых повреждений. Запрещается эксплуатировать повреждённую сушильную машину.
- Перед подключением к электросети убедитесь в том, что напряжение в электросети соответствует значению, указанному на типовой табличке.
- Используйте автомат защиты от тока утечки только со следующим обозначением .
- При этом обратите внимание на то, чтобы сетевой кабель не был согнут или зажат и не соприкасался с острыми кромками или с какими-либо источниками тепла.



Предупреждение

Дети могут оказаться запертыми внутри сушильной машины и подвергнуть свою жизнь опасности!

Не размещайте прибор за дверьми или раздвижными дверями, которые мешают или препятствуют открытию дверцы сушильной машины.



Предупреждение

Опасность пожара/опасность отравления/материальный ущерб!

Осушитель содержит экологически безопасный, но легковоспламеняющийся хладагент R290.

- Никогда не закрывайте вентиляционную решетку сушильной машины и обеспечьте достаточную вентиляцию помещения.
- Держите сушильную машину вдали от открытого огня и источников воспламенения.

Внимание!

Опасность травмы

- Сушильная машина очень тяжелая и может привести к травме при ее подъеме. Не поднимайте сушильную машину самостоятельно.
- Об острые края сушилки можно порезать руки. Не держите сушильную машину за острые края.
- Выступающие части сушилки могут сломаться при подъеме или перемещении устройства. Не перемещайте сушильную машину за выступающие части

Внимание!

Возможно повреждение сушильной машины или порча текстильных изделий!

- Проверьте сушильную машину на отсутствие повреждений при транспортировке. Запрещается эксплуатировать повреждённую сушильную машину.
- Оставшаяся в сушильной машине вода может замёрзнуть и привести к повреждению машины. Не устанавливайте сушильную машину в местах, где существует угроза замерзания.

При установке прибора учитывайте следующее:

- чистая, ровная и прочная поверхность,
- легкий доступ к сетевой вилке,
- поддержание чистоты вокруг сушилки и
- выравнивание сушилки с помощью регулируемых ножек.

Примечание: проверьте настройку устройства спиртовым уровнем, при необходимости исправьте.

Измените высоту, повернув ножки устройства соответствующим образом. Все ножки прибора должны прочно стоять на земле.

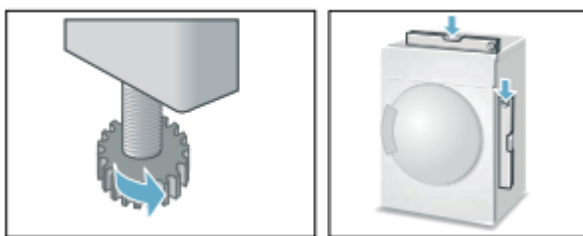

При неровном положении возможны громкие шумы, вибрации и неправильное вращение барабана.

Указание: в сомнительных случаях поручите подключение прибора специалисту.

Дополнительные принадлежности

Дополнительные принадлежности приобретаются* через сервисную службу:

- Соединительный элемент для монтажа стиральной и сушильной машины в колонну:

Для экономии места сушильная машина может устанавливаться на стиральную машину, имеющую аналогичную глубину и ширину.

При установке сушильной машины на стиральную использование данного элемента является обязательным.

Номер для заказа прибора с выдвижной рабочей панелью: **WTZ11400**;

Номер для заказа прибора без выдвижной рабочей панели: **WTZ20410**.

- Корзина для шерсти/обуви:

Сушите отдельные шерстяные вещи, спортивную обувь и мягкие игрушки в шерстяной корзине. Артикул: **WMZ20600**.

- Расширение стока конденсата:

Слейте конденсат напрямую через шланг.

Артикул: **WTZ1110**.

- Y-адаптер для слива воды

Когда стиральная машина подключена к тому же сливу, сливной шланг и сливной шланг комплекта подключения можно подсоединить к сливу с помощью адаптера.

Каталожный номер: **15000490**

* в зависимости от модели

Транспортировка и защита от замерзания

1. Опорожните контейнер для конденсата.
2. Установите таймер на любую программу.
3. Нажмите кнопку запуска.
4. Подождите 5 минут.

Примечание. Конденсат будет откачиваться.

5. Снова опорожните контейнер для конденсата.

6. Выключите сушильную машину.

Примечание. В сушильной машине остается вода, даже после того, как она была слита.

Внимание!

Оставшаяся вода может вытечь и нанести ущерб.

Транспортируйте сушильную машину в вертикальном положении.

Внимание!

В сушильной машине содержится хладагент, который может привести к повреждению прибора.

Перед началом эксплуатации оставьте сушильную машину в вертикальном положении на два часа.



Слив конденсата

Во время сушки в приборе скапливается конденсат.

Прибор должен использоваться с подсоединенным сливным шлангом.

При отсутствии сливного шланга конденсат сливается в специальную емкость. В этом случае емкость для конденсата следует опорожнять после каждого цикла сушки и дополнительно при ее полном заполнении во время сушки.

Подсоедините сливной шланг следующим образом:

1. Снимите принадлежности с барабана сушилки.

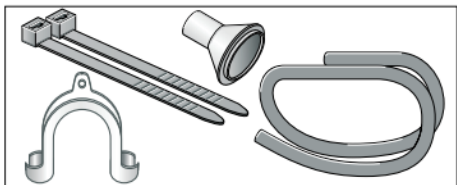

2. Заводское состояние сушилки. К штуцеру крепится шланг, предназначенный для слива сконденсировавшейся воды в емкость.

3. Снимите шланг с разъема и прикрепите его к держателю.

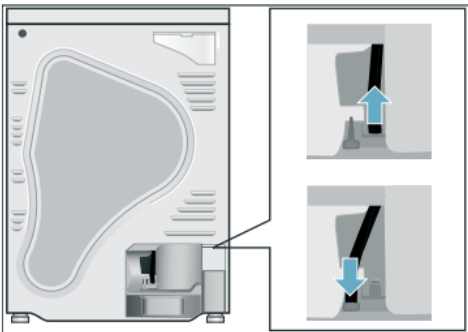

4. Установите сливной шланг, входящий в комплект оборудования, на свободный разъем. Вставьте сливной шланг в направляющую.

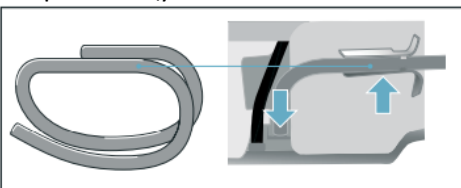

Совет: Y-образный переходник для слива воды. Если ваша стиральная машина подключена к тому же сливу, сливной шланг и выпускной шланг комплекта подключения можно подсоединить к сливу с помощью переходника.

Каталожный номер: 15000490

5. Закрепите другой конец сливного шланга в соответствии с типом соединения А, В или С, используя оставшиеся аксессуары.

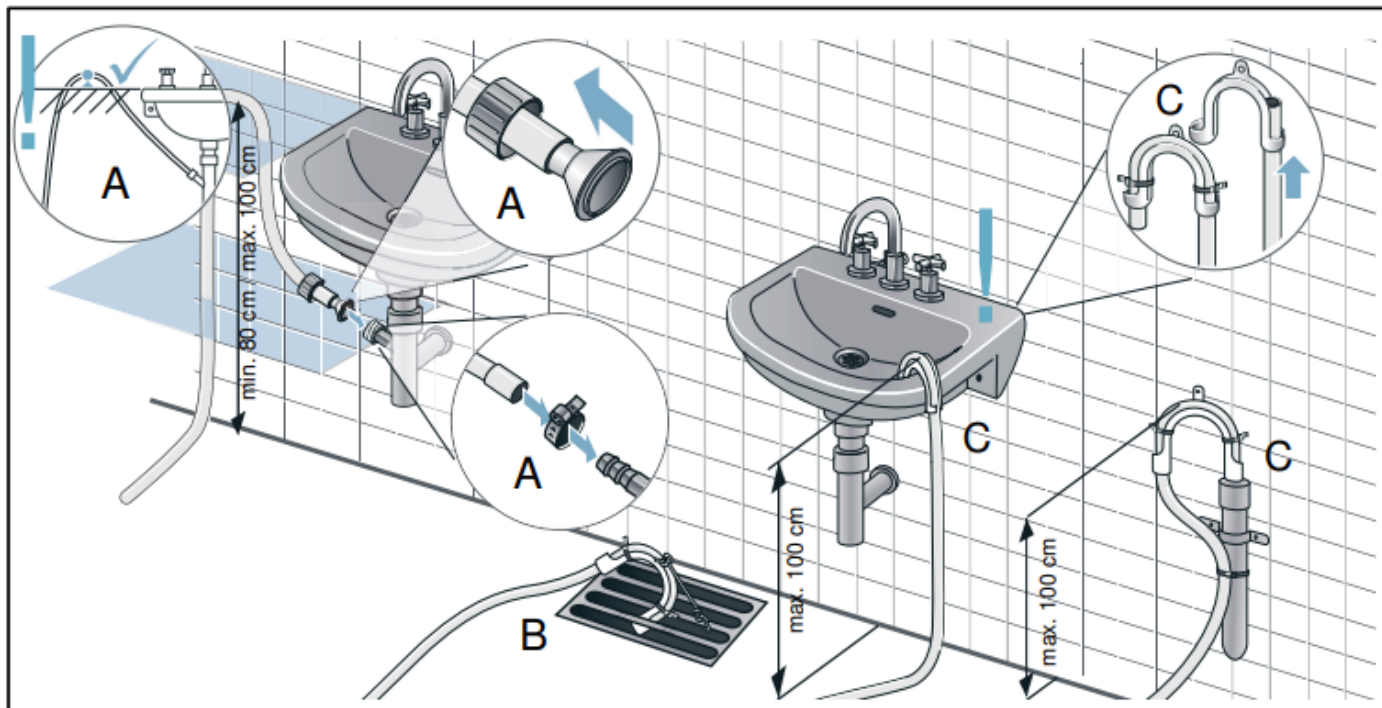

Внимание! Остаточная вода может попасть обратно в осушитель и нанести ущерб.

Убедитесь, что вода стекает из раковины достаточно быстро. Слив не должен быть закрыт или засорен.

Внимание! Повреждения, вызванные протечкой или протечкой воды.

Зафиксируйте сливной шланг от соскальзывания. Не перегибайте сливной шланг. Убедитесь, что разница высот между монтажной поверхностью и трапом составляет не более 100 см, а в случае сифонного трапа - мин. 80 см.

Подсказка: Чтобы слить конденсат обратно в емкость для конденсата, выполните все шаги в обратном порядке.



Кратко о самом важном



1
Загрузите белье и закройте дверцу прибора.

Включите сушилку, установив переключатель программ на любую программу.

Нажмите кнопку Пуск



2
Программа окончена.

Вывьте бельё

Выключите машину.

сушильную



Опорожните резервуар для конденсата.

Очистите ворсовый фильтр

Знакомство с прибором

Сушильная машина

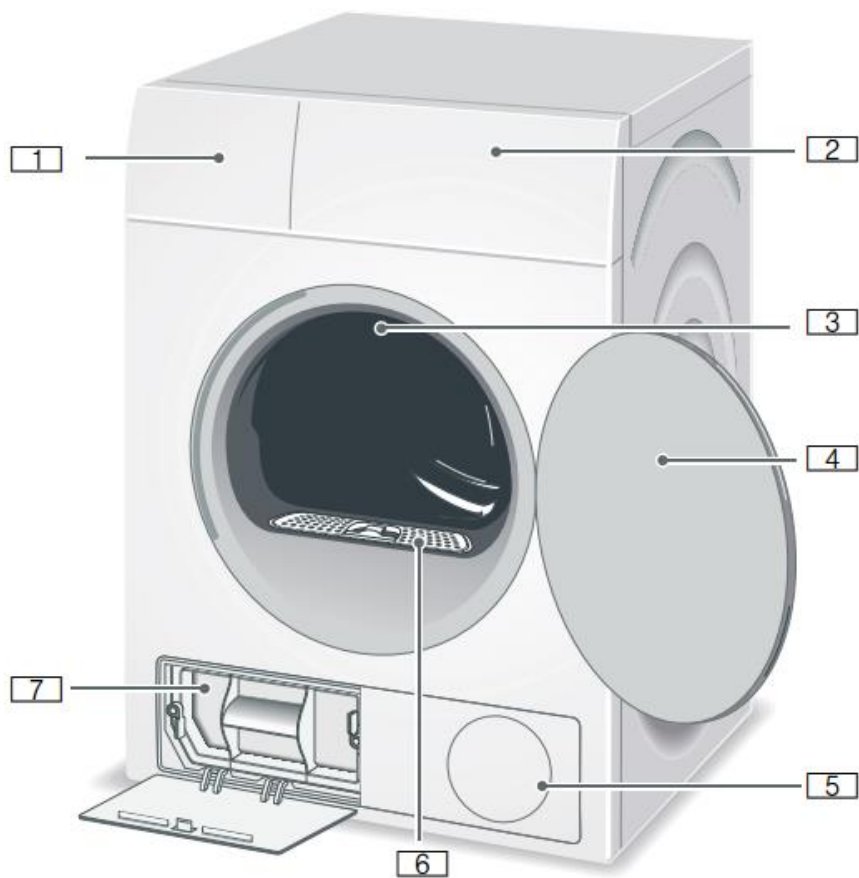

1. Емкость для конденсата
2. Панель управления и дисплей
3. Освещение барабана*
4. Дверь сушилki
5. Вентиляция
6. Ворсовый фильтр
7. Фильтр EasyClean

* в зависимости от модели

Панель управления

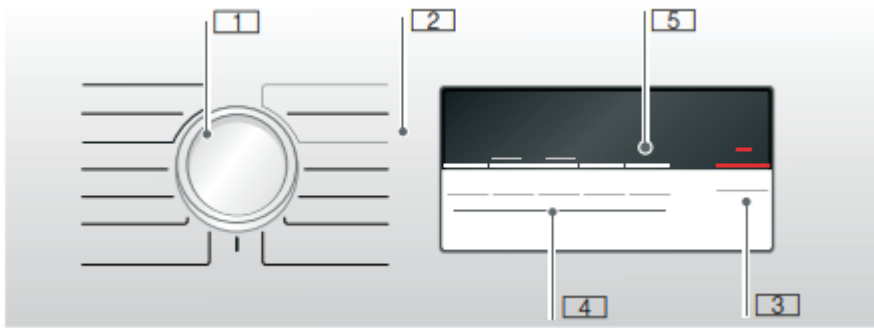

1. Программатор для включения и выключения прибора, а также для выбора программы.
2. Программы.
3. Клавиша «Старт» для запуска или прекращения программы
4. Клавиши для выполнения предварительных программных установок
5. Дисплей.

Дисплей

Кнопки на дисплее

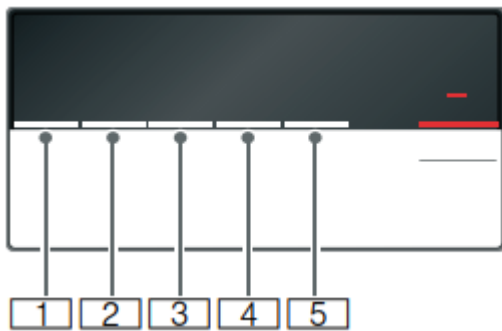



- 1 Степень сушки
- 2 Время сушки
- 3 Отсрочка запуска
- 4 Меньше складок.
- 5 Деликатная

Дисплей



- Опорожнение резервуара для конденсата
- Очистка ворсового фильтра и очистка фильтра EasyClean
- P - End : Ход программы: Сушка, Сушка под утюг, Сушка в шкаф, Легкая глажка, Пауза и Окончание программы

 Блокировка от детей активна

 Выбрана «Защита от сминания».

 Выбран деликатный вариант.

 Выбран уровень сушки

1:27 Расчетная продолжительность программы в часах и минутах

3h Программа будет завершена через 3 часа при выборе опции «Время до окончания».



Стирка

Подготовка белья



Предупреждение

Опасность взрыва и пожара!!

Выньте зажигалки и спички из карманов

Внимание!

Возможно повреждение барабана сушильной машины и порча текстильных изделий.

Выньте все предметы из карманов. Учитывайте следующие указания:

- Завяжите тканевые пояса, ляжки, тесемки, при необходимости используйте мешок для белья.
- Застегните молнии, крючки, петли и пуговицы. Застегните пуговицы на крупных предметах белья, например, на наволочках.
- Удалите металлические предметы, например, канцелярские скрепки.
- Для достижения оптимальных результатов сушки бельё следует сортировать по типу ткани и программам сушки.
- Сушите мелкие трикотажные изделия, например, детские носки всегда вместе с крупными предметами белья, например, полотенцами.
- Трикотажные изделия (например, футболки, трикотажное бельё) часто садятся при первой сушке. В этом случае выбирайте бережную программу сушки.
- Не пересушивайте синтетику, иначе могут образоваться заломы.
- Используйте для отдельных предметов белья программу сушки по времени.
- Некоторые моющие средства и средства по уходу, например, бельевой крахмал или кондиционер содержат частицы, которые могут оседать на датчике влажности. Это может отрицательно повлиять на функцию датчика и, тем самым, на результаты сушки.

Указания

- При стирке белья, которое в дальнейшем предполагается сушить в сушильной машине, заливайте моющие средства и средства по уходу в объеме, указанном изготовителем.
- Регулярно очищайте датчик влажности

Сортировка белья

Подходит для сушки в барабане

Сушка при стандартной температуре

Низкотемпературная сушка

Не подходит для сушки в сушильной машине

Примечание. Не перекладывайте белье из стиральной машины прямо в сушилку. Сортируйте отжатое белье, прежде чем загружать его в сушильный барабан.

При одновременной сушке тонких и плотных, а также многослойных текстильных изделий они высыхают по-разному. Поэтому для обеспечения равномерной сушки бельё следует сушить, предварительно рассортировав его по типу белья и виду ткани. Если после этого бельё всё ещё влажное, его можно досушить, выбрав программу сушки по времени

Внимание!

Возможно повреждение сушильной машины или порча текстильных изделий.

Не допускается сушка в сушильной машине следующих трикотажных изделий:

- загрязнённого маслом белья;
- нестиранных текстильных изделий;
- непроницаемых для воздуха текстильных изделий, например, прорезиненного белья;
- легко повреждаемой ткани, например, шелка, синтетических гардин.





Программы и клавиши

Программы

Программа и текстильные изделия	Информация о максимальной загрузке и настройках программы
Название программы Информация о том, для каких тканей предназначена программа	максимальная загрузка с учётом веса сухих текстильных изделий Возможные настройки программы
(Bawełna Do szafy extra) Хлопок Очень сухое Многослойные, плотные, ноские, стойкие к кипячению текстильные изделия из хлопка или льна, требующие длительной сушки.	8 кг
(Bawełna Do szafy) Хлопок Сушка в шкаф Однослойные, ноские, стойкие к кипячению текстильные изделия из хлопка или льна.	8 кг
(Bawełna Do prasowania) Хлопок Сушка под утюг Однослойные, ноские, стойкие к кипячению текстильные изделия из хлопка или льна, которые должны оставаться слегка влажными после сушки, подходящие для глажки или развешивания.	8 кг
(Syntetyki Do szafy extra) Синтетика Очень сухое Многослойные текстильные изделия из синтетики или смешанных тканей, требующие длительной сушки.	3,5 кг
(Syntetyki Do szafy) Синтетика Сушка в шкаф Гладкие, однослойные ткани из синтетических или смешанных волокон.	3,5 кг
(Syntetyki Do prasowania) Синтетика Сушка под утюг Обычные однослойные синтетические или смесовые ткани, которые должны быть влажными в конце программы сушки и предназначены для глажки или развешивания.	3,5 кг
(Sport/Fitness) Спортивная Защитная и функциональная одежда с мембранным покрытием и	1,5 кг

Программа и текстильные изделия	Информация о максимальной загрузке и настройках программы
водонепроницаемые текстильные изделия.	
(Ręczniki) Полотенца Прочные полотенца из хлопка.	6 кг
(Mix) Смешанное бельё Смешанная партия белья из хлопка и синтетических тканей	3 кг
(Prog. czas. ciepły) По времени теплый Все виды тканей; временная программа. Предназначена для предварительно высушенного или слегка влажного белья, а также для сушки толстых многослойных тканей. Для сушки отдельных предметов белья Советы ■ Сухая шерсть, спортивная обувь и мягкие игрушки только в корзине для шерстяных вещей ■ Остаточная влажность белья не определяется автоматически в программах с таймером. Если после сушки белье все еще слишком влажное, повторите программу.	3 кг
(Prog. zimny 30') По времени холодно 30' Для освежения или проветривания слегка изношенных вещей. Для сушки отдельных предметов белья	3 кг Продолжительность программы можно регулировать с помощью кнопки времени сушки.
(Koszule/Bluzki) Рубашки/Блузки Не требующие глажения рубашки/блузы из хлопка, льна, синтетики или смешанных тканей.	1,5 кг
(Szybki 40) Быстрый 40' Синтетика и лёгкие изделия из хлопка.	1 кг
(Pierze/Puch) Перья/Пух Пуховые текстильные изделия, подушки, одеяла или пуховые одеяла. Сушите большие детали по одной.	1,5 кг
(Wetna wykończenie) Отделка шерстью Изделия из шерсти или полушерсти, пригодные для сушки в сушильной машине	0,5 кг

Кнопки

Кнопки	Пояснения и указания
Примечание: В некоторых программах использование определенных кнопок и их функций невозможно.	
(Stopień suszenia) Степень сушки	Если после сушки бельё остаётся влажным, можно выполнить точную настройку результата сушки, выбрав, например, Сушка в шкаф. Результат сушки можно настроить, выбрав одну из трёх ступеней степени сушки от  до  После настройки результата сушки установка сохраняется также после выключения сушильной машины.

Кнопки	Пояснения и указания
	Указание: Чем выше степень сушки, тем дольше длительность программы.
(Czas suszenia) Время сушки	Отрегулируйте продолжительность временных программ. от 20 минут до максимум 3 часов с шагом 10 минут.
(Gotowe za) Время до окончания	Программа завершится через 1–24 часа. Время окончания программы можно установить с шагом в один час, что отсрочит запуск программы. На дисплее отобразится желаемое количество часов, по истечении которых программа завершится.
(Delikatne suszenie) Бережная сушка	Пониженная температура для деликатных тканей, таких как полиакрил или эластан, может увеличить время сушки.
 3 sec (Блокировка от детей)	Блокировку от детей можно активировать или деактивировать, одновременно нажав и удерживая кнопки уровня сушки и времени окончания программы в течение 3 секунд.
(Redukcja zagniecen) Защита от сминания	В конце программы сушки барабан вращается через равные промежутки времени, чтобы предотвратить образование складок. Автоматическую функцию против сминания можно продлить на 60 минут в конце каждой программы.
(Start/Dodaj pranie) Старт/Пауза	Запуск и остановка программы.



Работа устройства

Управление прибором

Загрузка белья и включение сушильной машины

Указание: Сушильная машина должна быть установлена и подключена надлежащим образом

1. Поместите белье в барабан.
2. Чтобы включить сушилку, поверните переключатель программ на любую программу.
3. Закройте дверцу сушильной машины

Внимание!

Сушильная машина или ткани могут быть повреждены.

Не защемляйте белье между дверной рамой и уплотнителем.

Настройка программы

Примечание. Если активирована блокировка для безопасности детей, ее необходимо отключить перед установкой программы

1. Выберите нужную программу
2. Установите нужную программу с помощью программатора. На дисплее появятся предварительные настройки выбранной программы.

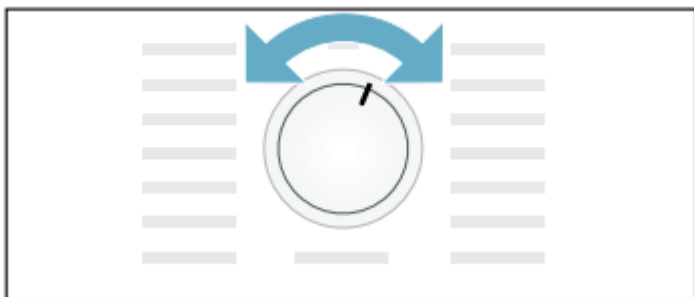

Примечание. Предварительные настройки программ — это стандартные настройки, которые программируются при выборе программы. Предварительные настройки отображаются на дисплее после выбора программы

3. При необходимости предварительные настройки программы можно изменить

Запуск программы

Нажмите кнопку Пуск

Указание: Если вы хотите заблокировать программу от случайного изменения настроек, можно выбрать блокировку для защиты детей

Процесс выполнения программы

Состояние программы отображается в поле дисплея

Например, **1:27**: Предполагаемая продолжительность программы в часах и минутах.

Указание: При выборе программы на дисплее отображается предполагаемая продолжительность сушки при рекомендуемом объёме загрузки. В процессе сушки датчики влажности определяют остаточную влажность в загруженном белье и корректируют длительность программы (кроме программ сушки по времени). Это видно по скачкам индикации оставшегося времени.

 Сушка

 Сушка под утюг



Сушка в шкаф

 Защита от сминания

- P - Пауза

End Окончание

Изменение программы или добавление белья

Во время сушки вы в любой момент можете убрать или добавить белье, а также изменить или отрегулировать программу

1. Откройте дверцу сушильной машины или нажмите клавишу Старт для остановки программы.
2. Доложите или выньте бельё.
3. При необходимости выберите другую программу или дополнительную функцию.
4. Закройте дверцу сушильной машины.
5. Нажмите клавишу Старт

Указание: Время выполнения программы на дисплее обновляется в зависимости от объёма загрузки и остаточной влажности белья. Отображаемые значения могут меняться в зависимости от изменения программы или объёма загрузки

Прерывание программы

Выполнение программы можно прервать в любой момент, открыв дверцу сушильной машины или нажав клавишу Старт.

Внимание!

Опасность возгорания. Бельё может загореться.

При прерывании программы необходимо вынуть и расправить все текстильные изделия, чтобы отвести тепло.

Окончание программы

На дисплее появляется End

Извлечение белья и выключение сушильной машины

1. Выньте бельё.
2. Поверните переключатель программ в положение «Выкл.».

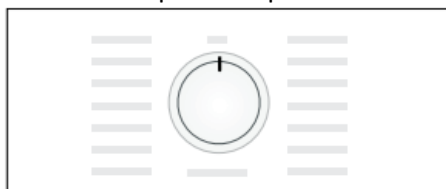

Опорожнение резервуара для конденсата

По умолчанию конденсат прибора отводится в резервуар для конденсата, как это установлено на заводе.

Конденсат может отводиться опционально через сливной шланг* в сток. При отводе конденсата в сток опорожнение резервуара для конденсата во время сушки и после сушки не требуется.

* поставляется в зависимости от модели

1. Выдвиньте резервуар для конденсата, держа его горизонтально

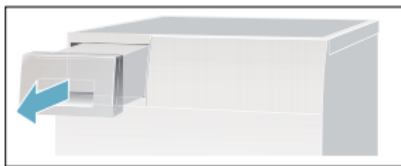

2. Вылейте конденсат

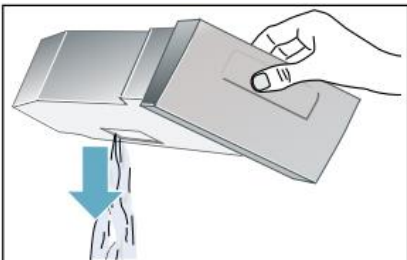

Внимание!

Загрязненный конденсат может представлять опасность для здоровья или причинить материальный ущерб. Конденсат не является питьевой водой и может содержать ворсинки. Запрещается пить конденсат или использовать его повторно.

3. Вставьте резервуар для конденсата в сушильную машину до фиксации со щелчком.



Очистка ворсового фильтра

Указание: Во время сушки в ворсовом фильтре собираются ворсинки и волосы, которые могут быть на белье. Засорённый или неочищенный ворсовый фильтр может ограничить циркуляцию воздуха, и сушильная машина не сможет работать на полную мощность. Чистые ворсовые фильтры уменьшают расход электроэнергии и сокращают продолжительность сушки.

Ворсовый фильтр необходимо очистить **после каждой** сушки:

1. Откройте дверцу сушильной машины и удалите из нее её ворсинки.
2. Извлеките ворсовый фильтр, состоящий из двух частей



3. Удалите ворсинки из углубления для ворсового фильтра



Указание: Следите за тем, чтобы ворсинки не попали в шахту фильтра

4. Разъедините части ворсового фильтра

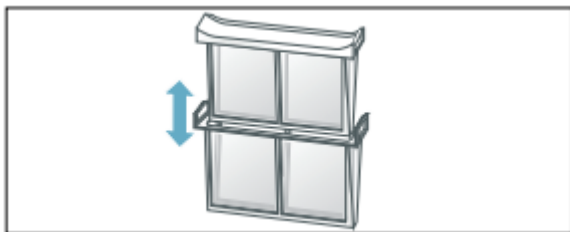

5. Откройте оба сетчатых фильтра и удалите ворсинки



6. Промойте обе части под тёплой проточной водой, чтобы смыть ворсинки.



7. Высушите ворсовый фильтр, соедините обе части вместе и установите фильтр на место



Внимание!

Возможно повреждение сушильной машины.

Для эксплуатации сушильной машины используйте только исправный фильтр. Запрещается эксплуатация машины без ворсового фильтра.



Настройка сигнала

Вы можете изменить следующие настройки:

- ✓ число оборотов во время отжима белья;
- ✓ уровень громкости сигнала при завершении программы;
- ✓ уровень громкости сигнала клавиш

Чтобы изменить установки, необходимо сначала активировать установочный режим

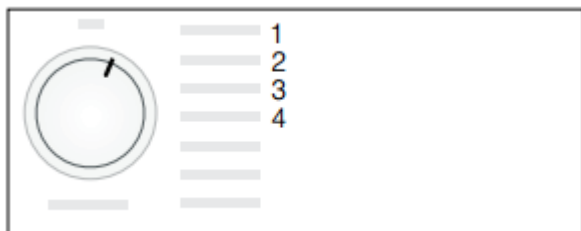

Активация режима настройки

1. Включите сушильную машину.
2. Выберите программу «Хлопок» в положении 1 и подождите 5 секунд.
Установочный режим активирован, на дисплее гаснут символы, и отображается продолжительность программы.
1. Нажмите клавишу «Старт» и, удерживая её нажатой, поверните программатор вправо в положение 2.
2. На дисплее отображается значение скорости отжима.
3. Измените скорость отжима, нажав клавишу «Время до окончания» или клавишу выбора времени сушки.
4. Поверните программатор вправо в положение 3.
5. На дисплее отображается уровень громкости сигнала при завершении программы



0 = выкл.; 1 = тихий, 2 = средний, 3 = громко, 4 = очень громко

6. Измените громкость, нажав кнопку Gotowe za.
7. Поверните программатор по часовой стрелке в положение 4.
8. На дисплее появится громкость звука кнопок.



0 = выкл.; 1 = тихо, 2 = средне, 3 = громко, 4 = очень громко

9. Измените громкость, нажав кнопку времени окончания программы (Gotowe za)

Подсказка: программатор можно установить в других положениях, однако изменить соответствующие настройки невозможно

Выход из установочного режима

Поверните программатор в положение

«Выкл.», если достигнута желаемая скорость отжима и установлен уровень громкости. Настройки сохранены в памяти.

Шумы

Указание: в процессе сушки, особенно на начальном этапе, возникают шумы при работе компрессора и насоса. Это происходит в нормальном режиме работы и не является признаком неисправности прибора.

Компрессор в сушильной машине время от времени производит шум, похожий на рокот. При этом уровень громкости меняется в зависимости от программы и этапа сушки.

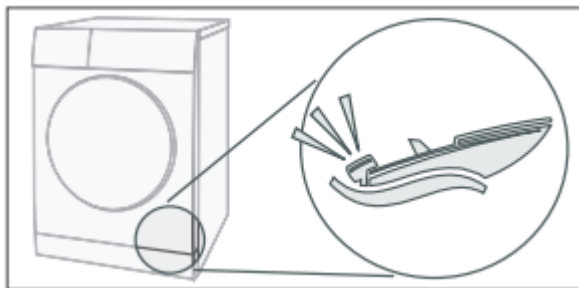

Компрессор также периодически обдувается свежим воздухом и при этом возникает гудящий звук.

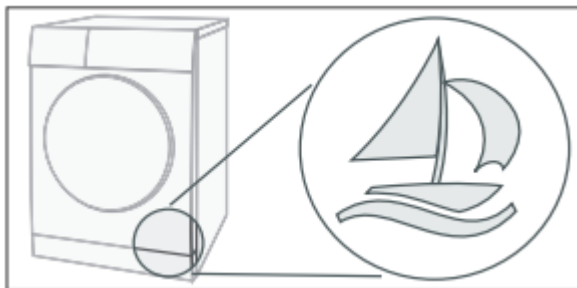

Конденсат закачивается в резервуар при помощи насоса, что сопровождается характерными звуками

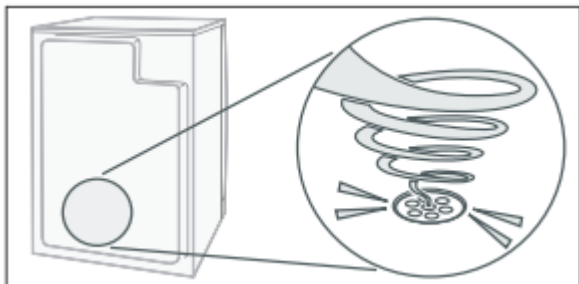

Очистка

Очистка сушильной машины и панели управления

 **Предупреждение**

Опасно для жизни!

Сушильная машина приводится в действие электрическим током, поэтому существует опасность поражения электрическим током.

Перед очисткой отключите сушильную машину от сети.

Выполняйте очистку только водой и мягкой влажной тряпкой.

Немедленно удаляйте все остатки моющего и распылённого средства. Не используйте чистящие средства или средства для предварительной обработки белья (например, спреи для предварительной стирки, пятновыводители). Для очистки прибора ни в коем случае не используйте очистители высокого давления и пароструйные очистители.

Очистка датчика влажности

Указание: Сушильная машина оснащена датчиком влажности из нержавеющей стали. Он измеряет степень влажности белья.

После длительного использования на датчике влажности может образоваться тонкий слой накипи или остатков моющих средств и средств по уходу.

Этот слой необходимо удалять, так как иначе он может отрицательно повлиять на функцию датчика и, тем самым, на результаты сушки.

Откройте дверцу и очистите датчик влажности ворсистой губкой.



Внимание!

Возможно повреждение датчика влажности.

Не используйте для очистки датчика влажности абразивные чистящие средства или металлические губки.

Очистка фильтра EasyClean

Очистите фильтр EasyClean, как описано ниже, если на дисплее появляется :

1. Сначала очистите ворсовый фильтр
2. Закройте дверцу сушильной машины.
3. Затем откройте дверцу для технического обслуживания теплообменника.
4. Разблокируйте рычаг фильтра EasyClean.
5. Выньте фильтр EasyClean за рукоятку

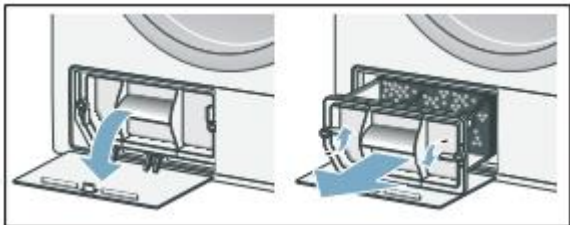

6. Снимите фильтрующую прокладку.
7. Рукой промойте фильтрующую прокладку с помощью чистой воды.

Указания

- В случае устойчивых загрязнений фильтрующей прокладки их можно осторожно удалить с помощью пылесоса.
- Не используйте чистящие средства.

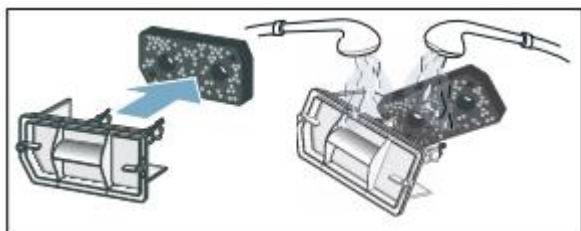

8. Высушите фильтрующую прокладку, выжав из неё воду.

Указание: Всегда устанавливайте только чистую и сухую фильтрующую прокладку.

9. Снова установите фильтрующую прокладку.

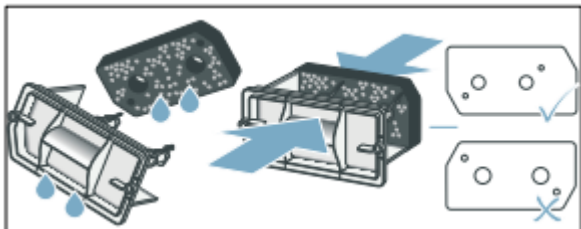

Указание: Следите за тем, чтобы фильтрующая прокладка не деформировалась, не порвалась и не загрязнилась. Установите фильтрующую прокладку, как показано выше.

10. Перед установкой фильтра EasyClean проверьте теплообменник сушильной машины на наличие сильных загрязнений. Если имеются сильные загрязнения, осторожно удалите их с помощью пылесоса с щёточной насадкой движением сверху вниз.

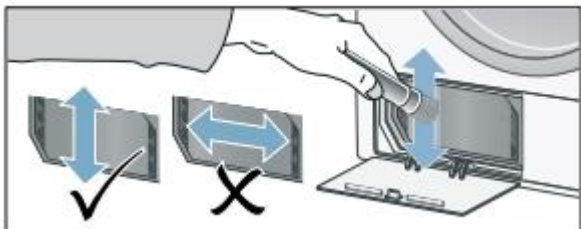

Примечание. При очистке будьте осторожны, чтобы не погнуть и не повредить ребра теплообменника.

Внимание!

Опасность травмы. Ребра теплообменника могут стать причиной травм. Не трогайте их руками

11. Вставьте фильтр EasyClean и зафиксируйте его

12. Закройте сервисную крышку.

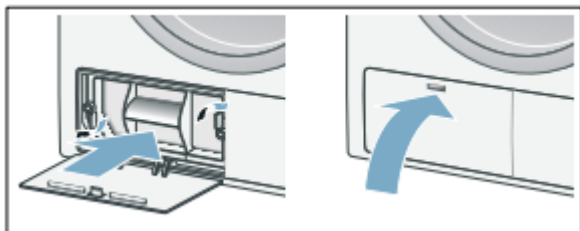



13. Выключите сушильную машину. Очистка фильтра EasyClean выполнена

Примечание. Если фильтрующий материал поврежден, новый можно заказать в сервисной службе, указав номер детали.

замена: 12007650.



Что делать в случае неисправности?

Неисправности	Причина/способ устранения
На дисплее отображается символ  , цикл сушки был прерван	<ul style="list-style-type: none"> Опорожните резервуар для конденсата и нажмите клавишу «Старт». При установленном в качестве опции сливе конденсата может быть засорён или согнут шланг слива. Проверьте шланг на отсутствие отложений и промойте его. Проложите шланг так, чтобы он не сгибался
На дисплее отображается символ 	<ul style="list-style-type: none"> Очистите ворсовый фильтр Очистите фильтр EasyClean.
Сушильная машина не включается.	<ul style="list-style-type: none"> Выбрана кнопка «Старт»? Вставлена ли вилка сетевого кабеля в розетку и проверен ли предохранитель? Выбрана ли программа? Выберите программу. Дверца сушильной машины открыта? Закройте дверцу. Включена блокировка? Выключите блокировку для безопасности детей. Выбрана функция «Время до окончания»? Программа запускается с задержкой по времени.
Сминание тканей	<ul style="list-style-type: none"> Сминание вызвано превышением допустимой загрузки или выбором программы, не соответствующей типу белья, которое необходимо высушить. Вся необходимая информация представлена в таблице программ. Выньте одежду, как только завершится программа сушки, оставленная в барабане одежда может сминаться.
Вытекает вода.	Не является неисправностью, сушильная машина может находиться в наклонном положении. Установите машину ровно.
Время выполнения программы на дисплее меняется в процессе сушки.	Не является неисправностью. Датчики влажности определяют остаточную влажность в загруженном белье и корректируют длительность программы (кроме программ сушки по времени).
Бельё недостаточно сухое	<ul style="list-style-type: none"> После окончания программы тёплое бельё кажется более влажным, чем есть на самом деле. Расправьте бельё, чтобы отвести тепло. Выполните точную настройку результата сушки. Благодаря этому увеличится время сушки, а температура останется прежней. Степень сушки увеличивается.

Неисправности	Причина/способ устранения
	<ul style="list-style-type: none"> Выберите программу с увеличенным временем сушки или выполните настройку результата сушки. При этом температура не увеличивается. Выберите программу сушки по времени для окончательной сушки белья, оставшегося влажным Бельё может быть недостаточно сухим, если превышен максимальный объём загрузки для программы. Очистите датчик влажности в барабане. На датчике влажности может образоваться тонкий слой накипи или остатков моющих средств и средств по уходу, что отрицательно влияет на его функцию. Бельё недостаточно сухое. Процесс сушки прерван из-за отключения электроэнергии, переполненного резервуара для конденсата или превышения максимального времени сушки. <p>Указание: Учитывайте рекомендации для видов белья</p>
Продолжительность сушки слишком велика?	<ul style="list-style-type: none"> Загрязнение ворсового фильтра или фильтра EasyClean может увеличить продолжительность сушки. Очистите ворсовый фильтр или фильтр EasyClean. При отсутствии доступа к воздухозаборному отверстию сушильной машины продолжительность сушки может увеличиться. Не перекрывайте воздухозаборное отверстие. Оптимальная температура окружающей среды при сушке составляет от 15°C до 30 °C. При температуре выше или ниже указанных пределов продолжительность сушки может увеличиться. В связи с недостаточной циркуляцией воздуха в помещении продолжительность сушки может увеличиться. Проветрите помещение.
Дисплей погас, а кнопка запуска мигает.	Не является неисправностью. Активен режим экономии электроэнергии
Возросла влажность в помещении.	Не является неисправностью. Хорошо проветрите помещение
Отключение электричества	Программа сушки прерывается. Выньте бельё и расправьте его или запустите программу снова.
Необычный шум во время сушки	Не является неисправностью
Холодная сушильная во время сушки	Не является неисправностью. Сушилка с тепловым насосом эффективно сушит при низких температурах.

Указание:

Если устранение неисправности путём включения и выключения сушильной машины не является возможным, обратитесь к специалисту сервисной службы.

Таблица параметров потребления

Программа	Число оборотов во время отжима	Продолжительность**		Расход энергии**	
		8 кг	4 кг	8 кг	4 кг
Сушка в шкаф*	1400 об/мин	181 мин	116 мин	1,63 кВт*ч	1,00 кВт*ч
	1000 об/мин	205 мин	130 мин	1,87 кВт*ч	1,14 кВт*ч
	800 об/мин	230 мин	145 мин	2,11 кВт*ч	1,28 кВт*ч
Сушка под утюг*	1400 об/мин	136 мин	83 мин	1,21 кВт*ч	0,70 кВт*ч
	1000 об/мин	160 мин	97 мин	1,45 кВт*ч	0,84 кВт*ч
	800 об/мин	185 мин	112 мин	1,69 кВт*ч	0,98 кВт*ч

Программа	Число оборотов во время отжима	Продолжительность**		Расход энергии**	
Синтетика		3,5 кг		3,5 кг	
Сушка в шкаф	800 об/мин	72 мин		0,60 кВт*ч	
	600 об/мин	84 мин		0,71 кВт*ч	

* Настройки программы управления в соответствии с применимым стандартом EN61121.

** Фактические значения могут отличаться от приведенных в зависимости от типа ткани, выбора тканей для сушки, конечной влажности тканей, установленной степени сушки, количества белья, заложенного в сушилку, условий окружающей среды, а также активированы дополнительные функции.

Самая эффективная программа для хлопчатобумажных тканей

Следующая «Стандартная программа для хлопка» (обозначена символом ) предназначена для сушки хлопчатобумажных тканей с нормальной влажностью и является наиболее эффективной с точки зрения энергопотребления при сушке влажных хлопчатобумажных тканей.

Стандартные программы для хлопка в соответствии с действующим регламентом ЕС 932/2012.

Программа	Загрузка	Использование электроэнергии	Продолжительность программы
 Хлопок сушка в шкаф	8 кг/4 кг	1,87 кВт*ч /1,14 кВт*ч	205 мин/130мин

Программные настройки для управления и классификации энергии в соответствии с Директивой 2010/30/ЕС.



Технические данные

Размеры: 85 x 60 x 60 см высота x ширина x глубина

Вес: около 48 кг

Максимальный объем загрузки: 8 кг

Емкость для конденсата: 4,8 л

Подводимое напряжение: 220–240 V

Подводимая мощность: макс. 625 Вт

Защита предохранителями: 10 А

Температура окружающей среды: 5-35°C

Энергопотребление при выключенном устройстве: 0,10 Вт

Потребляемая мощность в режиме ожидания (прибор не выключен): 0,50 Вт

Этот продукт содержит источники света энергетического класса F. Источники света доступны в качестве запасных частей и должны заменяться только обученным и квалифицированным персоналом.

* в зависимости от модели



Сервисная служба

Если самостоятельно устранить неисправность не удастся (Неисправность, что делать?), обратитесь в сервисную службу. Сотрудники сервисного обслуживания найдут правильное решение, что также позволит избежать ненужных визитов техников.

Специалист по обслуживанию должен быть проинформирован о символе изделия (E-No.) и серийном номере (FD).

E-Nr. _____	FD _____
-------------	----------

Эту информацию можно найти на внутренней стороне дверцы сушильной машины или на задней стороне сушильной машины.

Стоит довериться компетентности производителя.

В случае неисправности, пожалуйста, свяжитесь с нами. Благодаря этому у вас есть гарантия, что ремонт будет сделан обученными сервисными инженерами, имеющими оригинальные запчасти для устройства.

Robert Bosch Hausgeräte GmbH
Carl-Wery-Straße 34
81739 München, GERMANY