

# HEINNER

## ASPIRATOR VERTICAL

Model: HSVC-H18.5GD



- Aspirator vertical
- Putere: 150W
- Putere de aspirare: >5 kPa

[www.heinner.ro](http://www.heinner.ro)

Vă mulțumim pentru alegerea acestui produs!

## I. INTRODUCERE

***Înainte de a utiliza acest aparat, citiți cu atenție manualul de instrucțiuni. Păstrați manualul pentru consultări ulterioare.***

Acest manual este conceput pentru a vă oferi toate instrucțiunile necesare referitoare la instalarea, utilizarea și întreținerea aparatului.

Pentru utilizarea corectă și în siguranță a aparatului, vă rugăm să citiți cu atenție acest manual de instrucțiuni înainte de instalare și utilizare.

## II. CONȚINUTUL PACHETULUI DUMNEAVOASTRĂ

- Aspirator vertical
- Manual de utilizare
- Certificat de garanție



### III. MĂSURI DE SIGURANȚĂ

- Înainte de utilizarea aparatului, citiți cu atenție toate instrucțiunile. Păstrați instrucțiunile pentru consultări ulterioare.
- Pentru evitarea pericolelor, în cazul în care cablul de alimentare este deteriorat, acesta trebuie înlocuit de către producător, de către agentul său de service sau de persoane cu o calificare similară.
- Acest aparat nu trebuie utilizat de către copii. Nu lăsați aparatul și cablul de alimentare la îndemâna copiilor.
- Copiii nu au voie să se joace cu aparatul.
- Aparatul poate fi utilizat de către copii cu vârste începând de la 8 ani și de către persoane cu capacități fizice, senzoriale sau mentale reduse, cu lipsă de experiență sau cunoștințe, numai dacă acestea sunt supravegheate sau instruite în ceea ce privește utilizarea în siguranță a aparatului și dacă înțeleg pericolele pe care le implică utilizarea. Copiii nu au voie să se joace cu aparatul. Curățarea și întreținerea nu trebuie efectuate de către copii nesupravegheați.
- Aparatul poate fi utilizat de către persoane cu capacități fizice, senzoriale sau mentale reduse, cu lipsă de experiență sau cunoștințe, numai dacă acestea sunt supravegheate sau instruite în ceea ce privește utilizarea în siguranță a aparatului și dacă înțeleg pericolele pe care le implică utilizarea.
- Opritiți aparatul și deconectați-l de la sursa de alimentare cu energie electrică înainte de a schimba accesoriul sau de a vă apropia de piesele care se mișcă în timpul funcționării.
- Dacă aparatul este lăsat nesupravegheat și înainte de montare, demontare sau curățare, deconectați-l întotdeauna de la sursa de alimentare.
- Nu utilizați alte accesorii decât cele furnizate împreună cu aparatul.
- Nu lăsați componentele ambalajului (pungi de plastic, polistiren, cuie etc.) la îndemâna copiilor sau a persoanelor cu dizabilități, deoarece acestea reprezintă potențiale surse de pericol.
- Opritiți aparatul și deconectați-l de la sursa de alimentare atunci când nu îl utilizați, înainte de înlocuirea accesoriilor și înainte de efectuarea operațiilor de curățare.
- Nu lăsați aparatul nesupravegheat în timp ce funcționează.
- Pentru evitarea pericolelor, în cazul în care cablul de alimentare este deteriorat, acesta trebuie înlocuit de către producător, de către agentul său de service sau de persoane cu o calificare similară.
- Nu folosiți niciodată accesorii neaprobate de către producător, deoarece acestea pot provoca incendii, electrocutări sau răni.
- Feriți de apă motorul aparatului, cablul de alimentare și ștecărul.
- Aparatul nu este destinat utilizării de către persoane (inclusiv copii) care au capacități fizice, senzoriale sau mentale reduse, sau cărora le lipsesc experiența și cunoștințele necesare, decât dacă sunt supravegheate sau au fost instruite cu privire la utilizarea aparatului de către o persoană care răspunde pentru siguranța acestora.
- Copiii trebuie supravegheați, astfel încât aceștia să nu se joace cu aparatul.
- Înainte de prima utilizare a aparatului, asigurați-vă că ați îndepărtat toate ambalajele și că nu le-ați lăsat la îndemâna copiilor.
- Puneți întotdeauna aparatul pe o suprafață stabilă, orizontală și uscată.
- Asigurați-vă că aveți mâinile uscate atunci când acționați comutatoare sau manevrați ștecăre.
- Acest aspirator este destinat uzului casnic și nu este adecvat pentru utilizare în scop industrial sau comercial.
- Opritiți utilizarea aparatului în cazul în care acesta este defect sau funcționează defectuos în orice mod.
- Nu utilizați aparatul în cazul în care cablul de alimentare prezintă deteriorări.
- Pentru evitarea pericolelor, în cazul în care cablul de alimentare este deteriorat, acesta trebuie înlocuit de către producător.
- Pentru deconectarea aparatului de la sursa de alimentare, țineți de ștecăr și scoateți-l din priză. Nu trageți de cablu pentru a scoate ștecărul din priză.
- Evitați utilizarea unui prelungitor, deoarece acesta se poate supraîncălzi și poate provoca pericol de incendiu.
- Feriți cablul de suprafețe încălzite.
- Deconectați ștecărul de la sursa de alimentare atunci când nu utilizați aparatul și înainte de curățarea acestuia.
- Aparatul este destinat numai uzului casnic. Utilizarea în scopuri comerciale anulează garanția, iar furnizorul nu poate fi considerat responsabil pentru vătămări corporale sau deteriorări cauzate de utilizarea aparatului în alte scopuri decât cele pentru care a fost conceput.

**IMPORTANT: ACEST APARAT ESTE DESTINAT NUMAI UZULUI CASNIC.**

**AVERTISMENT: PENTRU REDUCEREA RISCULUI DE ELECTROCUTARE, NU UTILIZAȚI APARATUL ÎN AER LIBER SAU PE SUPRAFEȚE UMEDE.**

1. NU utilizați, nu încărcați și nu depozitați aparatul în aer liber sau pe suprafețe ude. Depozitați aparatul în interior. Pentru prevenirea accidentelor, depozitați aspiratorul după utilizarea acestuia.
2. Utilizați aparatul numai în modul descris în cadrul prezentului manual de instrucțiuni.
3. Acest produs NU ESTE o jucărie. Atunci când aparatele electrocasnice sunt utilizate de către copii sau în preajma acestora, este necesară o supraveghere atentă. NU LĂSAȚI aparatul nesupravegheat atunci când este în funcțiune.
4. NU MANEVRAȚI ștecărul, încărcătorul sau aparatul cu mâinile ude.
5. Asamblați complet aspiratorul înainte de utilizare. NU UTILIZAȚI aparatul fără a avea montat recipientul pentru praf sau filtrul. Utilizați aparatul numai în interior, pe suprafețe uscate.
6. NU UTILIZAȚI încărcătorul împreună cu un prelungitor. Introduceți încărcătorul direct într-o priză electrică. Utilizați încărcătorul numai într-o priză electrică standard.
7. NU ÎNCERCAȚI să utilizați încărcătorul cu un alt produs și nu încercați să încărcați acest produs cu un alt încărcător.
8. NU UTILIZAȚI încărcătorul dacă ștecărul sau cablul de alimentare prezintă deteriorări. În cazul în care încărcătorul sau aspiratorul au fost scăpate pe jos, deteriorate, lăsate în aer liber sau scăpate în apă, returnați-le la un centru de reparații, în vederea verificării, reparații sau reglării.
9. NU FORȚAȚI cablul de alimentare, nu trageți cablul peste muchii sau colțuri ascuțite și nu închideți ușa peste cablu. Nu transportați încărcătorul ținându-l de cablu și nu trageți de cablu pentru a scoate încărcătorul din priză. Țineți de ștecăr și trageți de acesta pentru a-l deconecta de la sursa de alimentare. Feriți încărcătorul de suprafețe încălzite.
10. Utilizați numai accesoriile recomandate de către producător. Opriți aparatul înainte de a conecta sau deconecta peria motorizată. NU ÎNCERCAȚI să schimbați accesoriile în timp ce aparatul este în funcțiune.
11. Acționați cu prudență deosebită în cazul utilizării aparatului pe scări.
12. Feriți părul, hainele largi, degetele și orice parte a corpului de orificii și de componentele aflate în mișcare.
13. NU INTRODUCEȚI obiecte în orificiile aparatului. NU UTILIZAȚI aparatul dacă oricare dintre orificiile acestuia sunt blocate. Îndepărtați din zona orificiilor aparatului praful, scamele, părul și orice alte obiecte care pot reduce fluxul de aer.
14. NU UTILIZAȚI aparatul pentru aspirarea produselor inflamabile sau a combustibililor lichizi precum benzina și nu îl folosiți în zone unde acestea ar putea fi prezente. Nu aspirați obiecte care ard sau fumează, cum ar fi țigări, chibrituri sau cenușă fierbinte.
15. Acest produs conține acumulatori cu litiu reîncărcabili. Acumulatorii trebuie reciclați sau eliminați corespunzător și în condiții de siguranță. Acumulatorii trebuie să fie scoși din aparat înainte de eliminarea aparatului. Aparatul trebuie deconectat de la sursa de alimentare înainte de scoaterea acumulatorilor. Nu aruncați acumulatorii în foc și nu îi expuneți la temperaturi ridicate, deoarece aceștia pot exploda.
16. Nu încărcați acumulatorii la temperaturi ale mediului ambiant cu valori sub 0 °C. Aceasta poate scădea performanța acumulatorilor și pot scurta durata de exploatare a acestora. Temperatura optimă de încărcare a acumulatorilor este se situează între 10 °C și 30 °C.

17. NU ÎNCĂRCAȚI acumulatorii cu polaritatea inversată. Aceasta poate duce la emanații de gaze, umflarea sau deteriorarea acumulatorilor.

18. În condiții extreme, acumulatorii pot prezenta scurgeri. Utilizarea necorespunzătoare a acumulatorilor poate duce la activarea supapei de siguranță. O cantitate redusă de lichid (electrolit alcalin) se va scurge din supapa situată în zona bornelor. Dacă lichidul intră în contact cu pielea, spălați imediat cu apă și săpun zona afectată. Dacă lichidul intră în contact cu ochii, spălați-i imediat cu apă curată timp de cel puțin 10 minute și solicitați asistență medicală.

19. NU UTILIZAȚI aparatul în alte scopuri decât cele descrise în prezentul manual de utilizare. Respectați semnificațiile tuturor etichetelor și instrucțiunile de pe aparat.

20. Acest aspirator este destinat numai uzului casnic.

21. NU ÎNCĂRCAȚI aparatul în aer liber.

**ATENȚIE:**

- Acest produs este prevăzut cu un acumulator reîncărcabil special încorporat. Vă rugăm să nu utilizați acumulatorul pentru alte produse. Vă rugăm să utilizați numai un adaptor de alimentare special conceput.

- Nu expuneți acumulatorul la foc sau căldură.

- Nu perforați, nu loviți, nu dezamblați, nu reparați etc. acumulatorul.

- Nu scurtcircuitați bornele acumulatorului.

- Nu încărcați, nu utilizați și nu puneți aspiratorul în apropierea focului sau în medii cu temperaturi ridicate.

**AVERTISMENT:**

- NU aspirați substanțe inflamabile sau materiale incandescente (mucuri de țigară, benzină, diluant, toner de imprimantă).

- Cu excepția componentelor pentru care se specifică faptul că pot fi spălate, aspiratorul nu conține componente care pot fi spălate.

După spălarea componentelor, acestea trebuie lăsate să se usuce înainte de a fi montate în carcasa aparatului. În caz contrar, acestea pot provoca deteriorări ale circuitelor interioare și/sau ale acumulatorului.

- Nu utilizați aparatul în băi sau alte medii umede.

- Nu utilizați cablul sau ștecărul dacă observați că acestea prezintă deteriorări.

- Înainte de efectuarea operațiilor de întreținere a aparatului, deconectați adaptorul de la sursa de alimentare.

- Dacă produsul urmează să nu fie utilizat pentru o perioadă îndelungată, vă rugăm să deconectați adaptorul de alimentare.

- Atunci când deconectați adaptorul de alimentare, vă rugăm să nu trageți de cablu, ci de corpul adaptorului.

- Adaptorul de alimentare este conceput numai pentru utilizare în interior. Vă rugăm să nu îl utilizați în aer liber.

- Dacă electrolitul din acumulator intră în contact cu ochii, spălați-i cu apă curată și solicitați imediat asistență medicală.

- În cazul în care observați orice funcționare anormală a aparatului, opriți-l și deconectați-l imediat de la sursa de alimentare. Pentru efectuarea reparațiilor, apelați la un centru de reparații specializat. Nu încercați să demontați produsul.

## IV. DESCRIEREA PRODUSULUI

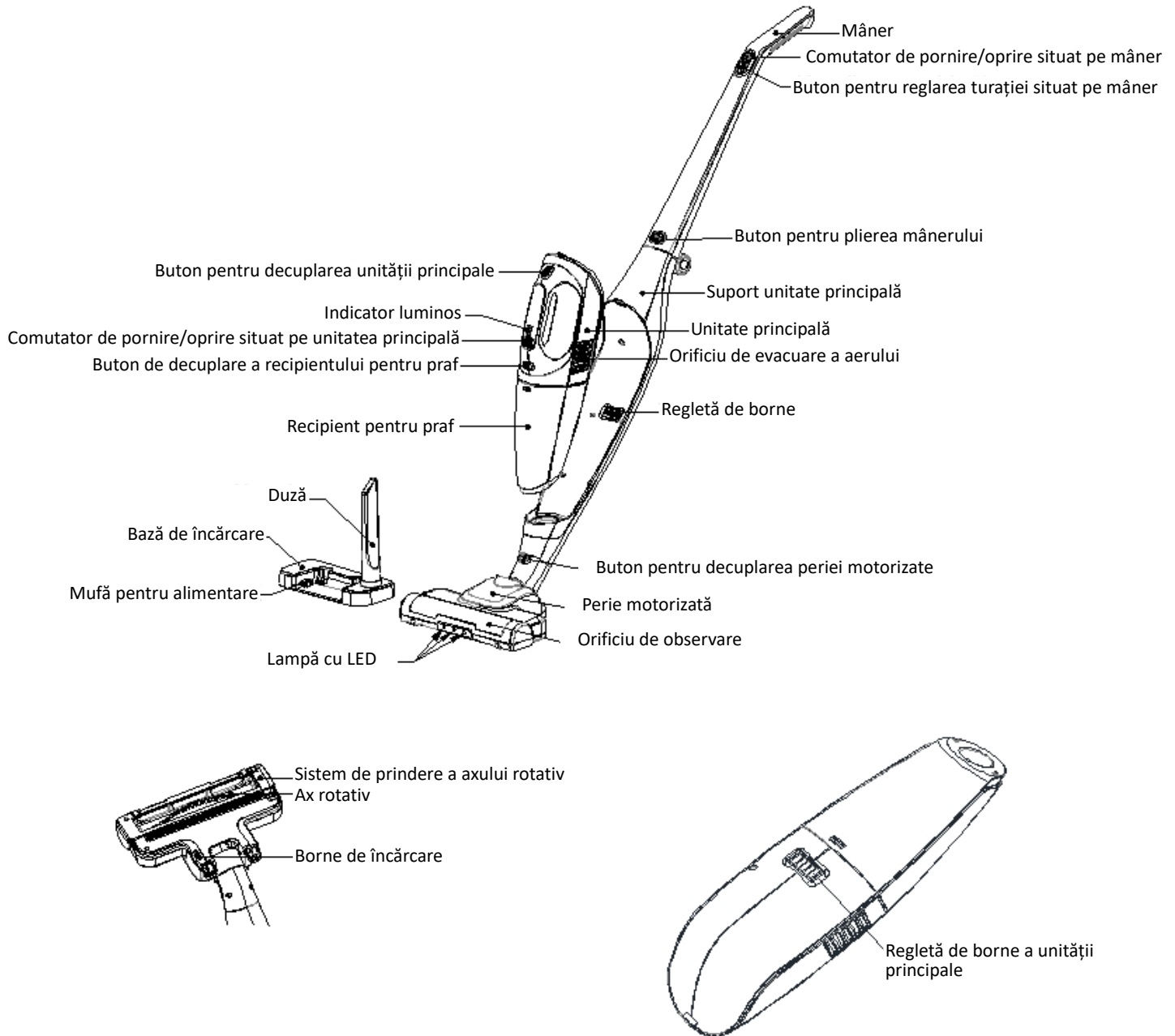

## V. ÎNAINTE DE PRIMA UTILIZARE

- Înainte de utilizarea acestui produs, vă rugăm să citiți cu atenție instrucțiunile, astfel încât să puteți evita utilizarea necorespunzătoare.
- Înainte de conectarea aparatului la sursa de alimentare, vă rugăm să vă asigurați că tensiunea sursei de alimentare disponibile corespunde cu cea specificată pe eticheta cu date tehnice a produsului.
- Acest produs poate fi utilizat numai de către persoane adulte. Nu permiteți copiilor să utilizeze acest produs în lipsa supravegherii din partea unui adult.
- Acest produs este destinat numai uzului casnic. Vă rugăm să nu îl utilizați în alte scopuri.
- În cazul în care doriți să depozitați produsul pentru perioade îndelungate, asigurați-vă că spațiul ales pentru depozitare este curat și uscat.
- Duza de aspirare este fabricată dintr-un material dur. Utilizați-o cu atenție, pentru a nu zgâria pardoselile din lemn.
- Nu porniți aparatul atunci când recipientul pentru praf este detașat. În caz contrar, aparatul poate aspira obiecte mari și există riscul de deteriorare a acestuia.
- Nu blocați orificiile de admisie sau evacuare a aerului. Aparatul se poate supraîncălzi, iar puterea de aspirare scade.
- Atunci când recipientul pentru praf se umple, acesta trebuie curățat la timp. În caz contrar, aparatul se poate supraîncălzi, iar puterea de aspirare scade.

### ASAMBLARE

Aparatul este livrat dezasamblat și trebuie asamblat înainte de utilizare.

1. Desfaceți ambalajul și scoateți componentele aparatului.

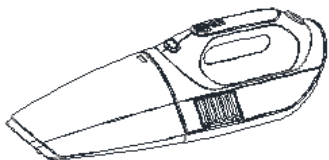

Unitate principală

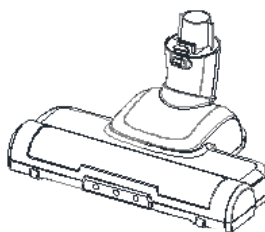

Perie motorizată

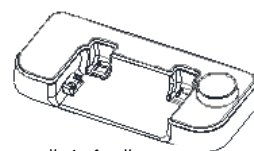

Bază de încărcare

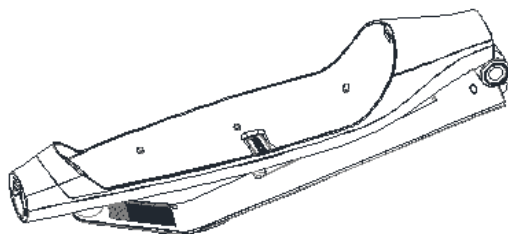

Suport unitate principală



Încărcător

2. Depliați suportul unității principale, ridicați mânerul în direcția de deschidere și blocați-l în poziția deschis, așa cum este indicat mai jos:

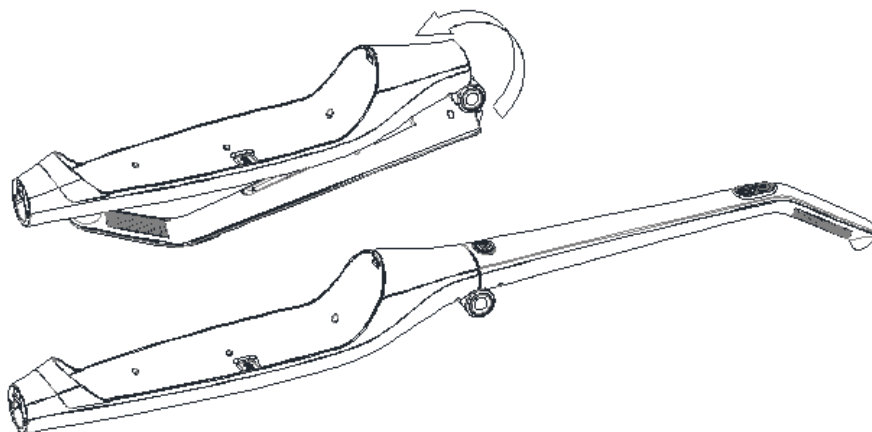

3. Montați peria motorizată, așa cum este indicat mai jos:

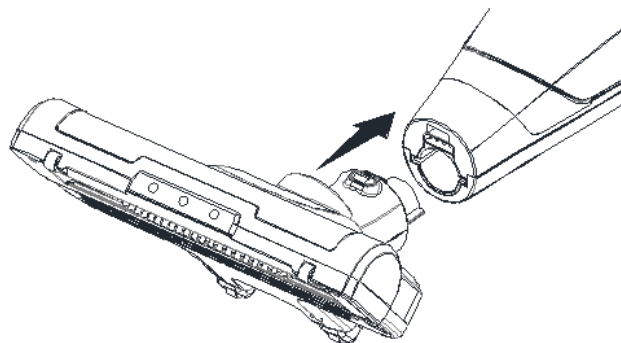

4. Montați unitatea principală, așa cum este indicat mai jos:

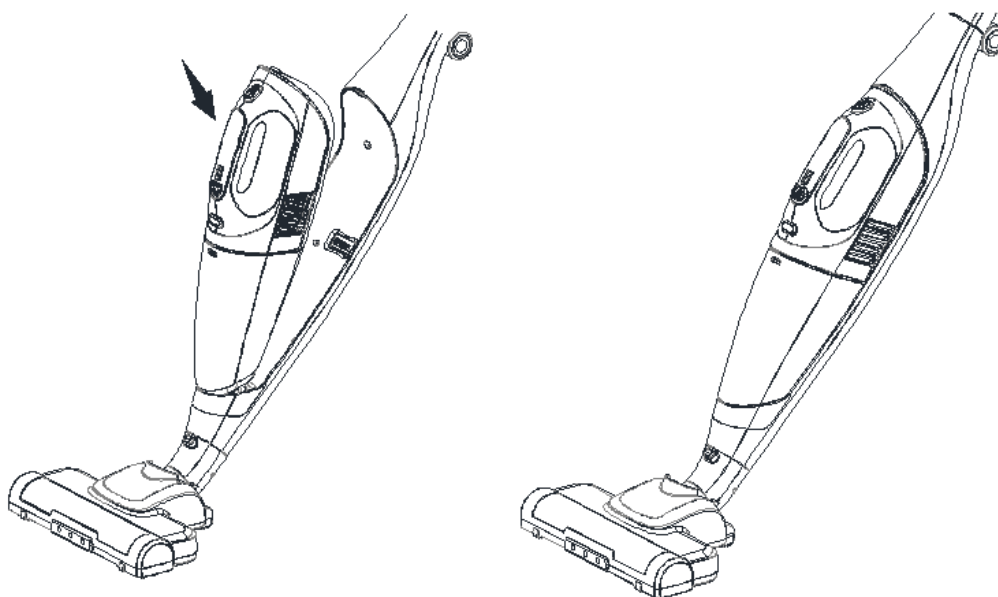

5. Montați unitatea de încărcare, așa cum este indicat mai jos:

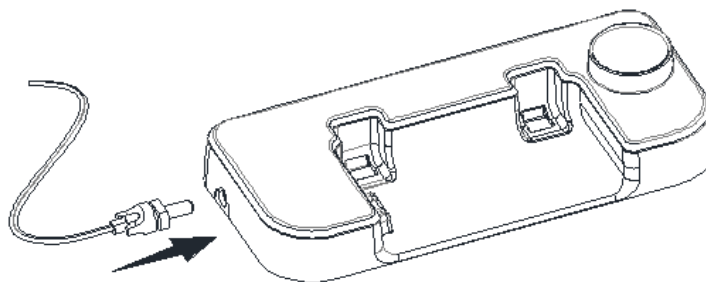

#### ÎNCĂRCAREA:

- Atunci când produsul este livrat din fabrică, acumulatorul este descărcat. Asigurați-vă că încărcați complet acumulatorul înainte de a utiliza aparatul (este nevoie de aproximativ 8 ore pentru încărcarea completă a acumulatorului).
- Atunci când nu utilizați aparatul pentru o perioadă îndelungată, vă rugăm să încărcați complet acumulatorul cel puțin o dată la trei luni.
- Atunci când aparatul se oprește automat din cauza descărcării acumulatorului, nu încercați să porniți din nou aparatul și asigurați-vă că îl puneți imediat în baza de încărcare. În caz contrar, durata de exploatare a acumulatorului scade.
- Asigurați-vă că puneți aparatul în baza de încărcare după fiecare utilizare a acestuia.
- Asigurați-vă că încărcați acumulatorul într-un mediu cu temperatura cuprinsă între 5 °C și 35 °C. Încărcarea la temperaturi prea scăzute sau prea ridicate va determina o durată de încărcare mai lungă și o durată de descărcare mai redusă.
- Dacă aparatul este pus în baza de încărcare în timpul funcționării, acesta se va opri automat și va comuta la modul de încărcare.
- Este normal ca temperatura unității principale și a bazei de încărcare să crească în timpul încărcării acumulatorului.
- Pentru efectuarea reîncărcării, consultați imaginile de mai jos. Puneți mai întâi aparatul în poziția verticală și poziționați borna de încărcare în soclul de încărcare.

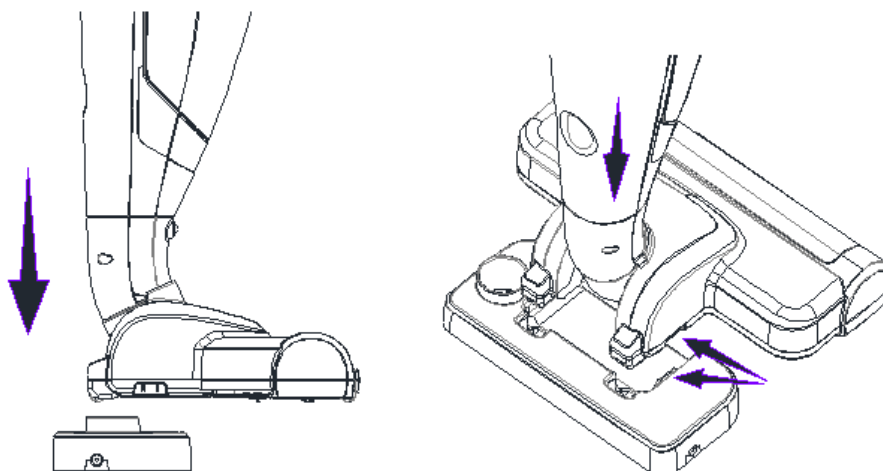

După două secunde de la poziționarea aparatului în baza de încărcare, indicatoarele luminoase de pe mâner se aprind în funcție de cantitate de energie din acumulator, cupă cum urmează:

- a. La aprinderea primului indicator, cantitatea de energie este scăzută.
- b. Dacă primul indicator este aprins și cel de-al doilea clipește, cantitatea de energie este la peste jumătate din capacitate.
- c. Dacă primul și al doilea indicator sunt aprinse și cel de-al treilea clipește, acumulatorul este încărcat aproape complet.
- d. Dacă toate cele trei indicatoare sunt aprinse, încărcarea este completă.

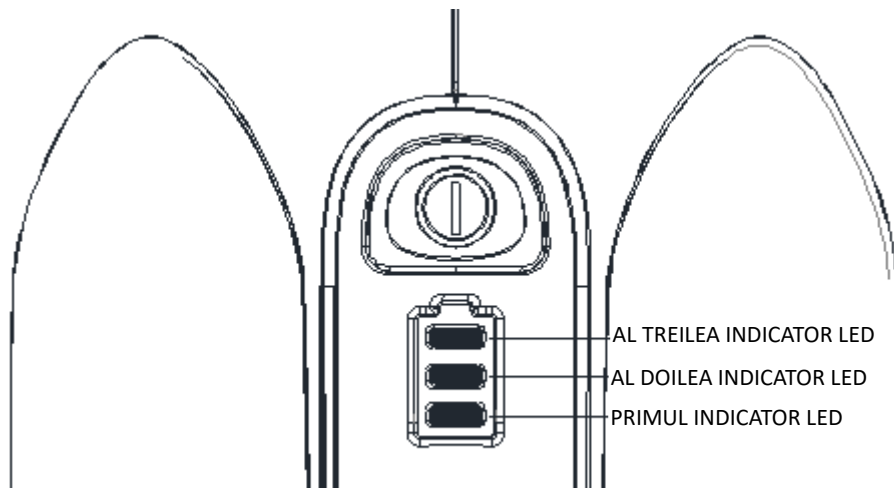

## VI. UTILIZAREA APARATULUI

- Dacă produsul este în poziție verticală, trageți de mâner către înapoi, astfel încât suportul unitatea principală să iasă din sistemul de fixare și să poată funcționa.

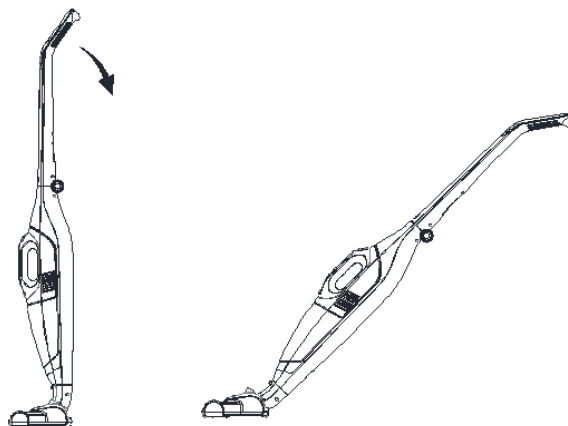

- Apăsați pe butonul de pornire, iar aparatul va porni. Dacă apăsați din nou pe buton, aparatul se va opri. Atunci când aparatul este pornit, apăsați pe +/- pentru ca aparatul să funcționeze la turație redusă, apoi apăsați din nou pentru ca aparatul să funcționeze la turație ridicată.

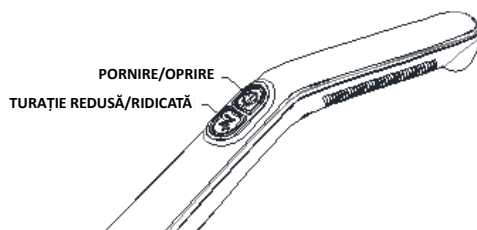

- Dacă aparatul este pornit, peria și lampa cu LED vor funcționa simultan. În funcție de comutarea la turație redusă sau ridicată, peria se va roti cu viteză redusă sau ridicată, iar intensitatea luminii lămpii cu LED va comuta între intensitate redusă și intensitate ridicată.
- Împingeți de mâner către înainte și trageți către înapoi pentru a deplasa peria către înainte și înapoi. Răsuciți mânerul pentru deplasa peria către stânga sau dreapta, astfel încât peria să poată ajunge în toate zonele pardoselii pe care doriți să o curățați.
- Apăsați pe butonul pentru decuplarea unității principale (așa cum este indicat în figura de mai jos) și folosiți unitatea principală pentru a curăța blaturi de bucătărie, canapele, scaune și alte suprafețe.

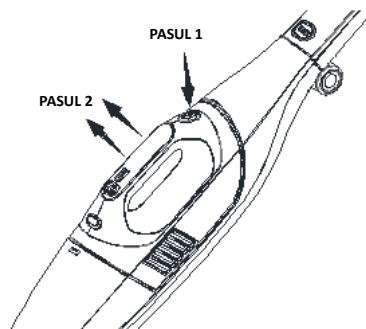

- La apăsarea butonului de pornire, unitate principală va începe să funcționeze la turație ridicată. Apăsați din nou pe buton, iar unitatea va comuta la funcționarea la turație scăzută. Dacă apăsați încă o dată pe buton, unitatea se va opri.

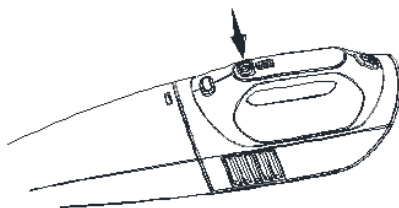

- Pentru aspirarea în spații înguste, puteți utiliza duza special concepută în acest scop. Duza pentru spații înguste este prinsă în partea posterioară a mânerului (a se vedea imaginea de mai jos). Scoateți duza din suportul acesteia și introduceți-o în orificiul de admisie a aerului din unitate principală.

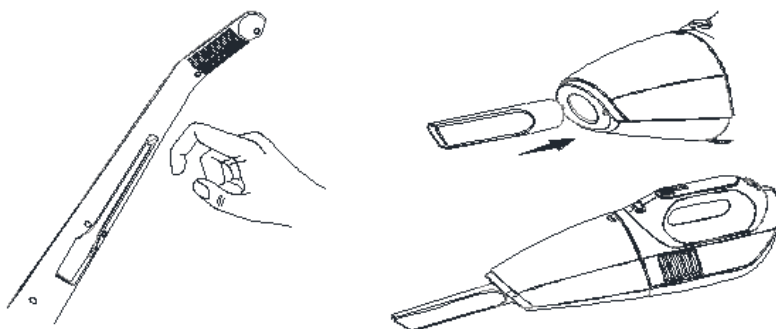

- Indiferent de turația la care utilizați aparatul, dacă acumulatorul este încărcat complet, cele trei indicatoare luminoase sunt aprinse (figura a); dacă acumulatorul este încărcat pe jumătate, al treilea indicator luminos se stinge (figura b); dacă acumulatorul este aproape descărcat, se stinge și al doilea indicator luminos (figura c).



Figura a



Figura b



Figura c

- Atunci când cantitatea de energie din acumulator este foarte scăzută, primul indicator luminos începe să clipească. În această situație, aparatul trebuie oprit și încărcat. În cazul în care continuați să utilizați aparatul, acesta se va opri automat atunci când se atinge tensiunea limită de descărcare a acumulatorului. Aceasta este o măsură de protecție care previne descărcarea completă a acumulatorului. Oprirea automată nu constituie un defect al aparatului. Este nevoie doar să puneți aparatul la încărcat. Cu toate acestea, vă recomandăm să opriți aparatul imediat ce indicatorul luminos începe să clipească, măsură care va ajuta la prelungirea duratei de exploatare a acumulatorului.

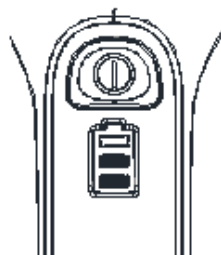

## VII. CURĂȚARE ȘI ÎNTREȚINERE

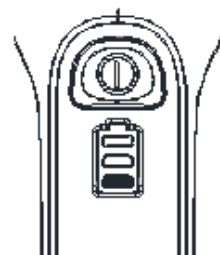
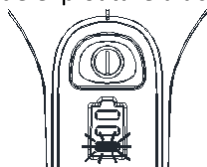
- Opriți alimentarea aparatului înainte de curățarea recipientului pentru praf și înainte de efectuarea operațiilor de întreținere a aparatului.
- Atunci când recipientul pentru praf este plin sau când puterea de aspirare scade, este necesară golirea recipientului pentru praf. Decuplați unitatea principală, apăsați pe butonul pentru decuplarea recipientului pentru praf și scoateți recipientul.

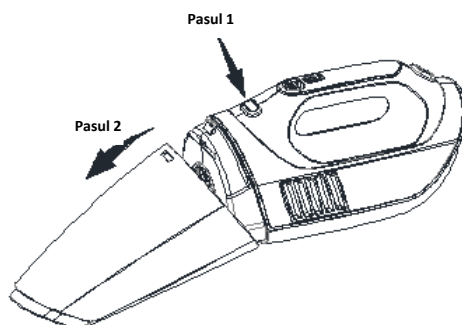

- Scoateți suportul filtrului de praf și aruncați la coșul de gunoi conținutul recipientului pentru praf.

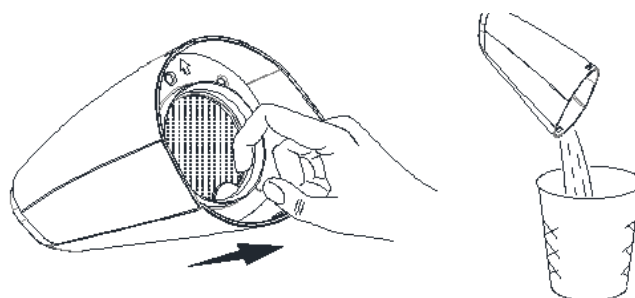

- Clătiți cu apă interiorul recipientului pentru praf, filtrul și burețele filtrului. Îndepărtați prin ștergere apa de pe componente și lăsați-le să se usuce bine înainte de a le reasambla.

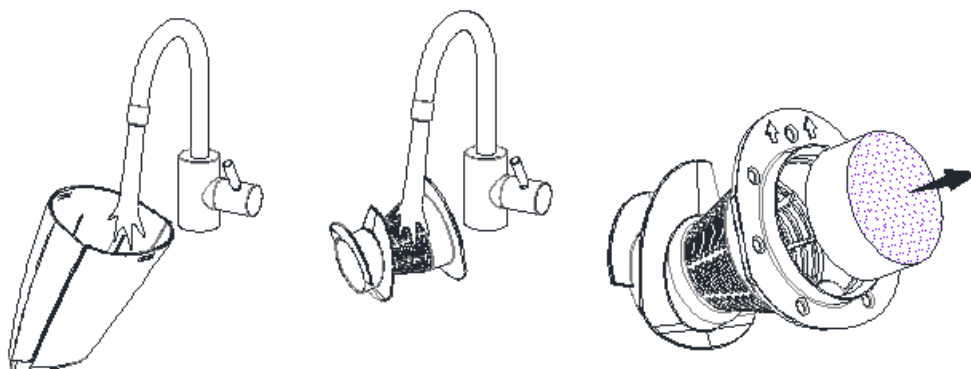

- În timpul funcționării periei rotative, pe aceasta se pot strânge păr, fibre și alte impurități. În cazul în care acestea se acumulează excesiv pe perie, puterea de aspirare a aparatului scade, fiind necesară curățarea periei. Deschideți sistemul de prindere a axului rotativ, apoi scoateți peria rotativă și curățați-o. După curățare, poziționați peria la loc și închideți sistemul de prindere a axului rotativ.

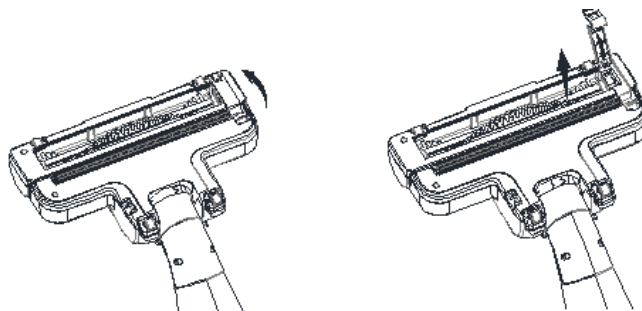

- Cu excepția componentelor care pot fi spălate, celelalte componente pot fi curățate cu o cârpă umedă.
- Pe suprafața contactelor metalice ale bornelor se poate forma un strat de oxid sau un strat foarte subțire de praf.
- Din acest motiv, bornele de contact pot funcționa necorespunzător, fiind necesară curățarea acestora. Răzuiți cu grijă deosebită suprafața contactelor metalice ale bornelor, apoi ștergeți-o cu o cârpă moale și uscată. Nu apăsați excesiv pe borne, deoarece acestea se pot deforma.
- Dacă produsul urmează să nu fie utilizat pentru o perioadă îndelungată, acesta poate fi pliat. Apăsați pe butonul pentru plierea mânerului și deplasați mânerul către înapoi pentru a-l plia.

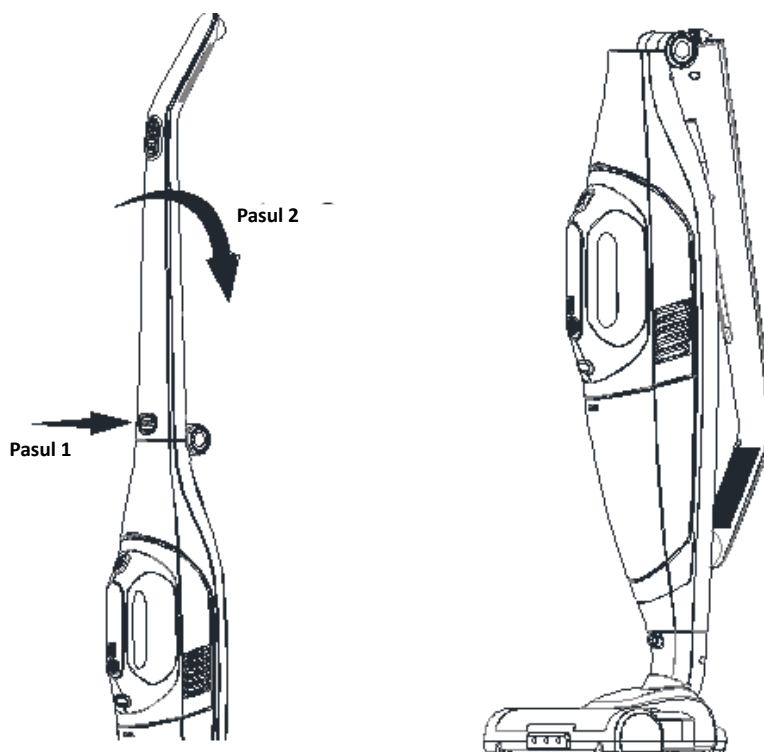

## VIII. DETALII TEHNICE

<b>Putere</b>	150W
<b>Putere de aspirare</b>	>5 kPa
<b>Nivel de zgomot</b>	<85dB
<b>Alimentare:</b>	220-240V, 50/60Hz



### MASURI PENTRU PROTECTIA MEDIULUI

Va informam ca persoanele fizice au urmatoarele obligatii prin legislatia specifica privind protectia mediului si regimul deseurilor:

- Deseurile de echipamente electrice si electronice (DEEE), pot contine substante periculoase pentru mediu si sanatatea umana. Conform OUG 5/2015, exista obligativitatea predarii acestora, pentru tratarea corespunzatoare si valorificarea componentelor reciclabile. Societatea Network One Distribution S.R.L. este platitoare de taxa de " timbru verde" pentru fiecare Echipament Electric si Electronic (EEE) pe care il pune pe piata. Acest cost asigura tratarea ulterioara a echipamentelor uzate colectate. Din acest motiv, odata ce devine deseu, produsul EEE poate fi predat gratuit operatorului Dvs. de salubritate, la magazine atunci cand achizitionati alt echipament similar, sistemul "unul la unu "sau la punctul de colectare organizat de Primaria Sectorului / localitatii Dvs.
- Simbolul (marcajul) aplicat produselor, care indica faptul ca deseurile DEEE, bateriile si acumulatorii - fac obiectul unei colectari separate, il reprezinta o pubea barata cu o cruce.



#### ***Aceste masuri vor ajuta la protejarea mediului***

Societatea Network One Distribution S.R.L. este inregistrata in Registrul de punere pe piata a echipamentelor electrice si electronice, avand numarul de inregistrare: RO-2016-03-EEE-0201-IV. De asemenea, au fost intocmite si sunt gestionate: Registrul de Retragere EEE si Registrul de Rechemare EEE, in conformitate cu HG 322/2013. Totodata societatea este inregistrata in Registrul de punere pe piata a bateriilor, avnd numarul de inregistrare: RO-2011-03-B&A-0283.

Conformitatea cu directiva RoHS: Produsul pe care l-ati cumparat este conform cu Directiva RoHS UE (2011/65/UE). Nu contine materialele daunatoare si interzise specificate in Directiva.

**Va multumim ca participati alaturi de noi la protejarea mediului si a sanatatii umane!**



**HEINNER** este marcă înregistrată a companiei **Network One Distribution SRL**. Celelalte branduri și denumirile produselor sunt mărci de comerț sau mărci de comerț înregistrate ale respectivilor deținători.

Nicio parte a specificațiilor nu poate fi reprodusă sub nicio formă și prin niciun mijloc, nici utilizată pentru obținerea unor derivate precum traduceri, transformări sau adaptări, fără consimțământul prealabil al companiei NETWORK ONE DISTRIBUTION.

Copyright © 2013 Network One Distribution. Toate drepturile rezervate.

[www.heinner.com](http://www.heinner.com), <http://www.nod.ro>

<http://www.heinner.com>, <http://www.nod.ro>



Acest produs este proiectat și realizat în conformitate cu standardele și normele Comunității Europene.

Importator: **Network One Distribution**

Str. Marcel Iancu, nr. 3-5, București, România

Tel: +40 21 211 18 56, [www.heinner.ro](http://www.heinner.ro), [www.heinner.com](http://www.heinner.com)

# HEINNER

## VERTICAL VACUUM CLEANER

Model: HSVC-H18.5GD



- Vertical vacuum cleaner
- Power: 150W
- Suction power: >5kPa

Thank you for choosing this product!

## I. INTRODUCTION

***Before using the appliance, please read carefully this instruction manual and keep it for future reference.***

This instruction manual is designed to provide you with all required instructions related to the installation, use and maintenance of the appliance.

In order to operate the unit correctly and safely, please read this instruction manual carefully before installation and usage.

## II. PACKAGE CONTENT

- **Vertical vacuum cleaner**
- **User manual**
- **Warranty card**



### III. SAFETY MEASURES

- Read all instructions carefully before using your appliance and retain for future reference.
- If the supply cord is damaged, it must be replaced by the manufacturer, its service agent or similarly qualified persons in order to avoid a hazard.
- This appliance shall not be used by children. Keep the appliance and its cord out of reach of children.
- Children shall not play with the appliance.
- This appliance can be used by children aged from 8 years and above and persons with reduced physical, sensory or mental capabilities or lack of experience and knowledge if they have been given supervision or instruction concerning use of the appliance in a safe way and understand the hazards involved. Children shall not play with the appliance. Cleaning and user maintenance shall not be made by children without supervision.
- Appliances can be used by persons with reduced physical, sensory or mental capabilities or lack of experience and knowledge if they have been given supervision or instruction concerning use of the appliance in a safe way and if they understand the hazards involved.
- Switch off the appliance and disconnect from supply before changing accessories or approaching parts that move in use
- Always disconnect the appliance from the supply if it is left unattended and before assembling, disassembling or cleaning.
- Do not use accessories other than those supplied with the appliance
- Do not leave parts of packaging (plastic bags, foam polystyrene, nails, etc.) within reach of children or incapable persons as they are potential sources of danger.
- Switch off and unplug the appliance when not in use, before changing accessories or cleaning.
- Don't leave the appliance on if it is unattended.
- Don't use a damage cord, it must be replaced by manufacturer or its service agent or a similarly qualified person in order to avoid a hazard.
- Never use unauthorized attachment, it may cause fire, electrical shock or injury.
- Don't let the power unit, cord or plug get wet.
- This appliance is not intended for use by persons (including children) with reduced physical, sensory or mental capabilities, or lack of experience and knowledge, unless they have been given supervision or instruction concerning use of the appliance by a person responsible for their safety.
- Children should be supervised to ensure that they do not play with the appliance.
- Before using the appliance for the first time, ensure all packing is removed and disposed of correctly and kept out of reach of children.
- Always place the appliance on a solid, flat and dry surface.
- Ensure that your hands are dry when operating switches or removing plugs.
- The Rechargeable Vacuum Cleaner is intended for home use only and is unsuitable for industrial or commercial purposes.
- Discontinue use if the appliance is defective or malfunctions in any way.
- Do not operate the appliance if the power cord is damaged.
- If the supply cord is damaged, it must be replaced by the manufacturer in order to avoid a hazard.
- To unplug, grip the plug and remove it directly from the wall socket. Never disconnect by pulling on the appliance's cord.
- Avoid the use of an extension cord, as this may overheat and cause a risk of fire.
- Keep the power cord away from heated surfaces.
- Remove the plug from the main power supply when cleaning or while in use.
- The appliance is intended for household use only. Commercial use invalidates the warranty and the supplier cannot be held responsible for injury or damage caused when using the appliance for any other purpose than that for which it is intended.

**IMPORTANT: FOR HOUSEHOLD USE ONLY****WARNING: TO REDUCE THE RISK OF FIRE, ELECTRIC SHOCK OR INJURY DO NOT USE OUTDOORS OR ON WET SURFACES.**

1. DO NOT use, charge or store the hand vacuum outdoors or on wet surfaces. Store the vacuum indoors. Put vacuum away after use to prevent accidents.
2. Use only as described in this manual.
3. DO NOT allow to be used as a toy. Close attention is necessary when used by or near children. DO NOT leave vacuum unattended while in use.
4. DO NOT handle plug, charger or appliance with wet hands.
5. Fully assemble vacuum before operating. DO NOT use vacuum cleaner without dust cup filter in place. Use only on dry, indoor surfaces.
6. DO NOT use charger with an extension cord. Plug charger directly into an electrical outlet. Use charger only in a standard electrical outlet.
7. DO NOT attempt to use the charger with any other product nor attempt to charge this product with another charger.
8. DO NOT use charger with damaged cord or plug. If charger or hand vacuum has been dropped, damaged, left outdoors, or dropped in water, return it to repairing centre for examination, repair or adjustment.
9. DO NOT abuse the charger cord, pull cord around sharp edges or corners or close door on cord. Never carry the charger by the cord or yank to disconnect from an outlet; instead grasp the plug and pull to disconnect. Keep charger cord away from heated surfaces.
10. Use only manufacturer's recommended attachments. Always turn off this appliance before connecting or disconnecting the motorized nozzle. DO NOT attempt to change accessories while unit is running.
11. Use extra care when cleaning on stairs.
12. Keep hair, loose clothing, fingers, and all parts of body away from openings and moving parts.
13. DO NOT put any objects into openings. DO NOT use with any opening blocked; keep free of dust, lint, hair and anything that may reduce air flow.
14. DO NOT use to pick up flammable or combustible liquids such as gasoline or use in areas where they may be present. DO NOT pick up anything that is burning or smoking, such as cigarettes, matches, or hot ashes.
15. This product includes rechargeable lithium batteries. Batteries must be recycled or disposed of properly and safely. The battery must be removed from the appliance before it is discarded. The appliance must be disconnected from the supply when removing the battery. Do not incinerate batteries or expose to high temperatures, as they may explode.
16. DO NOT charge the battery at temperature below 32°F (0°C). This will degrade the battery performance, shorten life and cause gas leakage from venting. Optimum charging efficiency for the battery is within temperature range of 50°F (10°C) and 86°F (30°C).

17. DO NOT charge with the battery polarity reversed. This will cause battery venting, swelling or rupture.

18. Leaks from battery cells can occur under extreme conditions. Improper use of the battery can cause the safety vent to activate. Small amounts of liquid (alkaline electrolyte) will leak from the vent near the terminal. If the liquid gets on the skin, wash immediately with soap and water. If the liquid gets into the eyes, flush them immediately with clean water for a minimum of 10 minutes and seek medical attention.

19. DO NOT use for any purpose other than described in this user's guide. Look on your hand vacuum and follow all label and marking instructions.

20. This vacuum is intended for household use only.

21. DO NOT charge the unit outdoors.

**CAUTION:**

- This product has a built-in special rechargeable battery. Please do not use for other products. Please use a dedicated power adapter to recharge.
- Do not put it into the fire or heat.
- Do not use nail to drill, knock or without permission for disassemble, renovation, repair, etc.
- Do not use metal contact plug terminal which may cause a short circuit dangerous.
- Do not charge, use and place the vacuum cleaner near the fire or the high temperature environment.

**WARNING:**

- Do not inhale fire or fuel (such as cigarette butts, gasoline, thinner, print cartridge).
- Except the parts which can be washed, the other parts of the vacuum cleaner cannot be washed.

The parts after washed require can't be re-assemble into the body till the water completely dry, otherwise it will cause damage of the internal circuit board or and the battery pack.

- Do not use in the bathroom, damp environment and etc.
- Do not use the power cord or plug damage.
- When maintaining the product, please unplug the power adapter.
- If not use the vacuum cleaner for a long time, please unplug the power adapter.
- When unplug the power adapter, please pay attention and do not pull the power cord, but should pull the adapter ontology.
- The power adapters are intended for household use only or please not watch in the rain.
- If battery leakages accidentally into eyes, please clean with clean water immediately and see the doctor as soon as possible.
- If any abnormality occurs during the use of the product, please shut down and unplug the power plug immediately. And sent to the nearest service center. Do not disassemble yourself.

# IV. PRODUCT DESCRIPTION

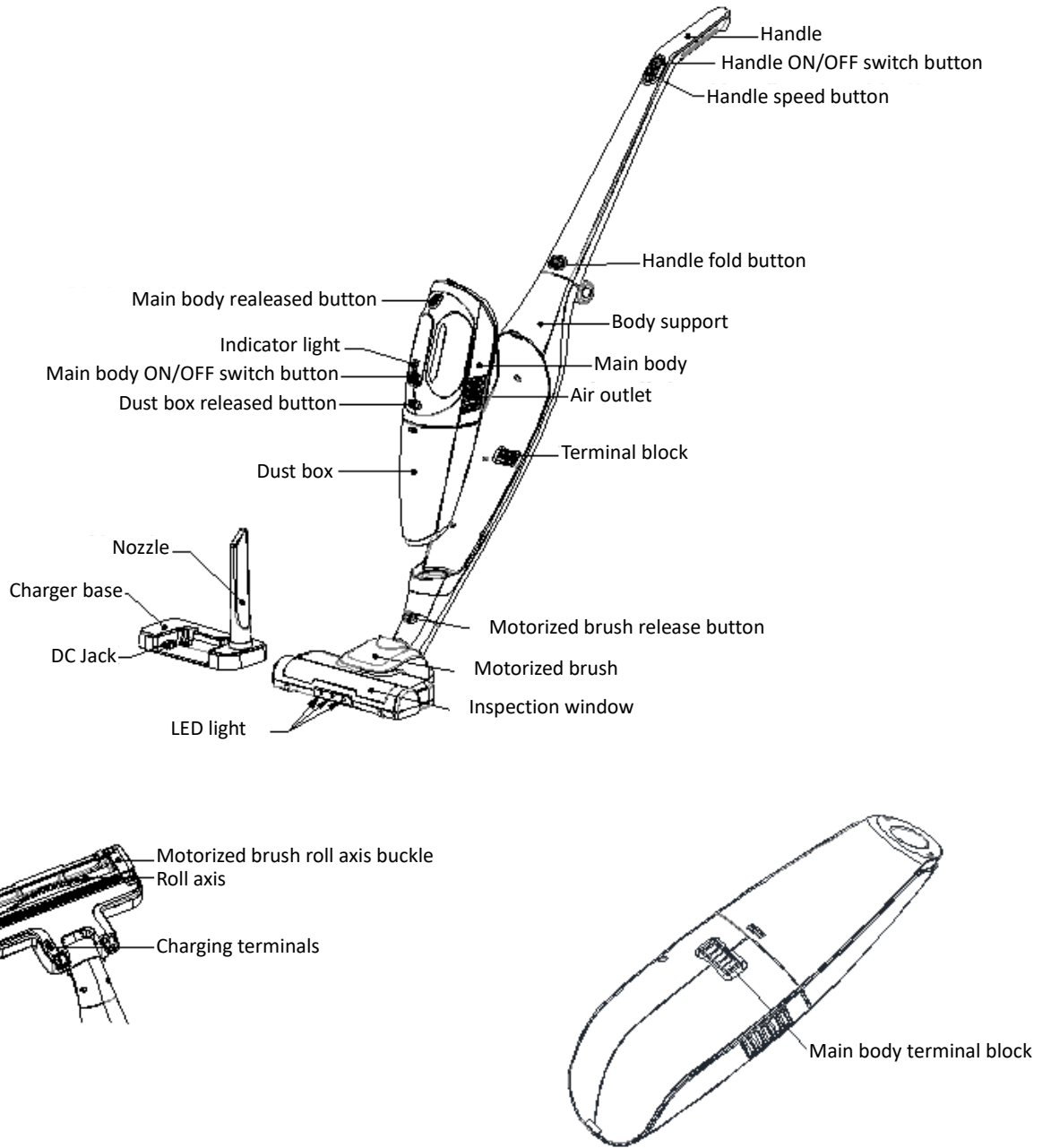

## V. BEFORE FIRST USE

- Before using this product, please read carefully the instructions, so as to avoid improper operation.
- Before plug the power supply, should firstly make sure the power supply voltage be consistent with the rating label voltage.
- The product is only suitable for adults use, Do not allow children to use unless there is an adult guardian.
- This product is only applicable to family environment use, please do not used for other purposes
- When storing for long time, make sure the storage environment is clean and dry
- The suction nozzle is a hard material, be careful not to scratch the wooden floor.
- - Do not turn on the power when the dust box is removed. Otherwise, larger particles may be inhaled and the product may be damaged.
- Do not block the outlet or inlet, otherwise it will cause overheating and the suction will drop.
- When the dust container is full of garbage, it should be cleaned up in time, otherwise it will cause overheating and suction loss.

### ASSEMBLY

The product come disassembled, it needs to be assembled before use.

2. Open the pack, take out the parts

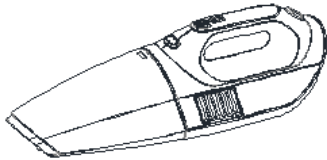

Main body

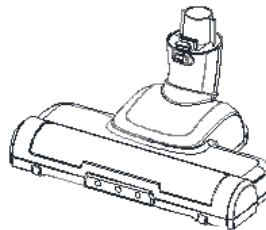

Motorised brush

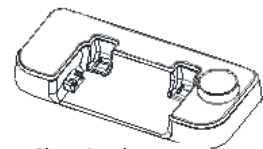

Charging base

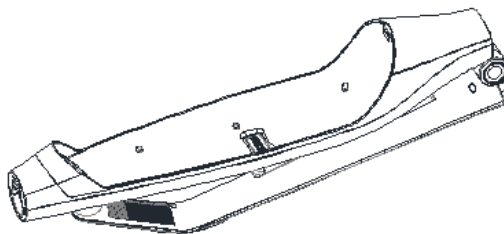

Body support

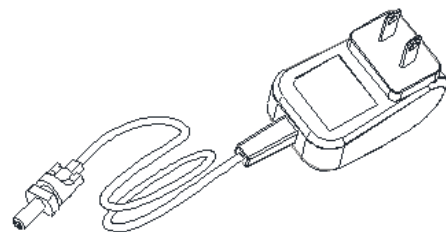

Charger

2. Expand the body support, turn the handle in the opening direction and lock to the click clasp, as shown below:

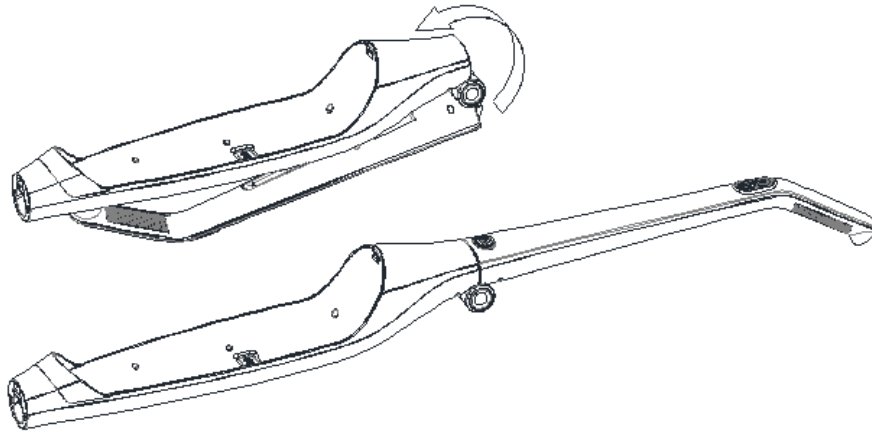

3. Assemble the motorized brush, as shown below:

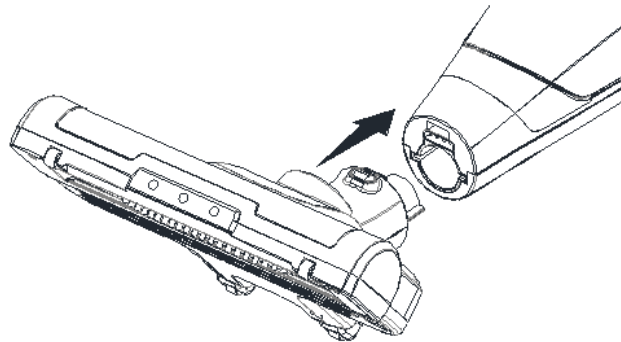

4. Assemble the main body as shown below:

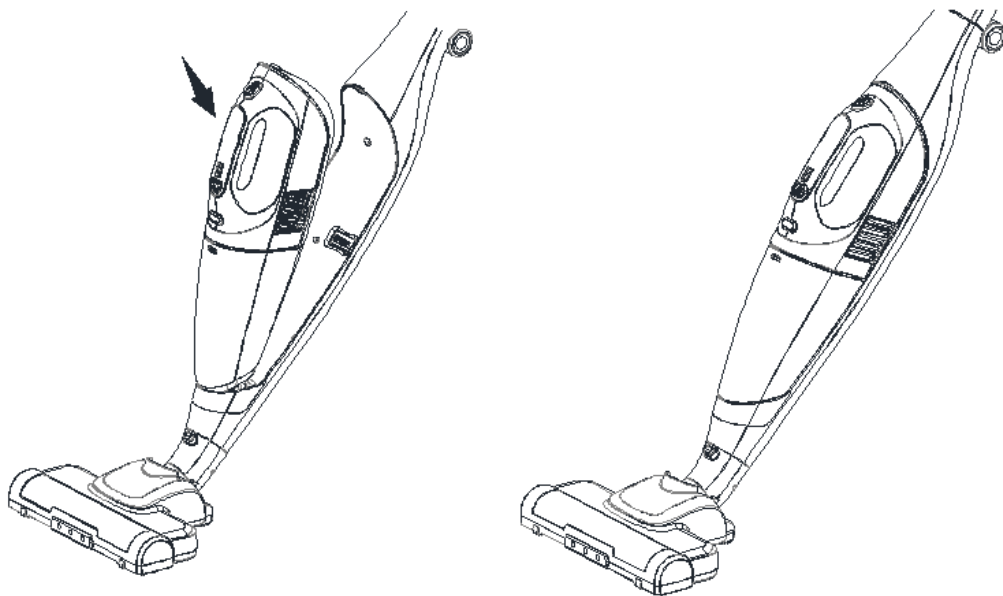

5. Assemble the charger as shown below:

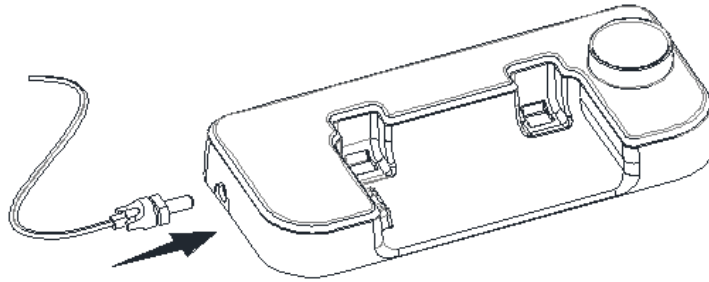

**CHARGE:**

- When the product is delivered from the factory, the battery is not full of electricity, so make sure to fully charge the battery before using it (it takes about 8 hours to fully charge).
- When not in use for more than a month, please fully charge it with electricity, unplug the power adapter and preserve it fully charged at least three months once.
- When automatically stop in use because of the power consumption, please do not try to start again or ignore it, make sure to place it back to the charging base to charge immediately, otherwise the battery discharge would cause a battery life decline.
- Please make sure to put it to the charging base after used it to recharge every time.
- Make sure to charge under 5°C - 35°C environment. Charging under too low or too high temperature will cause the charging time longer and the discharging time shorter.
- If it is replaced to the charging base while it is running, then it will automatically stop and convert to the charging mode.
- It is normal that the temperature of the body and adapter rises when charging.
- Please refer to the following figure for recharging. First, place the body back to the "upright" position, place the charging terminal right to the charging socket, put down the body vertically.

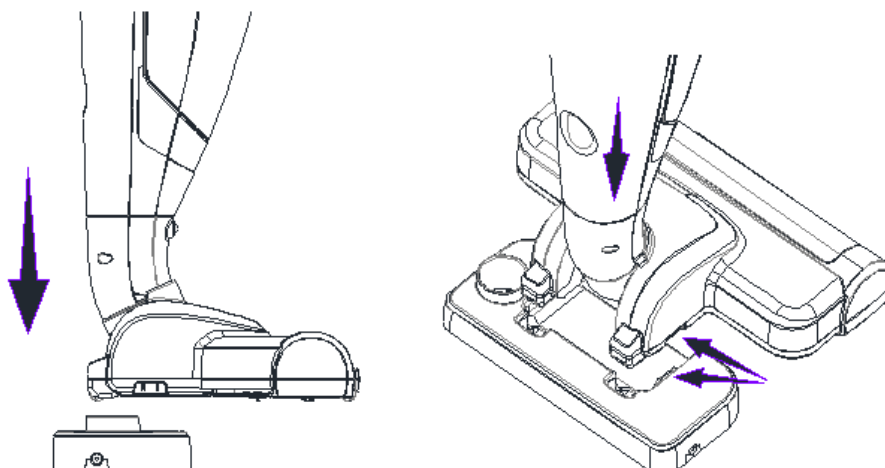

After the body placed back for about two seconds, the indicator light on the handle will emit the light indication automatically according to the power in the system, and the indicator light has four states as below:

- a. The first light sparkling, the electricity is low.
- b. The first light on while the second light twinkling, the electricity is more than half.
- c. The first and second light on while the third light shining, nearly full recharged.
- d. All three lights on, the electricity is full.

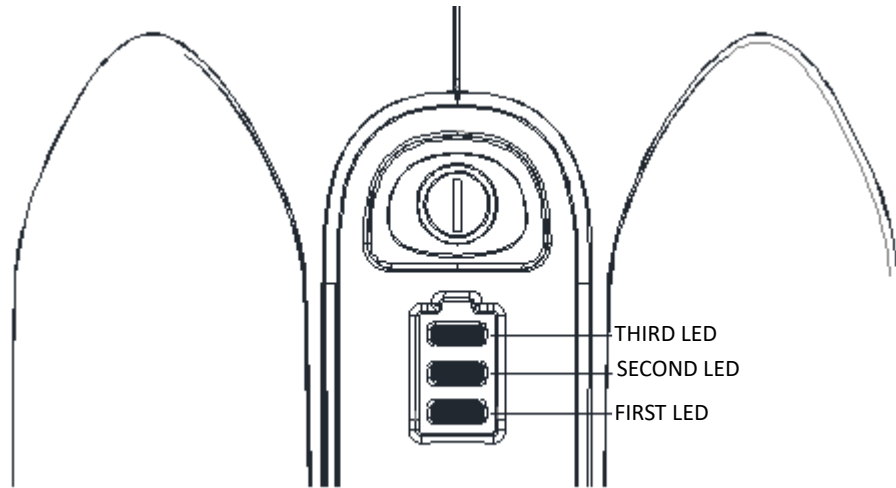

## VI. USING THE APPLIANCE

- If the product in the upright position, please pull the handle backward so that the body support can leave from the buckle and then it can start to work.

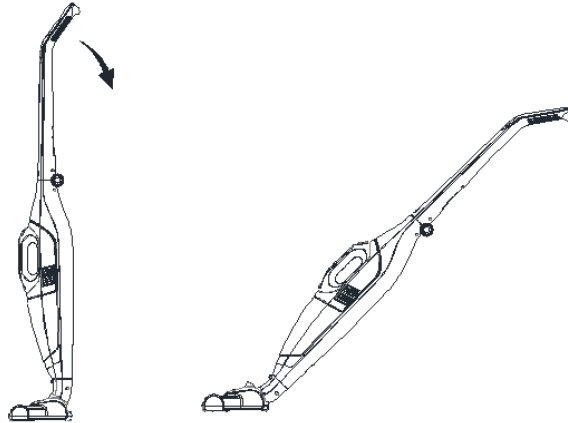

- Press the power ON button, then press again, it will become OFF. When it is ON, press +/- to switch to LOW speed, then press again, it will change to HIGH speed. Each cycle like this way.

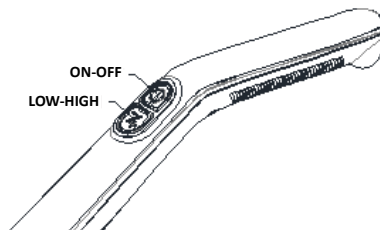

- In the status of power on, the brush and LED lighting will work together. Accordingly to the switching of LOW-HIGH, the brush will rotate at a high speed and low speed, also, the LED lighting will change between high and low light level.
- Push the handle back and forth to move the brush back and forth, twist the handle to turn the brush left or right to reach every corner of the ground where you need to clean it.
- Press the release button to remove the main body (as below picture), you can use it for cleaning elsewhere, such as countertops, sofas, seats and other surface cleaning.

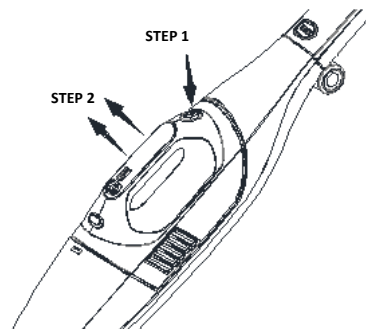

- Press power button ON, the main body will start to be on HIGH speed. Press again, it will switch to LOW speed. Finally, if pressed one more time, it will change to power off.

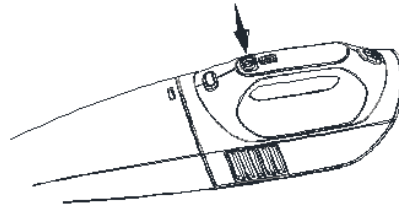

- If there is narrow corner, you can use flat suction nozzle accessory for cleaning. The flat suction nozzle placed in the back of the handle (see below picture), take it out and then insert the air inlet of the main body.

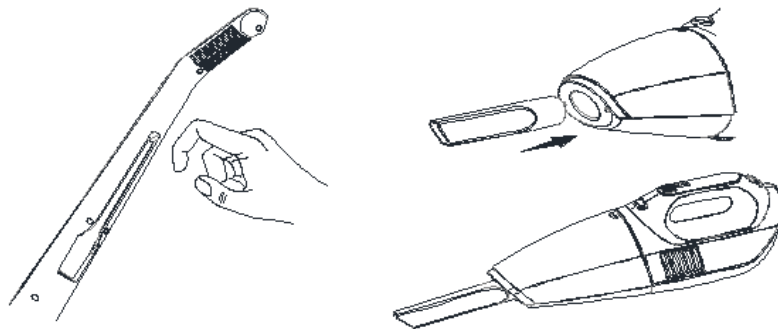

- No matter in high or low speed in use, if the battery is full, the three lights are on; if the battery power is in the middle (fig a), the third light is off (fig b); if the power is low, the second light goes out (fig c).



Figure a

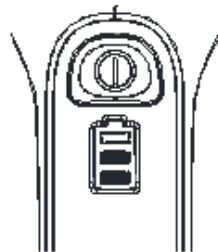

Figure b

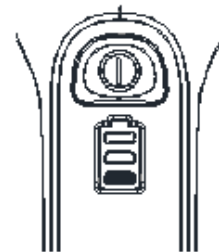
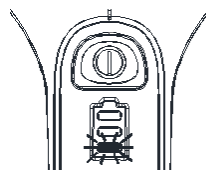

Figure c

- When the battery level is extremely low, the first light starts flashing. At this time, the machine should be turned off and then charged. If continue to use, the system will forcibly shut off when the battery reaches the cut-off voltage. This is a protection action to prevent the battery from being over discharged. It is not a malfunction of the machine, just put it back to the charging. However, we recommend that you turn off the unit and turn it off immediately when the indicator light flashes, which will help extend battery life.



## VII. CLEANING AND MAINTENANCE

- Please turn off the power when cleaning the dirt container or maintenance machine.
- When the dust container is full of rubbish or feels weak, you need to clean the rubbish. Take the main unit out, press the "dust tank release button", and then remove the dust box.

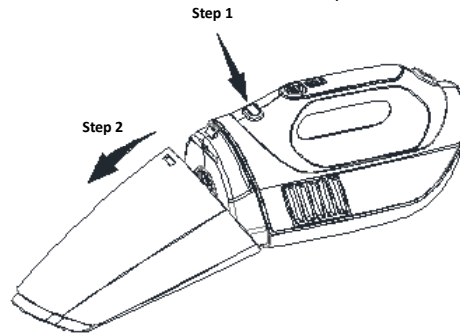

- Pull out the dust filter holder and dump the rubbish from the dust container to the dustbin.

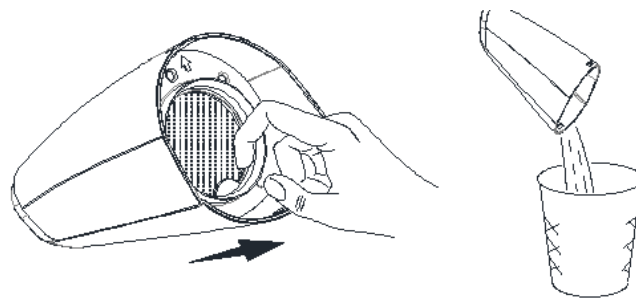

- Rinse the dirt container's inside and filter with water, remove the filter sponge to flush. Wipe or dry the water after rinsing, dry all parts thoroughly before putting it into assembly.

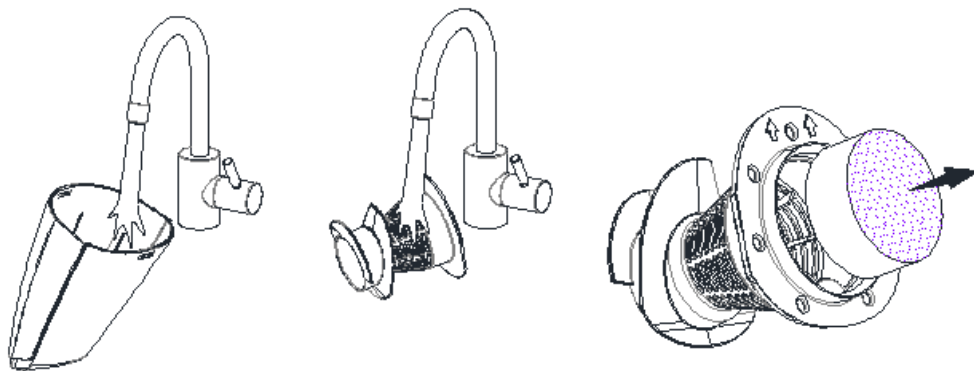

- When brush roller is in process use, it will winding the hair & fiber, the great amount of wrapped fibre will clog the air outlet and causing the suction power decreased. and need to cleaned regularly. Flip the scroll brush to make up the base, pick out “ brush roller plate”, and open to the maximum angle, remove the brush roller and cleaning the winding. Place it back in the original position and press down to the “click” button.

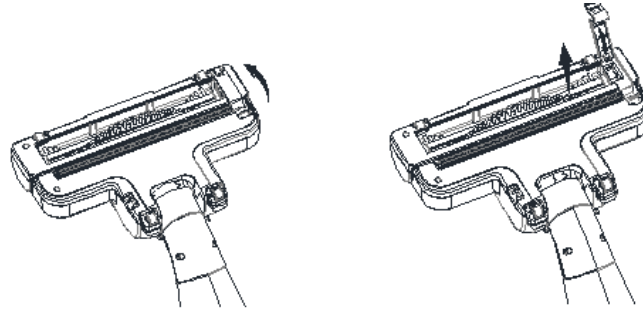

- Except for the parts that can be washed, the other parts can be cleaned with wet cloth.
- The metal contact with terminal is easy to produce oxide layer ( or very thin dust layer) on the surface,
- Also reduce the contact performance, at this time, the sharp objects like toothpicks can be gently scraped. On the metal surface, and then wiped with dry cloth, don't squeeze it too hard, otherwise it is easily to cause metal terminal deformation.
- When the product is not in use for a long time, it can be foldout, press the “ handle folding button” and Swing the handle backward to let it fall naturally.

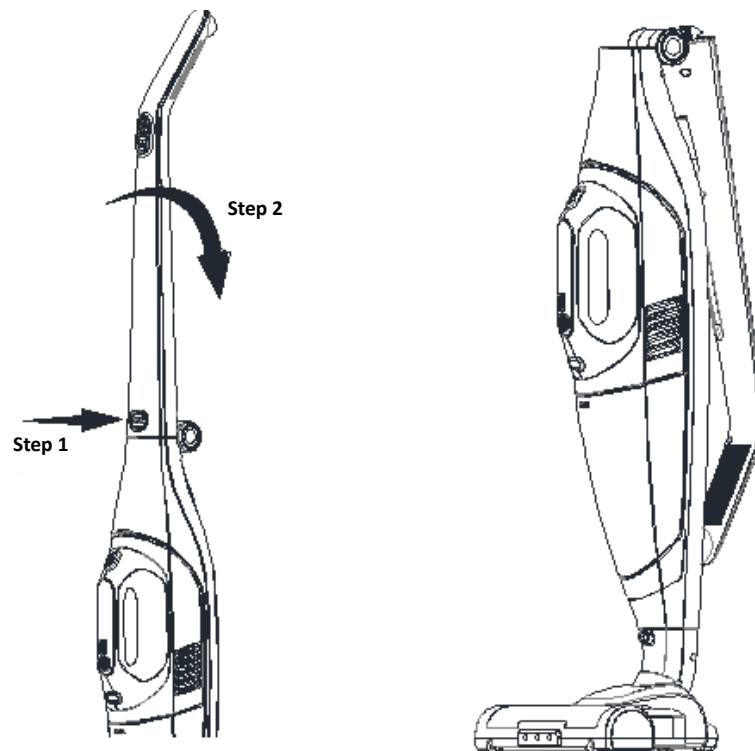

## VIII. TECHNICAL DETAILS

<b>Power</b>	150W
<b>Suction power</b>	>5kPa
<b>Noise level</b>	<85dB
<b>Voltage:</b>	220-240V, 50/60Hz

**Environment friendly disposal**

You can help protect the environment!

Please remember to respect the local regulations: hand in the non-working electrical equipment's to an appropriate waste disposal center.



**HEINNER** is a registered trademark of **Network One Distribution SRL**. Other brands and product names are trademarks or registered trademarks of their respective holders.

No part of the specifications may be reproduced in any form or by any means or used to make any derivative such as translation, transformation, or adaptation without permission from NETWORK ONE DISTRIBUTION.

Copyright © 2013 Network One Distribution. All rights reserved.

[www.heinner.com](http://www.heinner.com), <http://www.nod.ro>

<http://www.heinner.com>, <http://www.nod.ro>



This product is in conformity with norms and standards of European Community.

Importer: **Network One Distribution**

Marcel Iancu Street, 3-5, Bucharest, Romania

Tel: +40 21 211 18 56, [www.heinner.ro](http://www.heinner.ro), [www.heinner.com](http://www.heinner.com)

# HEINNER

## ВЕРТИКАЛНА ПРАХОСМУКАЧКА

Модел: HSVС-H18.5GD



- Вертикална прахосмукачка
- Мощност: 150 W
- Сила за всмукване: > 5 kPa

Благодарим Ви, че избрахте този продукт!

## I. ВЪВЕДЕНИЕ

*Преди да използвате този уред прочетете внимателно наръчника с инструкции.*

*Съхранявайте наръчника с цел бъдещи справки.*

Този наръчник е проектиран, за да Ви предостави всички необходими инструкции относно инсталирането, използването и поддържането на уреда.

Преди инсталиране и използване на уреда, с цел правилна и безопасна употреба на уреда, моля прочетете внимателно този наръчник с инструкции.

## II. СЪДЪРЖАНИЕ НА ВАШИЯ КОМПЛЕКТ

- Вертикална прахосмукачка
- Наръчник за употреба
- Сертификат за гаранция



### III. МЕРКИ ЗА БЕЗОПАСНОСТ

- Преди да използвате уреда, прочетете внимателно всички инструкции. Съхранявайте инструкциите с цел бъдещи справки.
- С цел предотвратяване на опасности, ако захранващият кабел е повреден, трябва да се подмени от производителя, от неговия сервизен представител или от лица с подобна квалификация.
- Този уред не трябва да се използва от деца. Не позволявайте на деца да имат достъп до уреда и захранващия кабел.
- Децата нямат право да си играят с уреда.
- Уредът може да се използва от деца на възраст най-малко 8 години и от лица с намалени физически, сетивни или умствени способности, или с липса на достатъчен опит и познания, само ако са под наблюдение или са получили указания във връзка с използването на уреда по безопасен начин и ако разбират опасностите, които могат да възникнат при използване на уреда. Децата нямат право да си играят с уреда. Почистването и поддръжката не трябва да се извършват от деца, които не са под наблюдение.
- Уредът може да се използва от лица с намалени физически, сетивни или умствени способности, или с липса на достатъчен опит и познания, само ако са под наблюдение или са получили указания във връзка с използването на уреда по безопасен начин и ако разбират опасностите, които могат да възникнат при използване на уреда.
- Изключвайте уреда и изваждайте щепсела от контакта преди са сменят аксесоари или да се доближавате до частите, които се движат по време на функциониране.
- Ако уредът е оставен без наблюдение и преди монтаж, демонтаж или почистване, винаги го изключвайте от източника за захранване с електроенергия.
- Не използвайте други аксесоари освен тези, които са доставени заедно с уреда.
- Не оставяйте компонентите на опаковката (найлонови торби, полистирол, пирони и др.) на достъпни места за деца или за хора с увреждания, тъй като представляват потенциален източник на опасност.
- Спирайте уреда и изключвайте го от източника на захранване тогава, когато няма да го използвате, преди смяна на аксесоари и преди извършване на операции за почистване.
- Не оставяйте уреда без надзор, докато е включен.
- С цел предотвратяване на опасности, ако захранващият кабел е повреден, трябва да се подмени от производителя, от неговия сервизен представител или от лица с подобна квалификация.
- Никога не използвайте аксесоари, които не са одобрени от производителя, тъй като могат да причинят пожар, токов удар или нараняване.
- Предпазвайте мотора на уреда, захранващия кабел и щепсела от вода.
- Уредът не е предназначен за използване от лица (включително деца) с намалени физически, сетивни или умствени проблеми, или с липса на опит и познания, освен ако са под наблюдение или са получили указания по отношение на използването на уреда от лице, което е отговорно за тяхната безопасност.
- Децата трябва да бъдат под наблюдение, така че да не си играят с уреда.
- Преди първата употреба на уреда, уверете се, че сте отстранили всички опаковки и че не сте ги оставили на достъпни места за деца.
- Винаги поставяйте уреда върху стабилна, хоризонтална и суха повърхност.
- Уверете се, че ръцете Ви са сухи тогава, когато задействате комутатори или боравите със щепсели.
- Тази прахосмукачка е предназначена за домашна употреба и не е подходяща за употреба за промишлени или търговски цели.
- Спрете употребата на уреда, ако е дефектен или функционира неадекватно по който и да е начин.
- Не използвайте уреда, ако захранващият кабел е повреден.
- С цел предотвратяване на опасности, ако захранващият кабел е повреден, трябва да се подмени от производителя.
- За изключване на уреда от източника на захранване, хванете за щепсела и извадете го от контакта. Не дърпайте за кабела, за да извадите щепсела от контакта.
- Избягвайте използването на удължител, защото може да прегрее и може да предизвика опасност от пожар.
- Предпазвайте кабела от нагрети повърхности.
- Изключвайте щепсела от източника на захранване тогава, когато няма да използвате уреда и преди неговото почистване.
- Уредът е предназначен само за домашна употреба. Използването за търговски цели анулира гаранцията, а доставчикът не носи отговорност за телесни наранявания или за повреди, причинени от употребата на уреда за други цели, различни от тези, за които е проектиран.

**ВАЖНО: ТОЗИ УРЕД Е ПРЕДНАЗНАЧЕН САМО ЗА ДОМАШНА УПОТРЕБА.****ПРЕДУПРЕЖДЕНИЕ: ЗА НАМАЛЯВАНЕ НА РИСКА ОТ ТОКОВ УДАР, НЕ ИЗПОЛЗВАЙТЕ УРЕДА НА ОТКРИТО ИЛИ ВЪРХУ ВЛАЖНИ ПОВЪРХНОСТИ.**

1. НЕ използвайте, не зареждайте и не съхранявайте уреда на открито или върху мокри повърхности. Съхранявайте уреда на закрито. За предотвратяване на злополуки, складирайте прахосмукачката след нейната употреба.
2. Използвайте уреда само по начина, който е описан в настоящия наръчник с инструкции.
3. Този продукт НЕ Е играчка. При използване на домакински електроуреди от деца или в близост до тях, налага се внимателен надзор. НЕ ОСТАВЯЙТЕ уреда без надзор, когато е включен.
4. НЕ БОРАВЯЙТЕ с мокри ръце със щепсела, захранващия адаптер или с уреда.
5. Сглобете изцяло прахосмукачката преди употреба. НЕ ИЗПОЛЗВАЙТЕ уреда без да е монтиран контейнера за прах или филтъра. Използвайте уреда само на закрито, върху сухи повърхности.
6. НЕ ИЗПОЛЗВАЙТЕ захранващия адаптер заедно с удължител. Включвайте захранващия адаптер директно в електрически контакт. Използвайте захранващия адаптер само в стандартен електрически контакт.
7. НЕ СЕ ОПИТВАЙТЕ да използвате захранващия адаптер с друг продукт и не се опитвайте да зареждате този продукт с друг адаптер.
8. НЕ ИЗПОЛЗВАЙТЕ захранващия адаптер, ако щепселът или захранващия кабел имат повреди. Ако захранващият адаптер или прахосмукачката са изпуснати на земята, са повредени, оставени на открито или са изпуснати във вода, транспортирайте ги до сервизен център с оглед проверка, ремонт или настройка.
9. НЕ НАСИЛВАЙТЕ захранващия кабел, не дърпайте кабела над остри ръбове или остри ъгли и не затваряйте вратата над кабела. Не транспортирайте захранващия адаптер като го държите за кабела и не дърпайте за кабела, за да извадите адаптера от контакта. Хванете за щепсела и дърпайте за него, за да го изключите от източника на захранване. Предпазвайте захранващия адаптер от нагрети повърхности.
10. Използвайте само аксесоари, които се препоръчват от производителя. Изключвайте уреда преди да поставите или извадите електрическата четка. НЕ СЕ ОПИТВАЙТЕ да сменяте аксесоари, докато уредът е включен.
11. Действайте особено внимателно при използване на уреда върху стълби.
12. Пазете косата, широките дрехи, пръстите и всяка част на тялото от отвори и движещи се компоненти.
13. НЕ ПОСТАВЯЙТЕ предмети в отворите на уреда. НЕ ИЗПОЛЗВАЙТЕ уреда, ако някои от отворите му са запушени. Отстранете праха, власинките, космите и всякакви други предмети, които могат да намалят въздушния поток в зоната на отворите на уреда.
14. НЕ ИЗПОЛЗВАЙТЕ уреда за всмукване на запалими продукти или на течни горива, като бензин, и не го използвайте на места, където може да са налични. Не всмуквайте горящи или димящи предмети, като цигари, кибритени клечки или гореща пепел.
15. Този продукт съдържа презареждащи се литиеви акумулаторни батерии. Акумулаторните батерии трябва да се рециклират или изхвърлят по съответстващ начин и при безопасни условия. Акумулаторните батерии трябва да се извадят от уреда преди неговото изхвърляне. Уредът трябва да се изключи от източника на захранване преди изваждане на акумулаторните батерии. Не изхвърляйте акумулаторните батерии в огън и не ги излагайте на високи температури, т.к. могат да експлодират.
16. Не зареждайте акумулаторните батерии при температури на околната среда под 0°C. Това може да намали производителността на батериите и може да съкрати времето за тяхна употреба. Оптималната температура за зареждане на батериите е между 10°C и 30°C.

17. НЕ ЗАРЕЖДАЙТЕ акумулаторните батерии при обърната полярност. Това може да доведе до газови емисии, подуване или повреждане на акумулаторните батерии.

18. При екстремни условия, акумулаторните батерии може да имат течове. Несъответстващата употреба на акумулаторните батерии може да доведе до активиране на предпазната клапа. Ще изтече малко количество течност (алкален електролит) от клапата, която е разположена в зоната на клемите. Ако течността влезе в контакт с кожата, измийте веднага засегнатото място с вода и сапун. Ако течността влезе в контакт с очите, измийте ги веднага с чиста вода в продължение на най-малко 10 минути и потърсете медицинска помощ.

19. НЕ ИЗПОЛЗВАЙТЕ уреда за цели, различни от описаните в настоящия наръчник за употреба. Спазвайте значенията на всички етикети и инструкциите, които са посочени върху уреда.

20. Тази прахосмукачка е предназначена само за домашна употреба.

21. НЕ ЗАРЕЖДАЙТЕ уреда на открито.

#### **ВНИМАНИЕ:**

- Този продукт е оборудван със специално вградена презареждаща се акумулаторна батерия. Моля, не използвайте акумулаторната батерия с други продукти. Моля, използвайте само специално проектирания захранващ адаптер.
- Не излагайте акумулаторната батерия на огън или топлина.
- Не пробивайте, не удряйте, не разглобявайте, не ремонтирайте и т.н. акумулаторната батерия.
- Не образувайте късо съединение между клемите на акумулаторната батерия.
- Не зареждайте, не използвайте и не поставяйте прахосмукачката в близост до огън или на места с висока температура.

#### **ПРЕДУПРЕЖДЕНИЕ:**

- НЕ всмуквайте запалими вещества или нажежени материали (цигарени фасове, бензин, разредител, тонер за принтер).
- С изключение на компонентите, за които е посочен факта, че могат да се измиват, прахосмукачката не съдържа компоненти, които могат да се измиват. След измиване на компонентите, трябва да се оставят да изсъхнат, преди да се монтира обратно в корпуса на уреда. В противен случай, могат да причинят повреди на вътрешните електрически вериги и/или на акумулаторната батерия.
- Не използвайте уреда в бани или в други влажни помещения.
- Не използвайте кабела или щепсела, ако забележите, че имат повреди.
- Преди извършване на операции за поддръжка на уреда, изключвайте адаптера от източника на захранване.
- Ако продуктът няма да се използва за по-дълъг период от време, моля, изключете захранващия адаптер.
- Когато изключвате захранващия адаптер, моля, не дърпайте за кабела, а за корпуса на адаптера.
- Захранващия адаптер е проектиран за употреба само на закрито. Моля, не го използвайте на открито.
- Ако електролитът на батерията влезе в контакт с очите, измийте ги с чиста вода и потърсете незабавно медицинска помощ
- Ако забележите всякакъв вид несъответстващо функциониране на уреда, спрете го и изключете го незабавно от източника на захранване. За извършване на ремонти, обърнете се към специализиран сервизен център. Не се опитвайте да разглобите продукта.

#### IV. ОПИСАНИЕ НА ПРОДУКТА

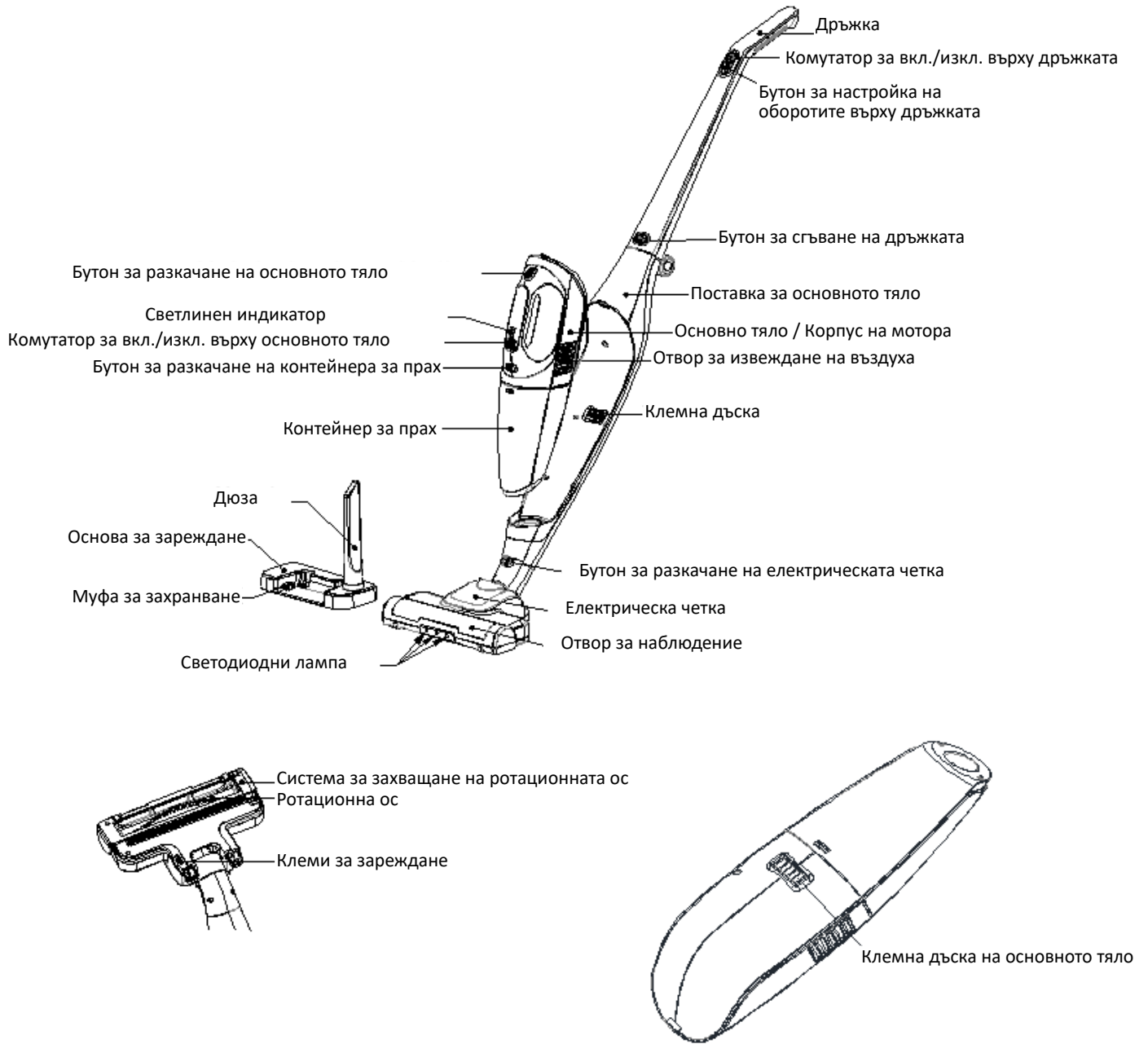

## V. ПРЕДИ ПЪРВАТА УПОТРЕБА

- Преди да използвате този продукт, моля, прочете внимателно инструкциите, така че да може да предотвратите несъответстващата употреба.
- Преди свързване на уреда към източника на захранване, моля, уверете се, че напрежението на наличния източник на захранване съответства на изписаното върху етикета с техническите данни на продукта.
- Този продукт може да се използва само от възрастни. Не позволявайте на децата да използват този продукт без надзор от страна на възрастни.
- Този продукт е предназначен само за домашна употреба. Моля, не го използвайте за други цели.
- Ако искате да складирате продукта за по-дълъг период от време, уверете се, че избраното място за съхранение е чисто и сухо.
- Всмукателната дюза е произведена от твърд материал. Използвайте я внимателно, така че да не надраскате дървените подове.
- Не включвайте уреда тогава, когато контейнерът за прах е разкачен. В противен случай, уредът може да всмуква големи предмети и съществува риск от повреждане на уреда.
- Не блокирайте отворите за влизане или извеждане на въздух. Уредът може да прегрее, а всмукателната мощност ще спадне.
- Когато контейнерът за прах се напълни, трябва да се почисти своевременно. В противен случай, уредът може да прегрее, а всмукателната мощност ще спадне.

### СГЛОБЯВАНЕ

Уредът се доставя разглобен и трябва да се сглоби преди употреба.

1. Отворете опаковката и извадете компонентите на уреда.

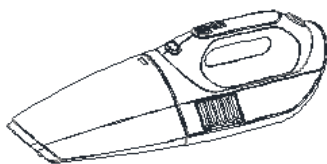

Основно тяло /  
Корпус на мотора

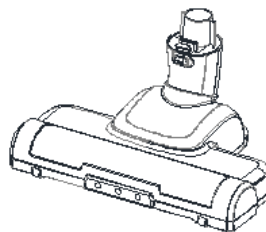

Електрическа четка

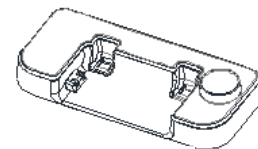

Основа за  
зареждане

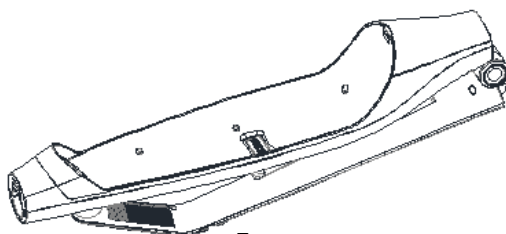

Поставка за основното  
тяло



Захранващ  
адаптер

2. Разгънете поставката за основното тяло, вдигнете дръжката в посоката на отваряне и блокирайте я на позиция отворено, така както е посочено по-долу:

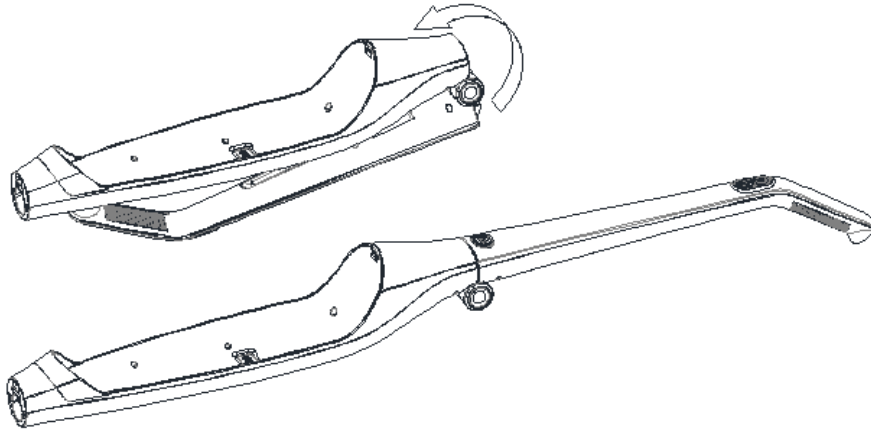

3. Монтирайте електрическата четка, така както е посочено по-долу:

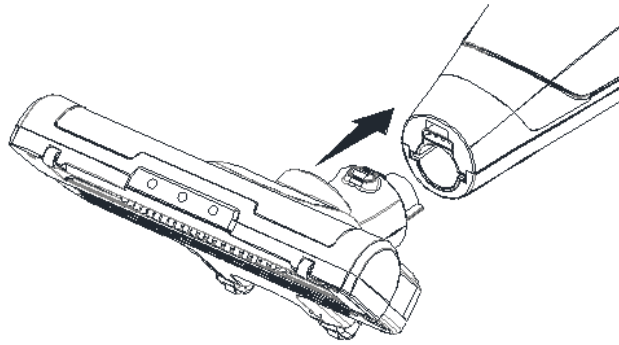

4. Монтирайте основното тяло, така както е посочено по-долу:

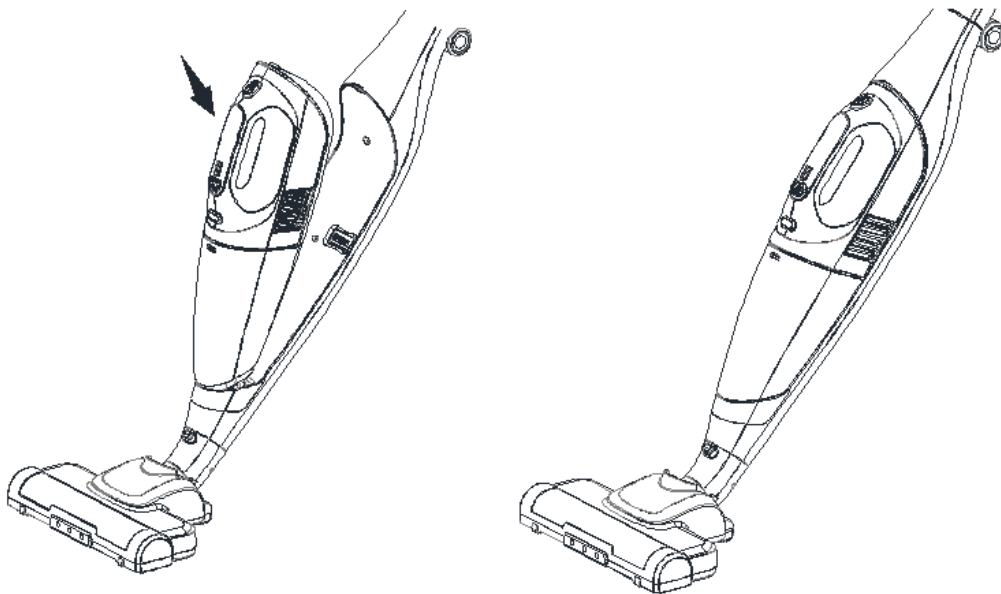

5. Монтирайте устройството за зареждане, така както е посочено по-долу:

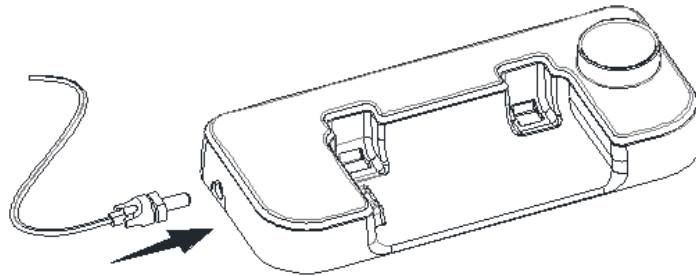

#### ЗАРЕЖДАНЕ:

- Когато продуктът е доставен от завода, акумулаторната батерия е разреждана. Уверете се, че зареждате изцяло акумулаторната батерия преди да използвате уреда (необходими са около 8 часа за пълно зареждане на акумулаторната батерия).
- Когато няма да използвате уреда за по-дълъг период от време, моля, зареждайте изцяло акумулаторната батерия най-малко един път на три месеца.
- Когато уредът се изключи автоматично поради разреждане на акумулаторната батерия, не се опитвайте да включите отново уреда и уверете се, че го поставяте веднага върху основата за зареждане. В противен случай времето за използване на акумулаторната батерия ще се съкрати.
- Уверете се, че поставяте уреда в основата за зареждане след всяка употреба на уреда.
- Уверете се, че зареждате акумулаторната батерия при температура на околната среда между 5°C и 35°C. Зареждането при много ниски или твърде високи температури ще доведе до по-дълго време за зареждане и по-кратко време за разреждане.
- Ако уредът е поставен върху основата за зареждане по време на функциониране, той ще се изключи автоматично и ще превключи в режим на зареждане.
- Нормално е температурата на основното тяло и на основата за зареждане да се увеличава по време на зареждане на акумулаторната батерия.
- За извършване на презареждането, вижте изображенията по-долу. Поставете първо уреда във вертикална позиция и позиционирайте клемата за зареждане в цокъла за зареждане.

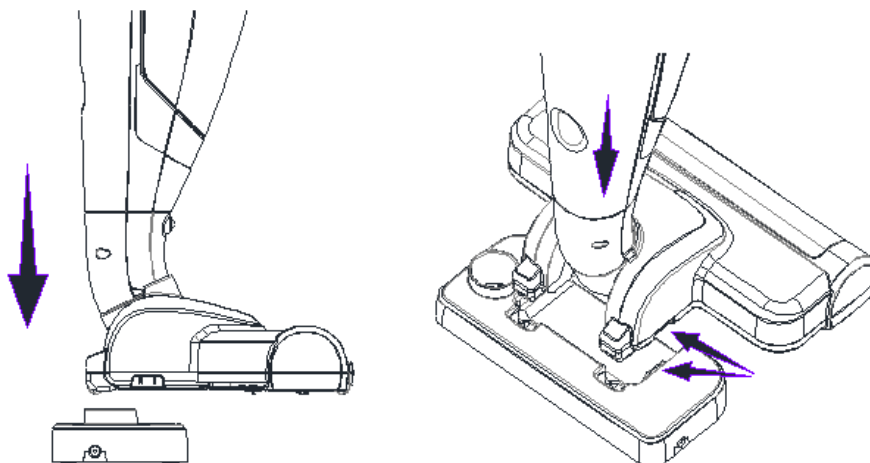

Две секунди след поставянето на уреда върху основата за зареждане, светлинните индикатори върху дръжката ще светнат в зависимост от наличното количество енергия на акумулаторната батерия, по следния начин:

- а. При светване само на първия индикатор, количеството енергия е ниско.
- б. Ако първият индикатор свети и вторият премигва, количеството енергия е на половина от капацитета.
- в. Ако първият и вторият индикатор светят, а третият премигва, акумулаторната батерия е почти изцяло заредена.
- г. Ако трите индикатора светят, зареждането е пълно.

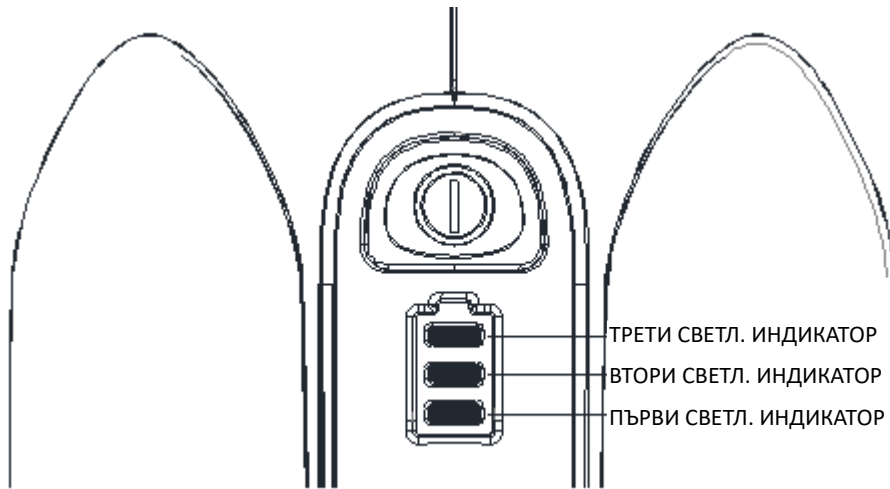

## VI. ИЗПОЛЗВАНЕ НА УРЕДА

- Ако продуктът се намира във вертикална позиция, дръпнете за дръжката назад, така че поставката за основното тяло да излезе от системата за фиксиране и да може да функционира.

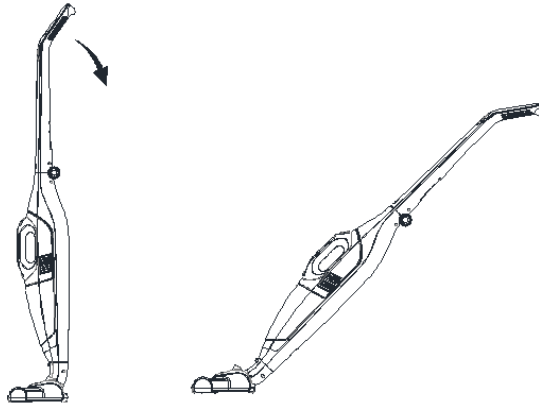

- Натиснете върху бутона за включване и уредът ще се включи. Ако натиснете отново върху бутона, уредът ще се изключи. Когато уредът е включен, натиснете върху +/-, така че уредът да функционира при ниски обороти, след това натиснете отново, така че уредът да функционира при високи обороти.



- Ако уредът е включен, четката и светодиодната лампа ще функционират едновременно. В зависимост от превключването към ниски или високи обороти, четката ще се върти с ниска или висока скорост, а интензитетът на светлината на светодиодната лампа ще превключва между нисък и висок интензитет.
- Бутнете дръжката напред и дръпнете назад, за да преместите четката напред и назад. Завъртете дръжката, за да преместите четката наляво или надясно, така че четката да може да стига до всички зони на пода, който искате да почистите.
- Натиснете върху бутона за разкачане на основното тяло (така както е показано във фигурата по-долу) и използвайте основното тяло, за да почистите кухненски плотове, дивани, столове и други повърхности.

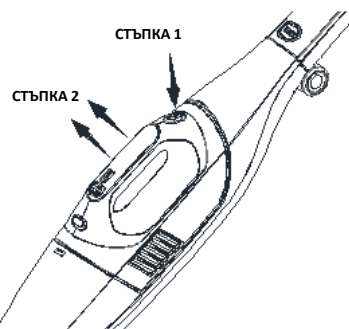

- При натискане на бутона за включване, основното тяло ще започне да функционира при високи обороти. Натиснете отново върху бутона и устройството ще превключи към функциониране при ниски обороти. Ако натиснете още веднъж върху бутона, устройството ще се изключи.

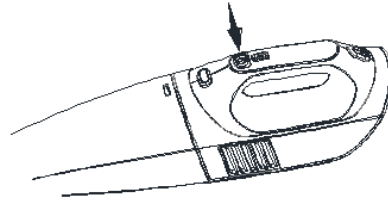

- За всмукване в тесни места, може да използвате дюзата, която е проектирана специално за тази цел. Дюзата за тесни места е закачена в задната страна на дръжката (вижте изображението по-долу). Извадете дюзата от нейната поставка и вкарайте я в отвора за влизане на въздух от основното тяло.

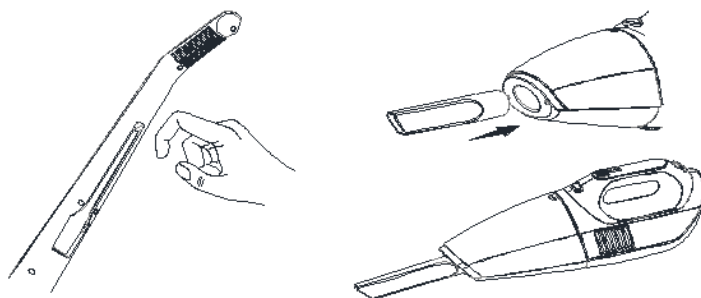

- Независимо от оборотите, при които използвате уреда, ако акумулаторната батерия е изцяло заредена, трите светлинни индикатора ще светят (фигура a); ако акумулаторната батерия е заредена наполовина, третият светлинен индикатор изгасва (фигура b); ако акумулаторната батерия е почти разредена, изгасва и вторият светлинен индикатор (фигура c).



Фигура a

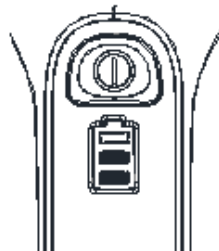

Фигура b

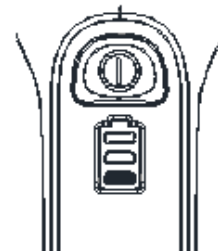

Фигура c

- Когато количеството енергия в акумулаторната батерия е много ниско, първият светлинен индикатор започва да премигва. В тази ситуация, уредът трябва да се изключи и да се зареди. Ако продължите използването на уреда, той ще се изключи автоматично тогава, когато достигне долния лимит на напрежението на акумулаторната батерия. Това е защитна мярка, която предотвратява пълното разреждане на акумулаторната батерия. Автоматичното изключване не представлява дефект на уреда. Необходимо е само да поставите уреда за зареждане. Въпреки това, препоръчваме Ви да изключвате уреда незабавно след като светлинният индикатор започне да премигва, като тази мярка ще Ви помогне да удължите времето за употреба на акумулаторната батерия.

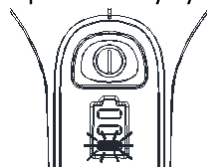

## VII. ПОЧИСТВАНЕ И ПОДДРЪЖКА

- Изключвайте захранването на уреда преди почистване на контейнера за прах и преди извършване на операции за поддръжка на уреда.
- Когато контейнерът за прах е пълен или когато всмукателната мощност спадне, необходимо е изпразване на контейнера за прах. Разкачете основното тяло, натиснете върху бутона за разкачане на контейнера за прах и извадете контейнера.

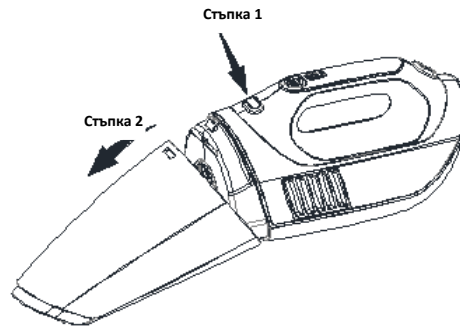

- Извадете поставката на филтъра за прах и изхвърлете съдържанието на контейнера за прах в кош за боклук.

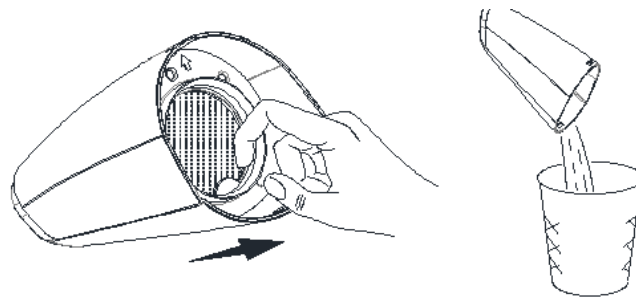

- Изплакнете с вода вътрешността на контейнера за прах, филтъра и гъбата на филтъра. Отстранете чрез избърсване водата върху компонентите и оставете ги да изсъхнат добре преди да ги сглобите отново.

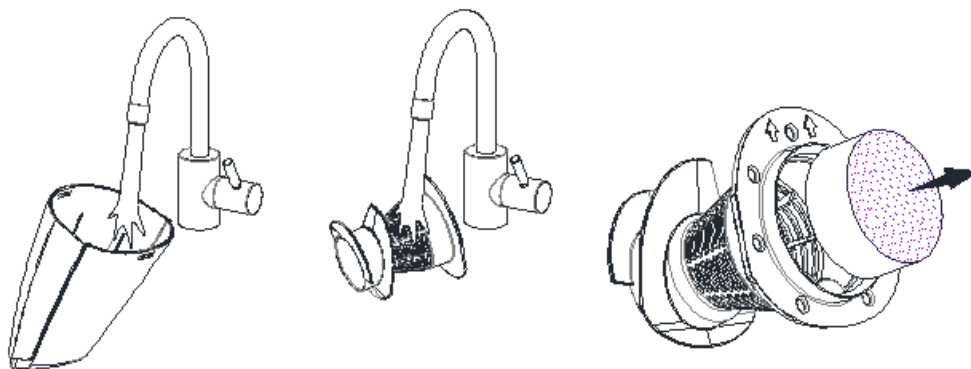

- По време на функциониране на ротационната четка, върху нея може да се събират косми, влакна и други примеси. Ако се натрупат прекомерно върху четката, всмукателната мощност на уреда спада, като е необходимо почистване на четката. Отворете системата за захващане на ротационната ос, след това извадете ротационната четка и почистете я. След почистване, поставете четката на място и затворете системата за захващане на ротационната ос.

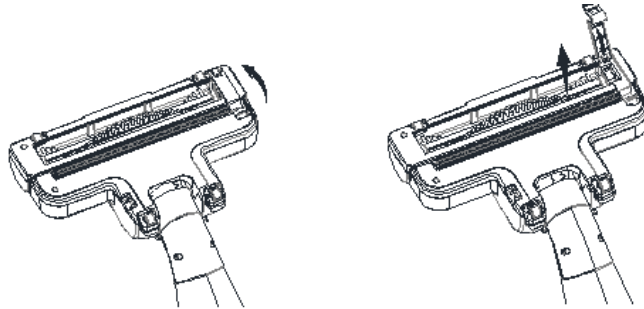

- С изключение на компонентите, които могат да се измиват, останалите компоненти могат да се почистват с влажна кърпа.
- На повърхността на металните контакти на клемите може да образува един слой оксид или много тънък слой прах.
- По тази причина контактните клеми могат да функционират по несъответстващ начин, като е необходимо тяхно почистване. Остържете особено внимателно повърхността на металните контакти на клемите, след това избършете ги с мека и суха кърпа. Не натискайте прекомерно върху клемите, защото могат да се деформират.
- Ако продуктът няма да се използва за по-дълъг период от време, може да се сгъне. Натиснете върху бутона за сгъване на дръжката и преместете дръжката назад, за да я сгънете.

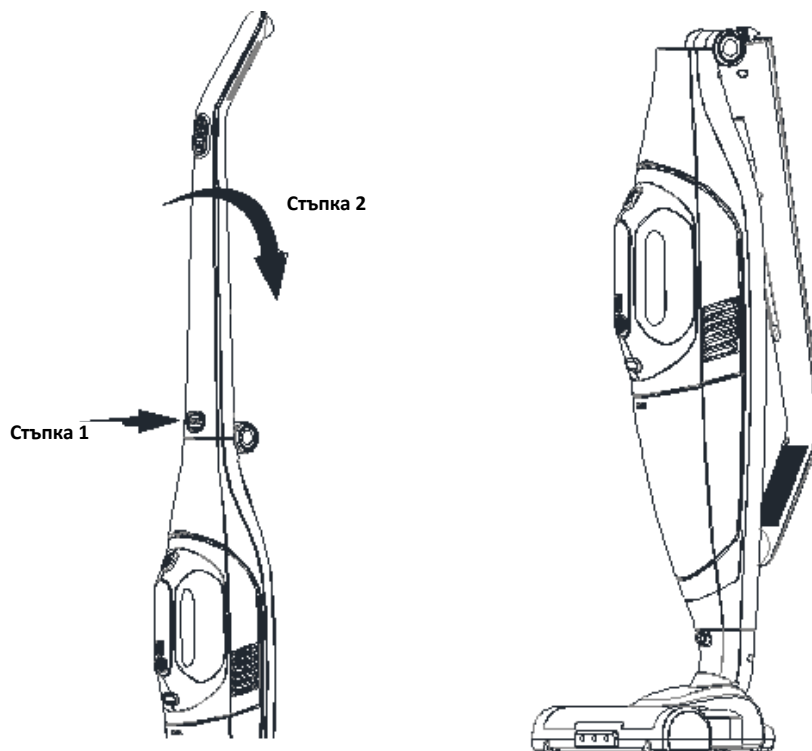

## VIII. ТЕХНИЧЕСКИ ДАННИ

Мощност	150W
Сила за всмукване	>5 kPa
Ниво на шум	<85dB
Захранване	220-240V, 50/60Hz

**Изхвърляне на отпадъците по начин, отговорен за околната среда**

Можете да помогнете за опазването на околната среда!

Моля спазвайте местните разпоредби: Предайте нефункциониращото електрическо оборудване на център за събиране на отпадъци от електрическо оборудване.



**HEINNER** е регистрирана марка на компанията **Network One Distribution SRL**. Останалите търговски марки и наименованията на продуктите са търговски марки или регистрирани търговски марки на съответните им притежатели.

Нито една част от спецификациите не може да бъде възпроизвеждана под каквато и да е форма или средство, или използвана за получаване на производни като преводи, трансформации или адаптации, без предварителното съгласие на компанията NETWORK ONE DISTRIBUTION.

Copyright © 2013 Network One Distribution. Всички права запазени.

[www.heinner.com](http://www.heinner.com), <http://www.nod.ro>

<http://www.heinner.com>, <http://www.nod.ro>



Този продукт е проектиран и произведен в съответствие със стандартите и нормите на Европейската общност.

Вносител: **Network One Distribution**

ул. Марчел Янку № 3-5, Букурещ, Румъния

Тел.: +40 21 211 18 56, [www.heinner.ro](http://www.heinner.ro), [www.heinner.com](http://www.heinner.com)

# HEINNER

## FÜGGŐLEGES PORSZÍVÓ

Modell: HSVC-H18.5GD



- Fügőleges porszívó
- Teljesítmény: 150W
- Szívó teljesítmény:> 5 kPa

Köszönjük, hogy ezt a terméket választotta!

## I. BEVEZETÉS

***A készülék használata előtt figyelmesen olvassa el a jelen használati útmutatót. Utólagos tanulmányozás céljából, kérjük, őrizze meg a használati kézikönyvet.***

A kézikönyvet azért szerkesztettük, hogy rendelkezésére bocsássunk a készülék üzembe helyezésére, használatára és karbantartására vonatkozó minden szükséges utasítást a.

A készülék helyes és biztonságos használata érdekében, az üzembe helyezés és használat előtt kérjük, olvassa el figyelmesen a használati kézikönyvet.

## II. AZ ÖN CSOMAGJÁNAK TARTALMA

- **Függőleges porszívó**
- **Használati utasítás**
- **Garancialevél**



### III. BIZTONSÁGI INTÉZKEDÉSEK

- A készülék használata előtt, olvassa el figyelmesen az összes utasítást. Utólagos tanulmányozás céljából, kérjük, őrizze meg az utasításokat.
- A veszély elkerülése érdekében, a sérült tápvezetékét a gyártóval, ennek hivatalos márkaszervizével vagy egy hasonló szakképzettséggel rendelkező személlyel cseréltesse ki.
- A készüléket gyermekek nem használhatják. Ne engedje, hogy gyermekek a készülékhez és vezetékéhez hozzáférjenek.
- A gyermekeknek tilos játszani a készülékkel.
- A készüléket 8 év fölötti gyermekek, csökkent fizikai, érzéki vagy szellemi képességekkel, gyakorlattal vagy ismeretekkel rendelkezők csak akkor használhatják, ha felügyelik, vagy felkészítik őket a készülék biztonságos használatára, és ha megértik a készülék használatával járó veszélyeket. Tilos gyermekeknek játszani a készülékkel. A készülék tisztítását és karbantartását nem végezhetik gyermekek felügyelet nélkül.
- A készüléket csökkent fizikai, érzékelési és szellemi képességgel, gyakorlattal és ismeretekkel rendelkező személyek csak felügyelet alatt használhatják, vagy ha felkészítették őket a készülék biztonságos használatára vonatkozóan, és tudatában vannak a működésével kapcsolatos veszélyeknek.
- A tartozékok cseréje és a mozgó részek érintése előtt állítsa meg a gépet és húzza ki a kábelt a konnektorból.
- A készülék felügyelet nélkül hagyásakor, működésbe hozás, szétszerelés vagy tisztítás előtt mindig áramtalanítsa a készüléket.
- Csak a készülékkel együtt szállított tartozékokat használjon.
- Ne hagyja a csomagolóanyagokat olyan helyen, (műanyag zacskók, polisztrén szegek stb.) ahol a gyerekek és a fogatékkel élő személyek hozzáférhetnek.
- Amikor nem használja, mielőtt tartozékokat cserél vagy tisztítja a készüléket, kapcsolja ki és húzza ki a dugaszt a tápforrásból.
- Működés közben a készüléket ne hagyja felügyelet nélkül.
- A veszély elkerülése érdekében, a sérült tápvezetékét a gyártóval, ennek hivatalos márkaszervizével vagy egy hasonló szakképzettséggel rendelkező személlyel cseréltesse ki.
- Soha ne használjon a gyártó által nem engedélyezett tartozékokat, mert azok tűzveszélyt, áramütést vagy balesetet okozhatnak.
- Óvja a víztől a készülék motorát, a tápkábelt és a dugaszt.
- A készülék nem használható csökkent értelmi, érzékszervi, vagy fizikai képességű személyek által (gyermekeket is beleértve), vagy olyanok által, akik nem rendelkeznek a kellő mennyiségű tudással és tapasztalattal, csak felügyelet mellett, vagy ha a felügyeletért és a biztonságukért felelős személy megtanította őket a helyes használatra.
- A gyerekek esetében állandó felügyelet szükséges, ne engedje, hogy a készülékkel játszanak.
- A készülék első használata előtt bizonyosodjon meg arról, hogy minden csomagoló anyagot eltávolított, és nem hagyta a gyermekek keze ügyébe.
- A készüléket helyezze mindig stabil, száraz, egyenes felületre.
- Győződjön meg arról, hogy száraz kézzel használja a csatlakozókat, és bántsa a dugaszolókkal.
- Ezt a porszívót háztartási célra gyártották, és nem felel meg ipari vagy kereskedelmi használatra.
- Kapcsolja ki a készüléket, ha meghibásodott, vagy bármely módon hibásan működik.
- Ne használja a készüléket sérült tápvezetékkel.
- A veszélyek elkerülése érdekében a sérült hálózati vezetékét a gyártóval cseréltesse ki.
- A készülék tápforrásról való lecsatlakoztatása érdekében, fogja meg a dugaszolót, és húzza ki a csatlakozóból. A csatlakozóaljzatból való kihúzásakor ne rángassa a huzalt.
- Kerülje a hosszabbító használatát, mivel túlmelegedhet, és tűzveszélyt okozhat.
- Óvja a huzalt a fűtött felületektől.
- Használaton kívül vagy tisztítás előtt áramtalanítsa a készüléket.
- A készülék kizárólag háztartási használatra való. A kereskedelmi célra történő felhasználása a szavatossági idő megszűnését vonja maga után, a szállító pedig nem vonható felelősségre a készülék gyártási céltől eltérő használatából adódó testi sérülésekért vagy meghibásodásokért.

**FONTOS: EZ A KÉSZÜLÉK KIZÁRÓLAG HÁZTARTÁSI HASZNÁLATRA KÉSZÜLT.****FIGYELMEZTETÉS: AZ ÁRAMÜTÉS KOCKÁZATÁNAK CSÖKKENTÉSE ÉRDEKÉBEN, NE HASZNÁLJA A KÉSZÜLÉKET A SZABADBAN VAGY NEDVES FELÜLETEKEN.**

1. NE használja, ne töltsen, és ne tárolja a készüléket a szabadban vagy nedves felületeken. Tárolja a készüléket belső térben. A balesetek elkerülésének érdekében használat után tárolja a porszívót.
2. A készüléket a jelen kézikönyvben leírtak alapján használja.
3. Ez a termék NEM játékszer. Ha az elektromos háztartási gépeket gyerekek használják, vagy gyerekek közelében használjuk, nagyon figyelmes felügyeletre van szükség. Működés közben a készüléket NE HAGYJA felügyelet nélkül.
4. NE KEZELJE a dugaszt, a töltőt vagy a készüléket vizes kézzel.
5. Használat előtt szerelje össze teljesen a készüléket. NE HASZNÁLJA a porszívót, ha a porzsák vagy a szűrő nincs felszerelve. Csak belső térben, száraz felületeken használja a porszívót.
6. NE HASZNÁLJA a töltőt hosszabbító kábelrel. A töltőt helyezze közvetlenül az elektromos aljzatba. Csak standard elektromos aljzatba helyezze be a töltőt.
7. NE PRÓBÁLJA MEG használni a töltőt egy másik termékhez és ne próbálja meg feltölteni ezt a terméket egy másik töltővel.
8. Ne használja a készüléket amennyiben annak dugasa vagy tápkábele sérülésekre utaló nyomokat mutat. Abban az esetben, ha elejtette, megrongálódott, a szabadban felejtette vagy víz került a töltő belsejébe, szállítsa be a legközelebbi javítóközpontba, ellenőrzés, javítás vagy beállítás céljából.
9. NE ERŐLTESSE a tápkábelt, ne húzza a kábelt éles felületeken és ne csukja rá az ajtót. Ne szállítsa a töltőt a tápkábeltől fogva és ne rángassa a kábelt, amikor kihúzza a dugaszt a csatlakozóból. Fogja meg a dugaszt és húzza ki az elektromos aljzatból. Óvja a töltőt a fűtött felületektől.
10. Csak a gyártó által ajánlott alkatrészeket használja. A motoros kefe csatlakoztatása vagy leválasztása előtt kapcsolja ki a készüléket. A készülék működése közben NE PRÓBÁLJA MEG lecserélni a tartozékokat.
11. Különleges elővigyázatossággal járjon el, amikor a készüléket lépcsőn használja.
12. A haját, a bő ruháját, ujjait és minden testrészét tartsa távol a működésben levő részekről és a készülék réseitől, üregeitől.
13. NE DUGJON tárgyakat a készülék réseibe NE HASZNÁLJA a porszívót, ha bármely nyílása el van dugulva. Távolítsa el a készülék nyílásaiból a port, a pihét, a hajszállakat vagy bármely más olyan anyagot, amely csökkentheti a levegő áramlását.
14. NE HASZNÁLJA a készüléket gyúlékony anyagok vagy folyékony üzemanyag, így benzin porszívózására, ne használja olyan helyeken, ahol ezek jelen lehetnek. Ne szívjon fel a porszívóval égő vagy füstölő tárgyakat, azaz cigarettát, égő gyufát vagy parazsat.
15. Ez a termék feltölthető lítiumos akkumulátorokat tartalmaz. Az akkumulátorokat megfelelően kell újrahasznosítani vagy ártalmatlanítani. A készülék felszámolása előtt vegye ki az akkumulátorokat belőle. Az akkumulátorok eltávolítása előtt húzza ki a készüléket a tápforrásból. Az akkumulátort ne dobja tűzbe, és ne tegye ki magas hőmérsékletnek, mivel ezek szétduzzanhatnak.
16. Ne töltsen az akkumulátorokat 0 °C alatti környezeti hőmérsékleten. Ez csökkentheti az akkumulátorok teljesítményét és megrövidítheti azok élettartamát. Az akkumulátorok töltéséhez megfelelő hőmérséklet 10 °C és 30 °C között változik.

17. NE TÖLTSE az akkumulátorokat felcserélt polaritással. Ez gázszivárgást, az akkumulátorok duzzadását és károsodását okozhatja.

18. Extrém körülmények között az akkumulátorok szivároghatnak. Az akkumulátorok nem megfelelő használata a biztonsági szelep aktiválódásához vezethet. Kisebb mennyiségű folyadék (lúgos elektrolit) folyhat ki a pólusok környékén. Ha a folyadék bőrével érintkezik, azonnal mossa le vízzel és szappannal. Ha a folyadék szemébe kerül, azonnal öblögesse tiszta vízzel legalább 10 percig és igényeljen orvosi segítséget.

19. NE HASZNÁLJA a készüléket más célra, mint amire a jelen használati útmutató alapján javasolt. Tartsa be a készüléken található címkék jelentését és az utasításokat.

20. Ezt a porszívót csak háztartási használatra tervezték.

21. NE TÖLTSE a készüléket a szabadban.

**FIGYELEM:**

- Ez a készülék egy sajátosan elhelyezett feltölthető akkumulátort tartalmaz. Kérjük, ne használja az akkumulátort más termékekhez. Kérjük, sajátosan kifejlesztett töltő adaptert használjon.
- Ne tegye ki az akkumulátort tűz vagy hőforrások hatásának.
- Ne lyukassza ki, ne üsse, ne szerelje szét, ne javítsa stb. az akkumulátort.
- Ne okozzon rövidzárlatot az akkumulátor pólusain.
- Ne töltse, ne használja, és ne tárolja a porszívót tűzforrások közelében vagy magas hőmérsékletű közegben.

**FIGYELMEZTETÉS:**

- Ne porszívózn gyúlékony vagy izzó anyagokat (cigarettaavég, benzin, oldószer, nyomtató patron).
- Kivéve azokat az alkatrészeket, amelyeken megjelenik a mosható felírat, a porszívó nem tartalmaz mosható alkatrészeket. Miután megmosta az alkatrészeket várja meg, amíg azok megszáradnak és csak ezt követően helyezze vissza a készülék burkolatába. Ellenkező esetben károsodhatnak a készülék belső áramkörei és/vagy az akkumulátorok.
- Ne használja a porszívót fürdőszobában vagy egyéb nedves környezetben.
- Ne használja a dugaszt vagy a tápkábelt amennyiben sérülésre utaló nyomokat talál.
- Áramtalanítsa a készüléket mielőtt elvégezné a karbantartási műveleteket.
- Ha hosszabb ideig nem kívánja használni a terméket, kérjük, csatlakoztassa le a töltő adaptert.
- A töltő adapter lecsatlakoztatásakor ne a tápkábelt húzza, hanem az adaptert.
- Az töltő adaptert csak belső térben történő használatra tervezték. Kérjük, ne használja a szabadban.
- Ha az akkumulátorból származó elektrolit a szemébe kerül, öblögesse tiszta vízzel és azonnal igényeljen orvosi segítséget.
- Ha bármilyen szokatlan dolgot észlel, kapcsolja ki és áramtalanítsa a készüléket. A javítások elvégzésének érdekében forduljon szakszervizhez. Ne próbálja meg szétszerelni a készüléket.

## IV. A TERMÉK LEÍRÁSA

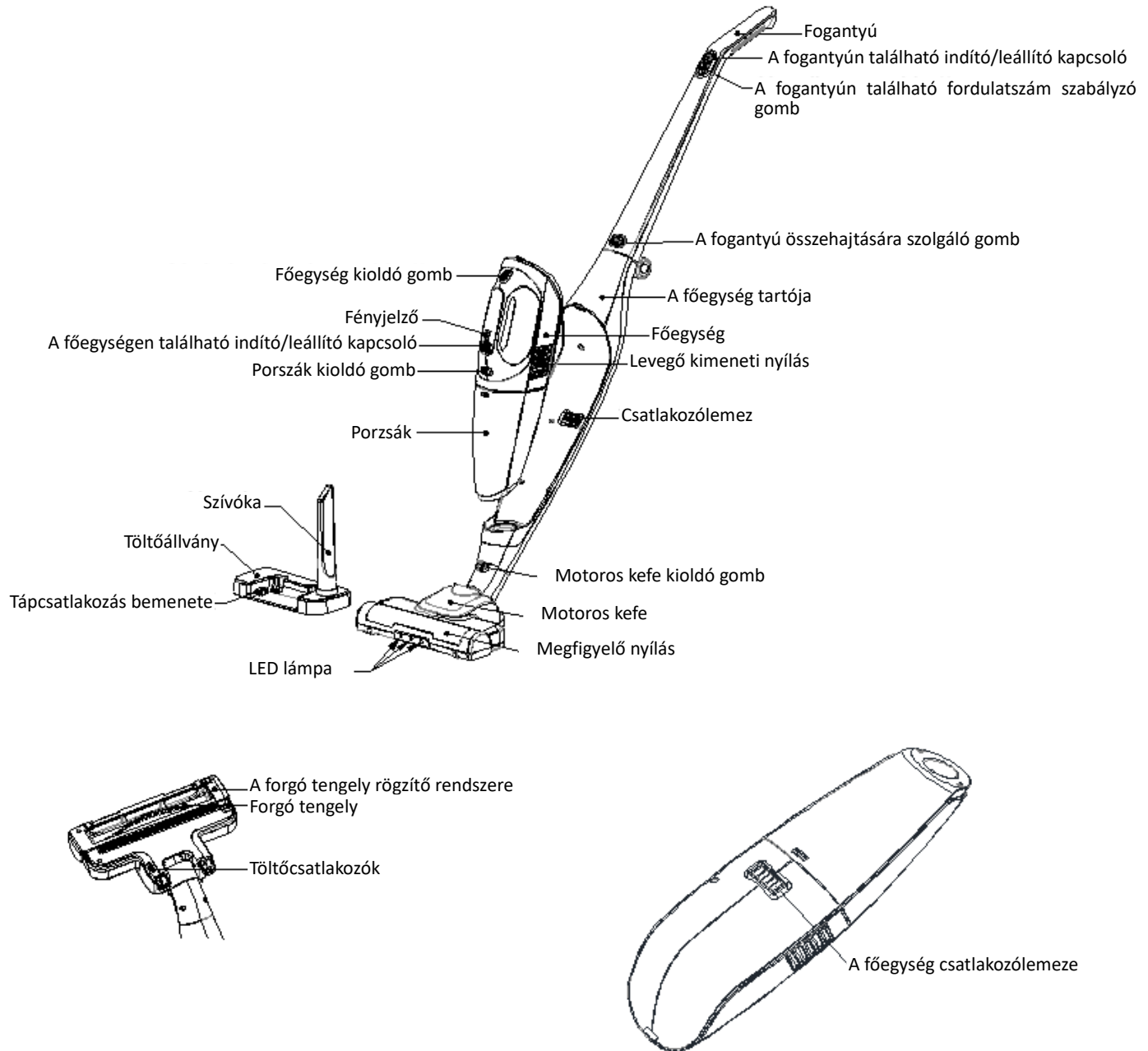

## V. ELSŐ HASZNÁLAT ELŐTT

- Első használat előtt kérjük, olvassa el figyelmesen a használati utasításokat, annak érdekében, hogy elkerülje az esetleges hibás használatot.
- Mielőtt a készüléket az elektromos hálózathoz csatlakoztatná, győződjön meg róla, hogy a készüléken található, műszaki adatokat ismertető címkén szereplő tápfeszültség értéke azonos az elektromos hálózat feszültségének értékével.
- A készüléket csak felnőttek használhatják. Ne engedje, hogy a gyermekek felügyelet nélkül használják a készüléket.
- Ezt a készüléket csak háztartási használatra tervezték. Kérjük, ne használja más célokra.
- Abban az esetben, ha hosszabb ideig nem szeretné használni a terméket, győződjön meg róla, hogy a tárolásra szánt helyiség száraz és tiszta.
- A szívófej kemény anyagból készült. Használja óvatosan annak érdekében, hogy ne karcolja meg a fapadlót.
- Ne kapcsolja be a készüléket, ha a porzsák ki van szerelve. Ellenkező esetben a készülék nagy tárgyakat is beszívhat, és ez által károsodhat.
- Ne blokkolja a levegő bemeneti vagy kimeneti nyílásokat. A készülék túlmelegedhet és a szívási teljesítmény csökkenhet.
- Ha a porzsák tele van, ürítse ki idejében. Ellenkező esetben a készülék túlmelegedhet és a szívási teljesítmény csökkenhet.

### ÖSSZESZERELÉS

A készüléket szétszerelt állapotban szállítják és használat előtt össze kell szerelni.

3. Nyissa ki a csomagolást és vegye ki az alkatrészeket.

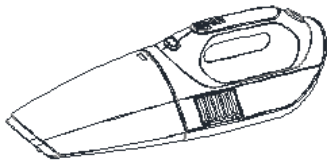

Főegység

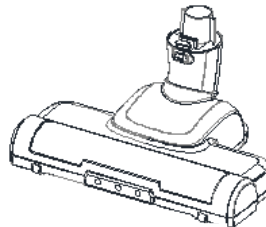

Motoros kefe

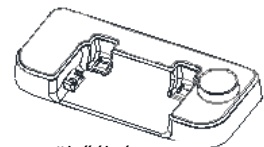

Töltőátlvány

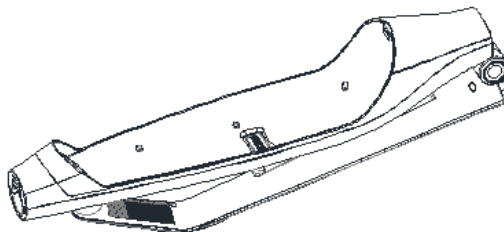

A főegység tartója

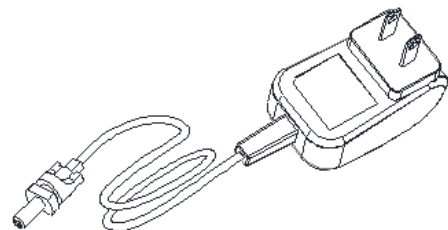

Töltő

2. Hajtsa ki a főegység tartóját, emelje fel a fogantyút a nyitási irányba és rögzítse a nyitott helyzetbe az alábbiak szerint:

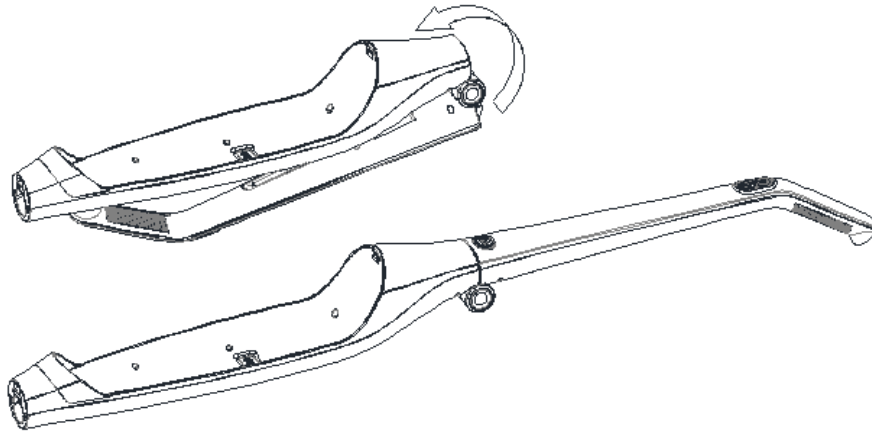

3. Szerelje fel a motoros kefét az alábbiak szerint:

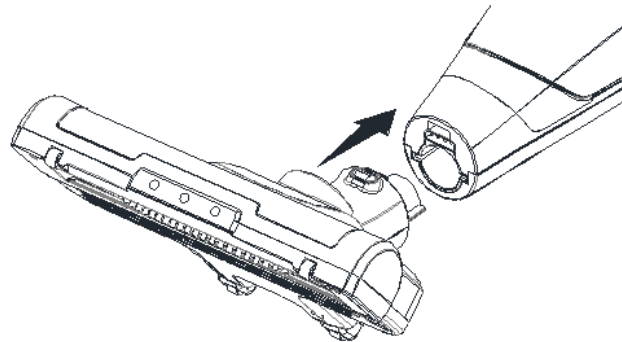

4. Szerelje fel a főegységet az alábbiak szerint:

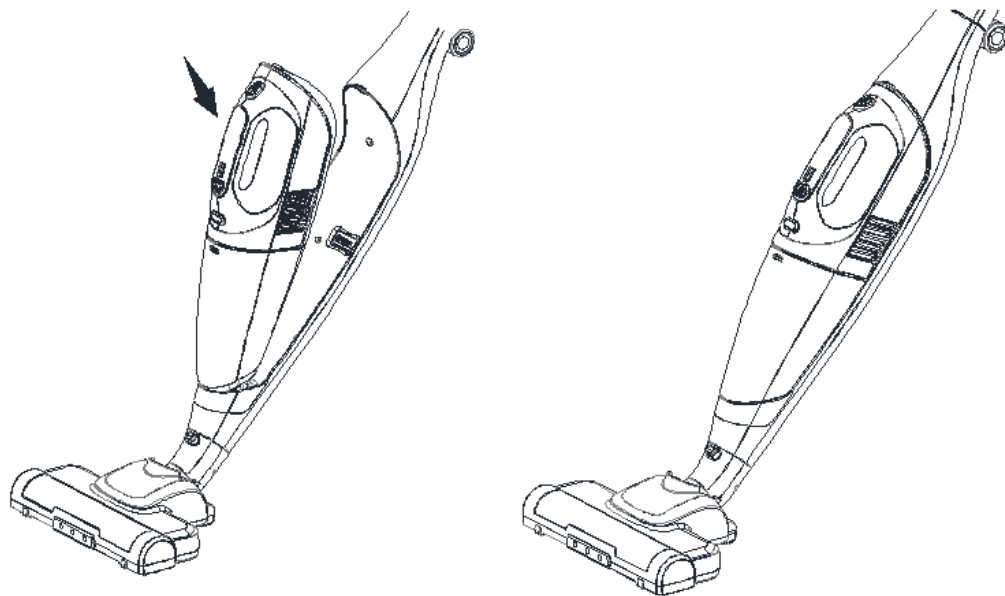

5. Szerelje fel a töltőegységet az alábbiak szerint:

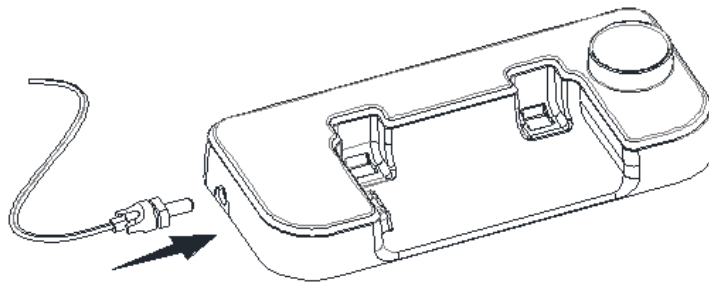

#### TÖLTÉS:

- Amikor a terméket a gyárból szállítják, az akkumulátor le van merülve. Használat előtt győződjön meg róla, hogy teljesen feltöltötte az akkumulátort (az akkumulátor teljes feltöltéséhez 8 óra szükséges).
- Amikor hosszabb ideig nem használja a készüléket, kérjük, legalább három havonta töltsen fel teljesen az akkumulátort.
- Amikor a lemerült akkumulátor miatt a készülék kikapcsol, ne próbálja meg újraindítani azt és győződjön meg róla, hogy azonnal a töltőállványra helyezte. - Ellenkező esetben az akkumulátor élettartama csökken.
- Győződjön meg róla, hogy minden egyes használat után a készüléket a töltőállványra helyezte.
- Győződjön meg róla, hogy az akkumulátort 5 °C és 35 °C közötti környezeti hőmérséklettel rendelkező helyiségben töltsen. Az ennél nagyobb vagy alacsonyabb hőmérsékleten történő töltés hosszabb töltési időt és rövidebb lemerülési időt eredményezhet.
- Ha a készülék működés közben a töltőállványon van, azonnal kikapcsol és a töltési üzemmódra vált át.
- A töltés ideje alatt természetes, hogy a főegység és a töltőállvány hőmérséklete megemelkedik.
- Az újratöltés érdekében tanulmányozza az alábbi ábrákat. Először helyezze a készüléket függőleges helyzetbe és helyezze el a töltőkapcsot a töltőaljzatba.

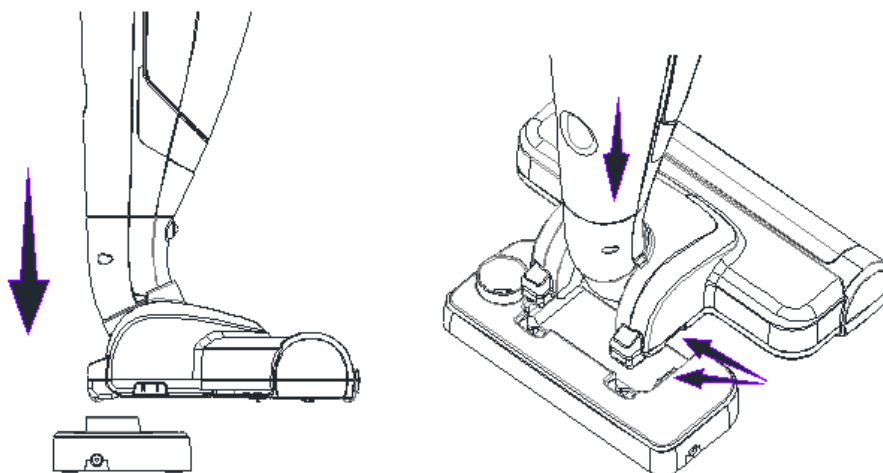

A készülék töltőállványra helyezésétől számított 2 másodpercen belül, a fogantyún található fényjelzők kigyulladnak az akkumulátorban található energia mennyiségétől függően az alábbiak szerint:

- a. Ha az első fényjelző gyullad ki, akkor az energia mennyisége alacsony.
- b. Ha az első fényjelző ki van gyulladva és a második pillog, az energia mennyisége meghaladja a kapacitás felét.
- c. Ha az első és a második fényjelző ki van gyulladva és a harmadik pillog, akkor az akkumulátor szinte teljesen fel van töltődve.
- d. Ha mind a három fényjelző ki van gyulladva, akkor az akkumulátor teljesen fel van töltődve.

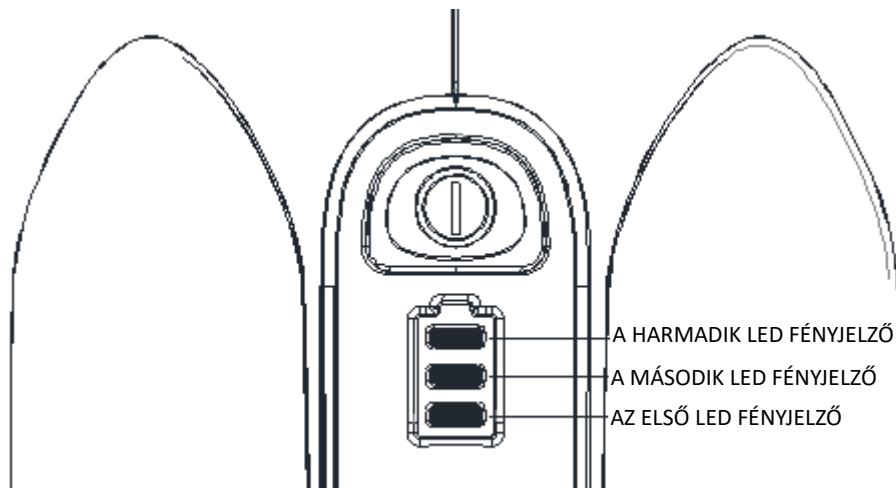

## VI. A KÉSZÜLÉK HASZNÁLATA

- Amikor a készülék függőleges állapotban van, hozzá visszafelé a fogantyút, úgy hogy a főegység tartója kilépjen a rögzítő rendszerből és működni tudjon.

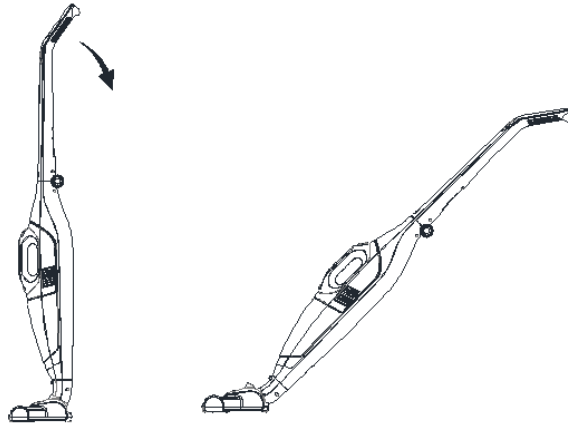

- Nyomja le a bekapcsoló gombot és a készülék bekapcsol. Ha még egyszer lenyomja a gombot a készülék kikapcsol. Amikor a készülék be van kapcsolva, nyomja le a +/- gombot, hogy a készülék alacsony fordulatszám mellett működjön, majd nyomja meg ismét, hogy a készülék magas fordulatszám mellett működjön.

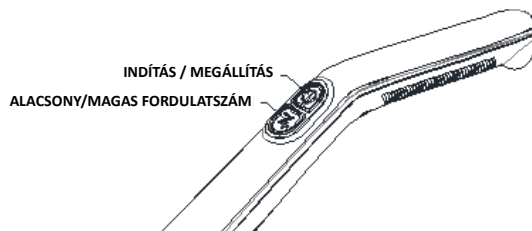

- Ha a készülék be van kapcsolva a kefe és a LED lámpa egyszerre működik. Annak függvényében, hogy a készülék alacsony vagy magas fordulatszámra van állítva a kefe lassabban vagy gyorsabban forog, míg a LED lámpa alacsonyabb vagy nagyobb intenzitással világít.
- Tolja a fogantyút előre és húzza hátra az előre-hátra irányú porszívózáshoz. A kefe jobbra vagy balra történő elmozgatásához csavarja el a fogantyút, úgy hogy a kefe a padló teljes felületét elérje.
- Nyomja meg a főegység kioldó gombot (az alábbi ábrán látható módon) és használja a készülék főegységét konyhalapok, kanapék, székek és egyéb felületek tisztítására.

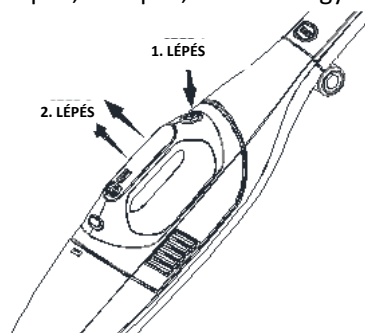

- A bekapcsoló gomb lenyomásakor a főegység magas fordulatszámon működésbe lép. Nyomja meg ismét a gombot, és a főegység átvált alacsony fordulatszámra. Ha még egyszer lenyomja a gombot, az egység kikapcsol.

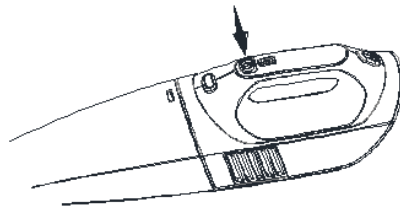

- A szűk helyeken történő porszívózáshoz használja az erre a célra kifejlesztett szívókát. A szűk helyek porszívózására kifejlesztett szívókát a fogantyú hátsó részén találja (lásd az alábbi ábrát). Vegye ki a szívókát a tartójából és helyezze be a főegység beszívó nyílásába.

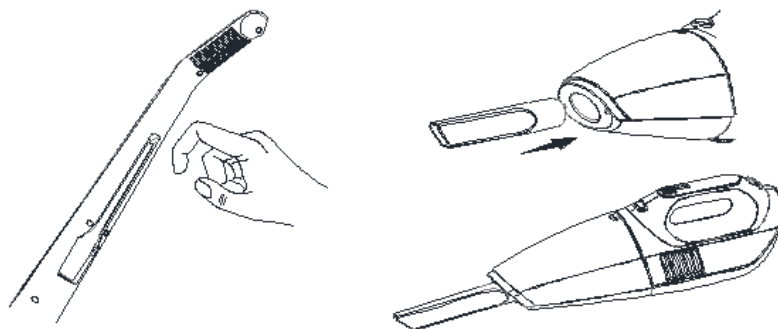

- Függetlenül attól, hogy milyen fordulatszámon használja a készüléket, ha az akkumulátor teljesen fel van töltve, mind a három fényjelző ki van gyulladva (a. ábra); ha az akkumulátor csak félig van feltöltve a harmadik fényjelző kialszik (b. ábra); ha az akkumulátor szinte teljesen le van merülve, a második fényjelző is kialszik (c. ábra).



a. ábra

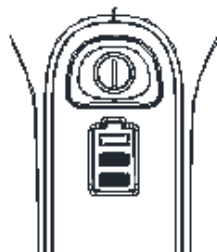

b. ábra

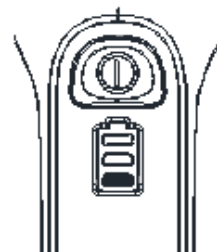

c. ábra

- Amikor az akkumulátorban található energia mennyiség nagyon alacsony, az első fényjelző villogni kezd. Ebben az esetben a készüléket ki kell kapcsolni és fel kell tölteni. Abban az esetben, ha tovább használja a készüléket, az automatikusan ki fog kapcsolni, amikor az akkumulátor töltöttsége eléri a minimális szintet. Ez egy olyan óvintézkedés, melynek célja, hogy megakadályozza az akkumulátor teljes lemerülését. Az automatikus kikapcsolás nem jelenti a készülék meghibásodását. Csak fel kell tölteni a készüléket. Mindezek mellett ajánljuk, hogy kapcsolja ki a készüléket, amikor a fényjelző villogni kezd, ez által meghosszabbíthatja az akkumulátor élettartamát.

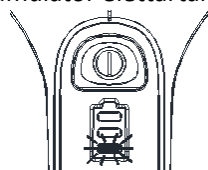

## VII. TISZTÍTÁS ÉS KARBANTARTÁS

- A porzsák tisztítása és a készülék karbantartási munkálatok elvégzése előtt áramtalanítsa a készüléket.
- Amikor a porzsák tele van, vagy a szívóerősség csökken, szükségessé válik a porzsák kiürítése. Távolítsa el a főegységet, nyomja meg a porzsák kioldó gombot és vegye ki a tartályt.

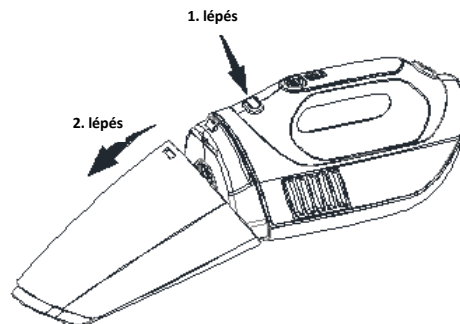

- Vegye ki a porszívó tartóját és öntse a szemeteskosárba a porzsák tartalmát.

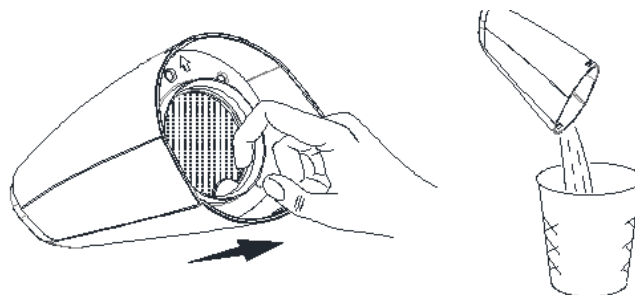

- Öblítse ki vízzel a porzsák belsejét, a szűrőt és a szűrő szivacsát. Törölje le a vizet az alkatrészekről és összeszerelés előtt hagyja megszáradni azokat.

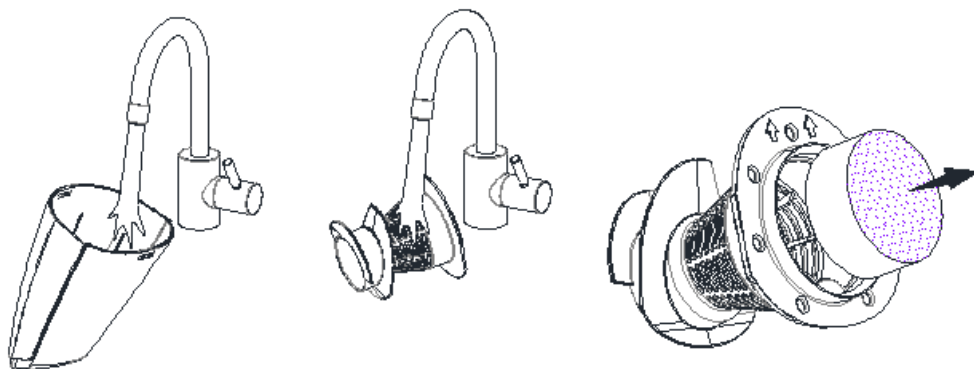

- Használat közben a forgó keféen hajsálak, egyéb szálak valamint különböző szennyeződések halmozódhatnak fel. Túlzott felhalmozódás esetén a készülék szívóereje csökken, szükségessé válik a kefe tisztítása. Nyissa ki a forgó tengely rögzítő rendszerét, majd vegye ki a forgó kefét és tisztítsa meg. Miután megtisztította helyezze vissza a kefét és zárja be a forgó tengely rögzítő rendszerét.

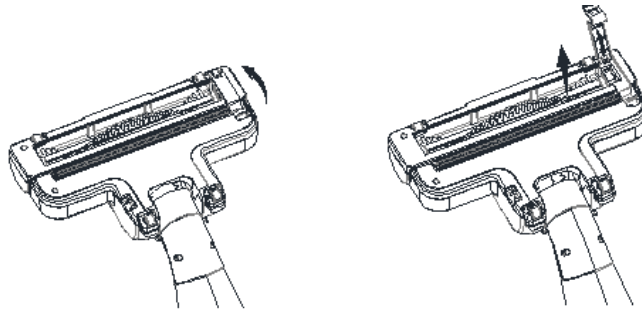

- A mosható alkatrészek kivételével, a többi alkatrész nedves ronggyal tisztítható.
- A fémérintkezők és a csatlakozók felületein vékony oxidréteg vagy porrétteg alakulhat ki.
- Ebből kifolyólag előfordulhat, hogy a csatlakozók nem megfelelően működnek, ebben az esetben szükségessé válik azok tisztítása. A csatlakozók fém felületeit óvatosan dörzsölje meg, majd törölje le egy száraz, puha ronggyal. Ne nyomja meg túlzottan a csatlakozókat, mert azok eltorzulhatnak.
- Ha hosszabb ideig nem használja, akkor össze is hajthatja a készüléket. Nyomja meg a fogantyú összehajtására szolgáló gombot és mozgítsa el visszafelé a fogantyút.

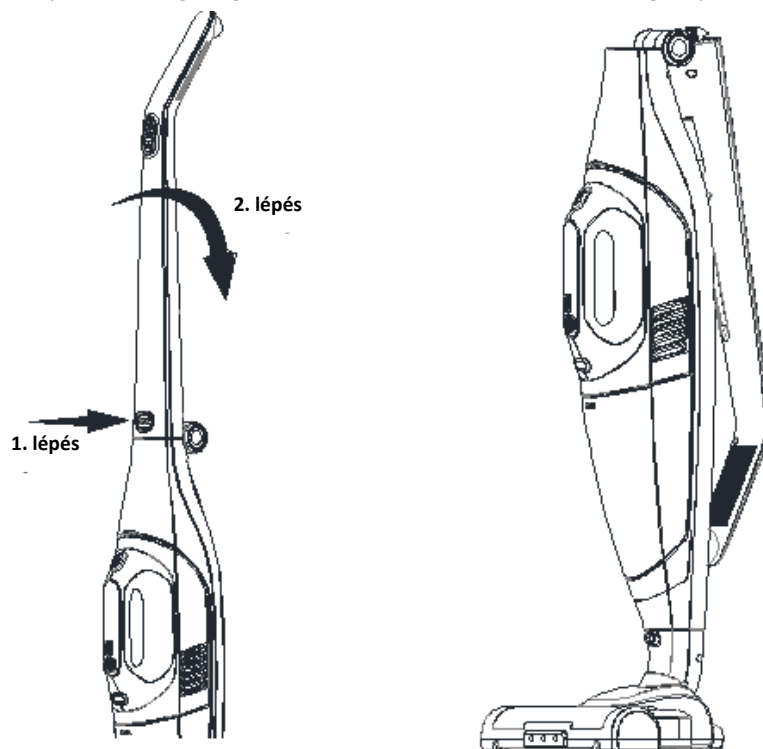

## VIII. TECHNIKAI LEÍRÁS

Teljesítmény	150W
Szívó teljesítmény	>5 kPa
Zajszint	<85dB
Tápegység	220-240V, 50/60Hz

**A hulladékok környezetfelelős eltávolítása**

Segíthet a környezet védelmében!

Kérjük, tartsa be a helyi rendelkezéseket: a nem működő elektromos berendezéseket a használt elektromos hulladékokat gyűjtő központba szolgáltatassa be.



**A HEINNER** a **Network One Distribution SRL(KFT)** társaság által bejegyzett védjegy. A többi márkajelzés és a termékek megnevezése kereskedelmi vagy az illető birtoklók által bejegyzett márkanevek.

A leírtak egyetlen része sem használható fel semmilyen formában, még lefordított, átalakított változatban sem, a NETWORK ONE DISTRIBUTION előzetes beleegyezése nélkül.

Copyright © 2013 Network One Distribution. Minden jog fenntartva.

[www.heinner.com](http://www.heinner.com), <http://www.nod.ro>

<http://www.heinner.com>, <http://www.nod.ro>



A terméket az Európai Közösség előírásainak és jogszabályainak megfelelően tervezték és gyártották.

Importőr: **Network One Distribution**

Marcel Iancu utca, 3-5 szám, Bukarest (București), Románia

Tel: +40 21 211 18 56, [www.heinner.ro](http://www.heinner.ro), [www.heinner.com](http://www.heinner.com)