

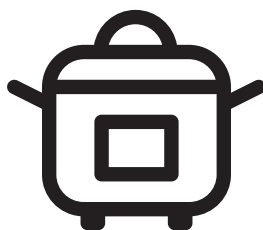

Less Oil Cooker

User Manual



FRL 6488

EN - DE - FR - ES - RO - IT - PL - SR - HR - SQ - SL - BG - AR



01M-8917323200-2224-01

CONTENTS

ENGLISH 03-18

DEUTSCH 19-38

FRANÇAIS 39-54

ESPAÑOL 55-72

ROMÂNĂ 73-92

ITALIANO 93-110

POLSKI 111-128

СРБИН 129-144

HRVATSKI 145-160

SHQIPTARE 161-176

SLOVENŠČINA 177-192

БЪЛГАРСКИ 193-210

Vă rugăm citiți mai întâi acest ghid!

Stimate client,

Vă mulțumim că ați ales un produs BEKO. Dorim să profitați la maximum de acest aparat care a fost fabricat cu tehnologie de ultimă generație. Vă rugăm să citiți și să înțelegeți integral acest ghid și documentația suplimentară înainte de utilizare și să îl păstrați ca referință. Dacă dați aparatul altcuiva, înmânați-i și acest manual de utilizare. Respectați toate avertismentele și informațiile din acest document și urmați instrucțiunile.

Rețineți că instrucțiunile din acest manual se pot aplica și altor modele de produse. Acest manual precizează cu exactitate toate modificările diferitelor modele.

Simboluri și semnificațiile lor

În acest ghid sunt utilizate următoarele simboluri:



Informații importante și sfaturi utile privind utilizarea dispozitivului.



AVERTIZARE: Avertizări cu privire la situații periculoase legate de siguranța vieții și a bunurilor.



Aparat de uz alimentar.



Nu imersați aparatul, cablul de alimentare sau ștecherul de alimentare în apă sau în alte lichide.



AVERTIZARE: Avertisment privind suprafețele fierbinți.



**HÂRTIE RECICLATĂ &
RECICLABILĂ**

Această secțiune conține instrucțiuni de siguranță pentru prevenirea pericolelor care pot cauza vătămări corporale sau daune materiale.

Nerespectarea acestor instrucțiuni va avea ca efect anularea garanției.

1.1 Siguranță generală

- Acest aparat este conform cu standardele internaționale de siguranță.
- Acest aparat este destinat utilizării la domiciliu și în aplicații cum ar fi;
 - Bucătării de personal din magazine, birouri și alte medii de lucru;
 - în ferme,
 - de către clienții din hoteluri, moteluri sau alte facilități de cazare,
 - locații de tip pensiune.
- Acest aparat nu poate fi utilizat de copii cu vârste cuprinse între 0 și 8 ani. Aparatul poate fi utilizat numai de copii cu vârsta de 8 ani și peste, sub supraveghere. Acest aparat poate fi utilizat de persoane cu capacități fizice, senzoriale sau mentale reduse sau care nu au experiență și cunoștințe despre produs, cu condiția să fie supravegheate sau instruite cu privire la utilizarea în siguranță a produsului și la riscurile pe care le implică acesta.
- Curățarea și întreținerea de către utilizator nu trebuie efectuate de către copii, cu excepția cazului în care aceștia au peste 8 ani și se află sub supraveghere.
- Chiar dacă se află sub supraveghere, nu permiteți copiilor să se joace cu aparatul.
- Nu lăsați aparatul și cablul său de alimentare la îndemâna copiilor sub 8 ani.
- Poziționați mânerul aparatelor de gătit (dacă există) astfel încât lichidele fierbinți să nu curgă și să le așezați în siguranță.
- Asigurați-vă că tensiunea indicată pe aparat este aceeași cu tensiunea de alimentare de la priză.
- Utilizați aparatul cu o priză cu împământare.
- Nu utilizați aparatul cu un prelungitor.
- Nu așezați aparatul pe sau lângă surse de căldură, precum cuptoare și sobe.
- Pentru a evita deteriorarea cablului de alimentare, evitați prinderea, îndoirea sau frecarea acestuia de margini ascuțite.
- Nu deconectați aparatul prin tragerea de cablu.
- Nu imersați aparatul sau cablul acestuia în apă pentru curățare.

- Nu lăsați aparatul nesupravegheat în timp ce este conectat la priză.
- Nu dezasamblați aparatul.
- Utilizați doar componente originale sau componente recomandate de către producător.
- Scoateți aparatul din priză înainte de a curăța și usca complet toate componentele după curățare.
- Curățați aparatul conform instrucțiunilor din secțiunea Curățarea și întreținerea.
- Nu introduceți bucăți mari de alimente în aparat, deoarece pot provoca un incendiu.
- Nu atingeți ștecherul aparatului dacă aveți mâinile umede sau ude.
- Nu utilizați aparatul în medii umede.
- Nu deplasați aparatul în timpul utilizării și dacă uleiul din interior este fierbinte.
- Nu utilizați aparatul în medii și substanțe explozive sau inflamabile sau în apropierea acestora.
- Pentru a evita riscul de arsuri, nu atingeți suprafețele fierbinți.
- Lăsați aparatul să se răcească într-un loc sigur, inaccesibil copiilor.
- Nu blocați orificiile de admisie și de evacuare a aerului în timpul funcționării aparatului.
- Nu vă aplecați deasupra aparatului în timp ce acesta este în uz. În timpul utilizării, din aparat iese aer fierbinte!
- Aparatul se încălzește în timpul utilizării. Pentru a evita riscul de arsuri, nu atingeți suprafețele fierbinți.
- Asigurați-vă că încăperea este ventilată corespunzător în timpul utilizării.
- În caz de incendiu, scoateți aparatul din priză.
- Nu turnați apă pe aparat, deoarece poate provoca pericol de electrocutare.
- Nu utilizați aparatul cu un cronometru extern sau cu un sistem de telecomandă separat.
- Pentru acest aparat, utilizați numai articole de bucătărie metalice cu mâner izolate.
- Nu puneți nimic pe aparat în timpul funcționării sau încălzirii.
- Pentru a deconecta, rotiți selectorul de timp și selectorul de temperatură în poziția oprit. Apoi scoateți aparatul din priză.
- Dacă păstrați materialele de ambalare, depozitați-le în locuri inaccesibile copiilor.
- În cazul în care cablul de alimentare este deteriorat, acesta trebuie înlocuit de către producător, de către agentul său de service sau de către persoane calificate în mod similar pentru a evita potențialele pericole.

1.2 Respectarea Regulamentului WEEE și eliminarea deșeurilor

Acest produs respectă Directiva UE WEEE (2012/19/UE). Produsul este marcat cu un simbol de clasificare pentru deșeuri electrice și electronice (WEEE).



Acest simbol indică faptul că produsul nu trebuie eliminat cu alte deșeuri menajere la finalul perioadei de utilizare. Dispozitivele utilizate trebuie returnate la punctul special de reciclare de dispozitive electrice și electronice. Pentru a găsi aceste sisteme de colectare contactați autoritățile locale sau distribuitorul de la care a fost achiziționat produsul. Fiecare gospodărie are un rol important în recuperarea și reciclarea electrocasnicelor vechi. Eliminarea corespunzătoare a electrocasnicelor utilizate ajută la prevenirea posibilelor consecințe negative pentru mediu și sănătatea umană.

1.3 Informații despre ambalaj



Ambalajul aparatului este realizat din materiale reciclabile în conformitate cu legislația națională. Nu eliminați deșeurile de ambalaje împreună cu deșeurile menajere sau alte deșeuri, ci eliminați-le în zonele de colectare a ambalajelor specificate de către autoritățile locale.

1.4 Informații privind legislația în domeniul produselor chimice

Acest produs respectă Regulamentul nr. 32055 privind restricțiile de utilizare a anumitor substanțe nocive în echipamentele electrice și electronice din 26 decembrie 2022.

1.5 Aspecte importante pentru economisirea energiei

În timpul utilizării aparatului, respectați timpii recomandați în manual. Scoateți din priză aparatul după fiecare utilizare.

2 Friteza dumneavoastră cu ulei puțin

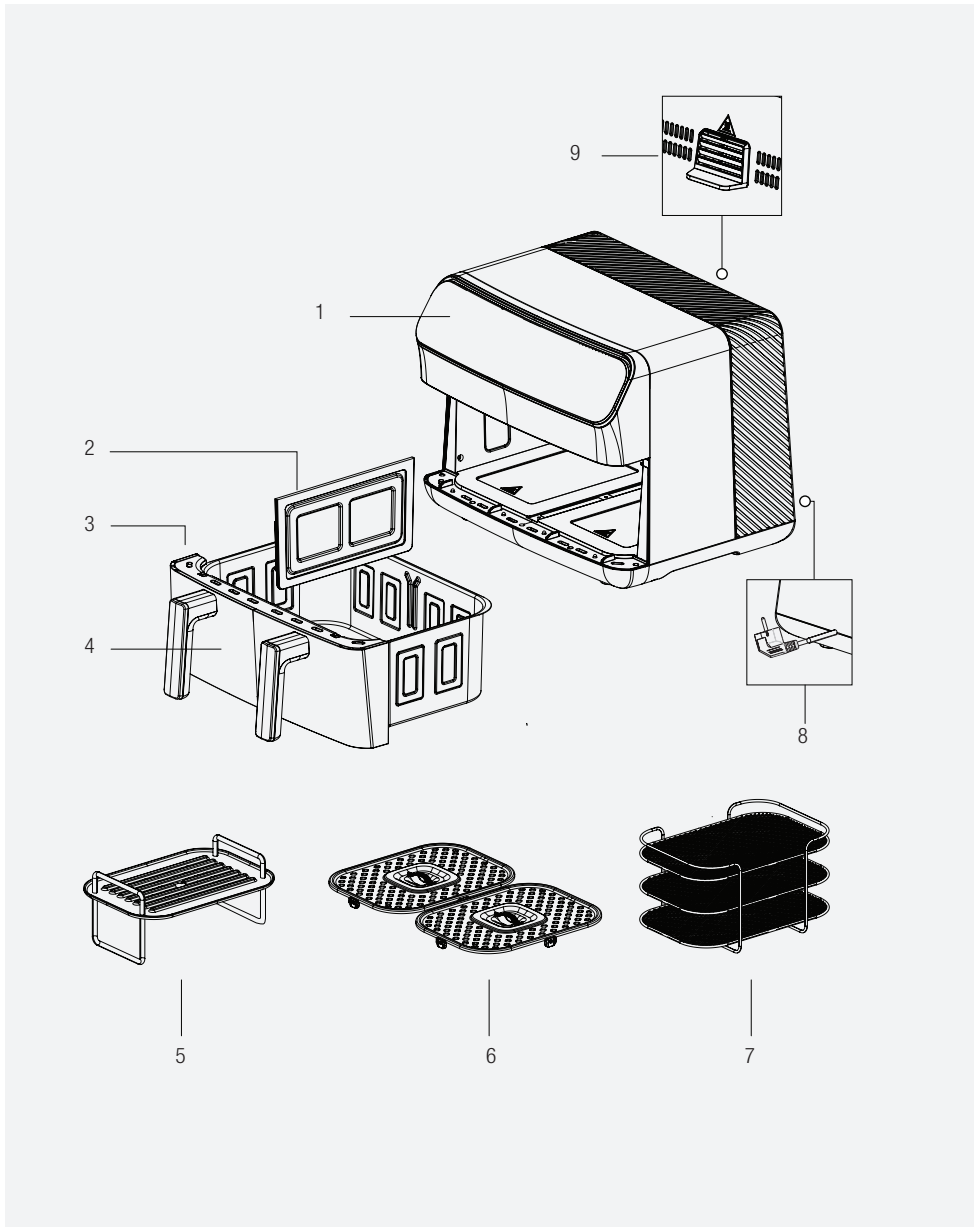

Semnele de pe aparat și valorile specificate în documentele furnizate împreună cu produsul au fost obținute în condiții de laborator în conformitate cu standardele aferente. Valorile pot varia în funcție de utilizarea aparatului și de condițiile ambientale. Valorile de alimentare au fost testate la o tensiune de 230 V.

1. Panou digital control
2. Separator de cameră
3. Cameră de gătit detașabilă
4. Fereastra de monitorizare a gătitului
5. Accesorii pentru grătar
6. Grătar de gătit
7. Uscător
8. Cablu de alimentare
9. Evacuare aer

Date tehnice

Sursă de alimentare	220-240 V ~ 50-60 Hz
Consum electric	2000-2400W (1200W + 1200W)
Capacitatea camerei	9,5 Litri (4,75 L + 4,75 L)

3 Funcționarea

3.1. Domeniul de utilizare

Aparatul este destinat numai pentru uzul casnic și nu este adecvat pentru uzul profesional.

i Atunci când utilizați aparatul pentru prima dată, este posibil să existe o ușoară emisie de fum. Acesta este un lucru normal.

3.2 Pregătirea aparatului pentru utilizare

- Folosiți aparatul în poziție verticală, pe o suprafață stabilă, plană, curată, uscată și antiderapantă.

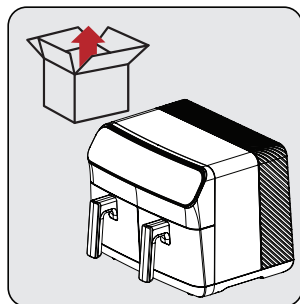

Înainte de a utiliza aparatul pentru prima dată, îndepărtați materialul de ambalare și așezați aparatul pe o suprafață de lucru plană și curată.

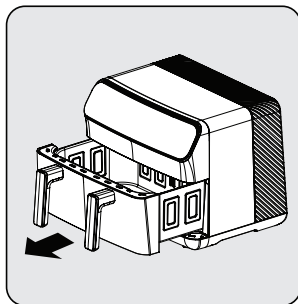

Pentru a accesa tava de gătit detașabilă, prindeți ferm mânerul și apoi scoateți camera din fantele lor.

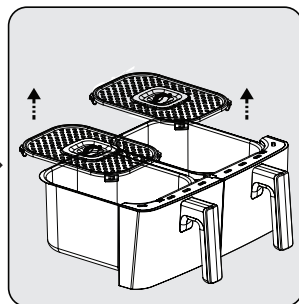

Scoateți accesoriile de gătit din camera de gătit.

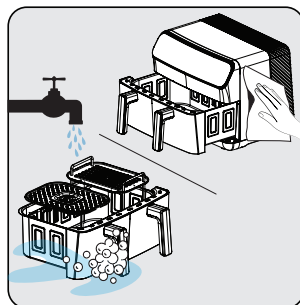

Curățați tăvile de gătit detașabile și accesoriile de gătit folosind apă caldă cu săpun. Apoi uscați complet partea exterioră a aparatului și părțile pe care le-ați spălat.

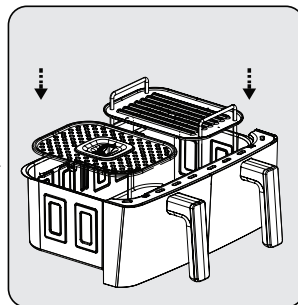

Așezați accesoriile pe care doriți să le utilizați în tava de gătit.

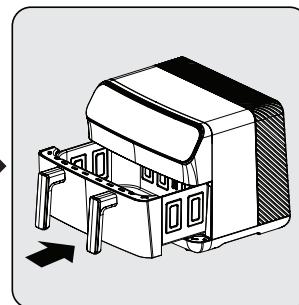









După ce toate componentele sunt curățate, conectați tava de gătit și accesoriul la aparat. Aparatul este gata de utilizare.

i La prima utilizare, setați aparatul în modul "M", setați-l la cea mai mare temperatură și lăsați-l să funcționeze timp de 10 minute fără a adăuga vreun ingredient.

3 Funcționarea

3.3 Panoul de control și afișajul cu LED-uri:

	Manual	Conceput pentru uz general. Programul manual vă permite să vă pregătiți mâncarea în afara programelor setate.
	Pui	Acest program este special conceput pentru carne de pasăre. De asemenea, folosind acest program puteți găti fructe de mare.
	Legume	Acest program este special conceput pentru legume. Puteți folosi acest program pentru a prăji cartofi și orice fel de legume.
	Cuptor/Prăjituri	Acest program este special conceput pentru produse de patiserie, cum ar fi prăjiturile și pâinea.
	Încălzire	Acest program este special conceput pentru reîncălzire.
	Decongelare	Acest program este special conceput pentru decongelare.
	Grătar	Acest program este special conceput pentru grătar. Este utilizat împreună cu accesoriile pentru grătar. Asigură performanțe ridicate pentru carne și pește. (În modul grătar este disponibilă o opțiune de "preîncălzire". Când porniți programul, începe mai întâi "preîncălzirea", iar accesoriul pentru grătar trebuie să se afe în cameră în timpul acestui proces. Când "preîncălzirea" este finalizată, aparatul vă va avertiza să adăugați alimentele).
	Frigăruți	Puteți utiliza acest program special conceput pentru rețete precum frigăruile de pui sau kebaburile.
	Uscător cu aer	Program special conceput pentru dehidratarea alimentelor. Este utilizat împreună cu accesoriile pentru dehidratare.

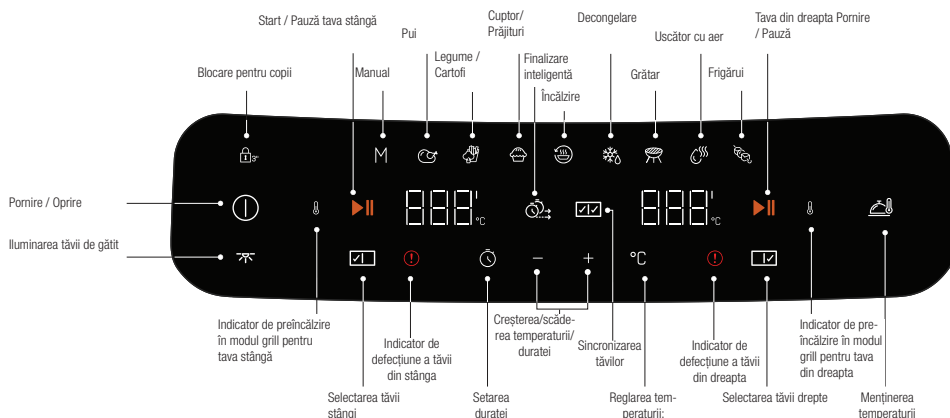

3.4 Avertizări înainte de prima utilizare



- Atunci când aparatul este în funcțiune, iar tava de gătit detașabilă este scoasă, aburul fierbinte va fi eliberat prin ieșirea de aer și prin partea superioară a coșului. Prin urmare, aveți grijă să nu vă opăriți cu aburul fierbinte.
- Atunci când folosiți tăvile de gătit la temperaturi ridicate, aveți grijă să evitați contactul direct.

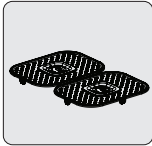

Cea mai bună rumenire și gătire se obține, de obicei, pe grătarul de gătit. Se recomandă utilizarea grătarului de gătit pentru toate rețetele și fripturile, cu excepția cazului în care se recomandă utilizarea unui alt accesoriu.

3.5 Funcționarea



- În timp ce dispozitivul este conectat la priză sau în timpul gătitului, apăsarea și menținerea apăsată a simbolului de blocare timp de "13" 3 secunde activează blocarea pentru copii a dispozitivului, iar simbolul de blocare "13" se aprinde în roșu.
- Dacă blocarea pentru copii este activă, celelalte butoane de pe ecran nu vor funcționa. Apăsați și mențineți apăsat simbolul de blocare pentru "13" 3 secunde pentru a dezactiva blocarea pentru copii.

3.5.1 Accesoriul separator de camere instalat (se utilizează ambele tăvi de gătit)

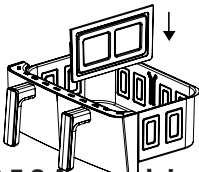

Scoateți tava de gătit și așezați-o pe o suprafață plană. Introduceți accesoriul separator de camere în fantele de pe tava de gătit. Apoi, fixați tava de gătit pe aparat și urmați pașii descriși în secțiunea "3.5.3 Selectarea și pornirea unui program".

3.5.2 Accesoriul separator de cameră nu este instalat.

Scoateți tava de gătit și așezați-o pe o suprafață plană. Îndepărtați accesoriul separatorului de cameră de la locul său. Apoi, fixați tava de gătit pe aparat și urmați pașii descriși în secțiunea "3.5.3 Selectarea și pornirea unui program".

3.5.3 Selectarea și pornirea unui program



Dacă doriți să treceți la un alt program după pornirea aparatului, apăsați și mențineți apăsată tasta "Start/Stop" sau tasta "Select Tray" (Selectare tavă) timp de 3 secunde. Selectați apoi programul dorit prin selectarea din nou a tăvii.



- Afișajul indică temperaturile și timpii setați automat în funcție de funcțiile de gătit selectate. Puteți modifica aceste temperaturi și timpuri după cum doriți.
- Pentru a anula procesul de gătit, apăsați și mențineți apăsată tasta "Start/Stop" sau tasta "Select chamber" (Selectare cameră) timp de 3 secunde. Programul de gătit pe care l-ați selectat va fi anulat.

3 Funcționarea

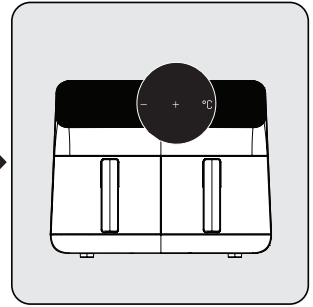
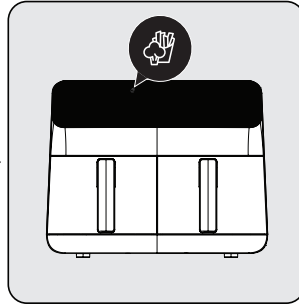
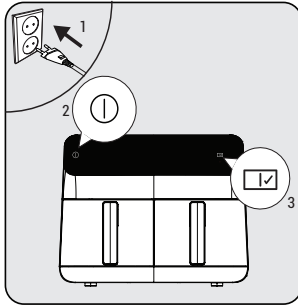

Introduceți aparatul în priză și apăsați butonul de pornire/oprire "⏻". După ce luminile tăvii se aprind, selectați tava dorită "☐". Dacă separatorul de camere nu este instalat, aparatul va indica automat întreaga cameră ca fiind selectată. După selectarea tăvii, selectați programul dorit din meniul Programs (Programme) în funcție de ceea ce doriți să gătiți.

După selectarea programului dorit, programul selectat se va aprinde cu o lumină puternică. Dacă doriți să schimbați programul, puteți selecta unul dintre programele slab iluminate.

După selectarea programului, puteți seta temperatura și timpul de gătire prin apăsarea pictogramelor de temperatură și timp. Începeți procesul de gătire prin apăsarea pictogramei de pornire. Când doriți să gătiți în cealaltă cameră, repetați procesul selectând o tavă.

3.5.4 Setarea temperaturii și a timpului

Apăsați butoanele "°C" sau "⌚" pentru a seta temperatura sau ora. Simbolul "[-][+]"

este activat. Setati temperatura și timpul la valoarea dorită cu ajutorul simbolului "[-][+]".



- Siliconul accesoriilor de gătit este fabricat din material de calitate rezistent la temperaturi ridicate. Aceasta previne zgârierea interiorului camerei. Prin urmare, asigurați-vă că nu se desprinde în timpul gătitului.
- Când scoateți tava de gătit, aveți grijă la aburii fierbinți din interior și nu o atingeți cu mâinile, deoarece este extrem de fierbinte.
- Când scoateți mâncarea gătită, folosiți un instrument (clește etc.) care nu va deteriora suprafața interioară a aparatului.

3.5.5 Setările funcțiilor

3.5.5.1 Finalizarea inteligentă

Funcția "Smart Finish" (Finalizare inteligentă) vă permite să începeți și să terminați simultan 2 mâncăruri distincte la temperaturi, timpi și moduri de gătire diferite. Asigurați-vă că instalați accesoriul separator de cameră pentru a utiliza funcția de finalizare inteligentă.

1. Pregătiți setările de gătit pentru tava stângă a aparatului, așa cum este descris în secțiunea 3.5.1.
2. Selectați apoi tava potrivită și reglați setările de gătire.
3. Selectați funcția "Smart Finishing" (Finalizare inteligentă) de pe aparat.
4. Începeți procesul de gătire apăsând unul dintre butoanele de pornire. Aparatul va începe procesul de gătire astfel încât ambele tăvi să fie terminate simultan.



Pentru a selecta funcția "Smart Finish"  (Finalizare inteligentă), procesul de gătit nu trebuie să fi început în niciuna dintre tăvi. Dacă gătitul a început deja în cel puțin o tavă, funcția "Smart Finish" (Finalizare inteligentă) nu poate fi selectată.

3.5.5.2 Păstrarea la cald

Funcția "Keep Warm" (Păstrare la cald) vă permite să păstrați mâncarea caldă atunci când gătitul s-a finalizat.

1. Pregătiți tava dorită pentru gătit așa cum este descris la punctul 3.5.1. Apoi apăsați butonul "Start" pentru a începe gătitul.
2. După ce a început gătitul, apăsați pictograma "Keep Warm" (Păstrare la cald). (Puteți, de asemenea, să apăsați pictograma "Păstrare la cald" înainte de a începe să gătiți.)
3. După ce procesul de gătit este finalizat, aparatul va menține temperatura alimentelor.



- Funcția de păstrare la cald va rămâne activată timp de aproximativ 60 minute.
- De asemenea, puteți selecta funcția "Păstrare la cald" înainte de a începe procesul de gătit.

3.5.5.3 Potrivirea tăvilor

Cu funcția de sincronizare a gătitului, puteți potrivi cu ușurință tăvile atunci când gătiți aceeași mâncare în ambele tăvi. Pentru a utiliza funcția de potrivire a tăvilor, asigurați-vă că este instalat accesoriul separator de camere.

1. Pregătiți tava stângă sau dreaptă a aparatului așa cum este descris la punctul 3.5.1.
2. Selectați apoi camera din dreapta a aparatului și apăsați pictograma "Synchronize cooking" (Sincronizare gătit).
3. Toate temperaturile și timpii de funcționare sunt sincronizate în ambele tăvi.
4. Dacă apăsați pictograma "Start", puteți efectua același proces de gătit în două tăvi separate.



După activarea funcției "Sincronizare gătit", toate modificările pe care le faceți într-o tavă sunt transferate în cealaltă.

3.6. Gătitul



Înainte de a pune alimentele în camera de gătit, amestecați-le cu o cantitate mică de ulei folosind o lingură de măsurat. Alternativ, puteți obține rezultate mai bune prin ungerea alimentelor cu ulei.



Nu atingeți tăvile de gătit detașabile atunci când sunt fierbinți, cu excepția mânerelor.

3 Funcționarea

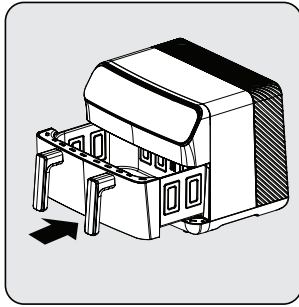

Scoateți tava de gătit și așezați-o pe o suprafață plană și curată. Așezați în tava de gătit accesoriile potrivite pentru vasul pe care îl utilizați. Consultați punctul 3.7 pentru informații detaliate despre accesorii. A se vedea punctul 3.5 pentru informații detaliate despre utilizarea dublă și unică a camerei.

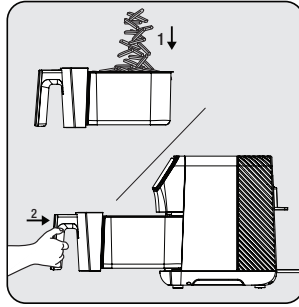

Așezați alimentele în tava de gătit. Apoi introduceți camera în aparat și asigurați-vă că este bine fixată.

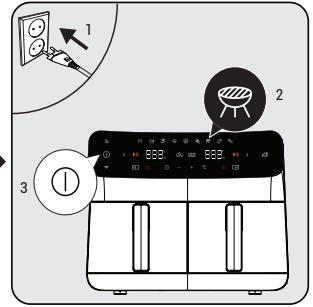

Conectați aparatul la sursă și selectați programul de gătit dorit. Apoi începeți procesul de gătit.

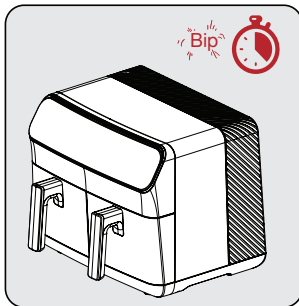

Când timpul de gătire selectat se scurge, se va auzi un semnal sonor de avertizare și aparatul va opri automat gătitul.

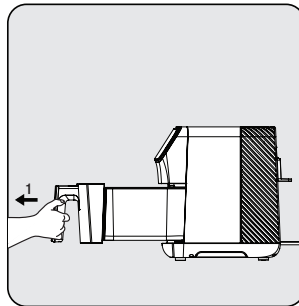

Scoateți tava și verificați dacă mâncarea este complet gătită. Dacă este necesar un timp suplimentar de gătire, puteți prelungi timpul de gătire puțin mai mult.

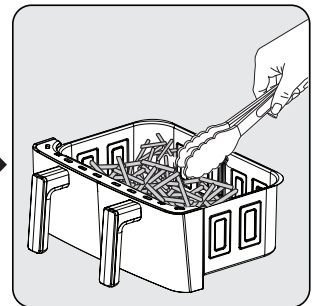

Când procesul este complet, transferați mâncarea gătită într-un castron sau pe o farfurie.

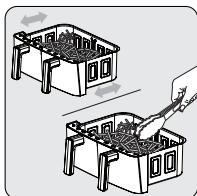

- Pentru a asigura un gătit uniform, scoateți cu grijă și scuturați tava de gătit la jumătatea procesului de gătit sau folosiți un clește pentru a întoarce alimentele pentru a nu zgâria tava.
- Efectuați această procedură mai des dacă efectuați un ciclu lung de gătit sau dacă doriți ca mâncarea să fie mai crocantă.

3 Funcționarea

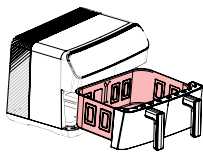

Evitați contactul coșului de gătit cu suprafața exterioară a aparatului, deoarece suprafața tăvii de gătit (3) va fi fierbinte atât în timpul cât și după gătit.



- Lăsați mâncarea să se odihnească timp de 5 până la 10 secunde înainte de a le scoate din camera de gătit detașabilă (3).
- Folosiți un clește pentru a îndepărta alimentele grosiere sau moi din tava de gătit fără a deteriora suprafața interioară a aparatului.
- Când o parte este gata, aparatul este imediat pregătit pentru o altă parte.



- Rețineți că aparatul poate deveni foarte fierbinte în timpul procesului de rotire.
- Nu așezați produsul pe blatul de lucru în așa fel încât să blocheze canalele de ieșire a aerului.
- Nu plasați niciun alt produs pe aparat.

3.7 Accesorii



Pentru rezultate optime, se recomandă utilizarea accesoriilor.

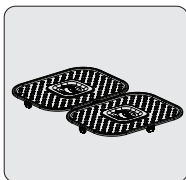

Grătar de gătit

Cea mai bună rumenire și gătire se obține, de obicei, pe grătarul de gătit. Se recomandă utilizarea grătarului de gătit pentru toate rețetele și fripturile, cu excepția cazului în care se recomandă utilizarea unui alt accesoriu.

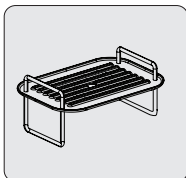

Accesorii pentru grătar

Este un accesoriu creat special pentru a obține cele mai bune rezultate pe grătarele dumneavoastră. Vă ajută să obțineți rezultate mai bune la gătitul cărnii și a peștelui. Se recomandă să utilizați modul grătar cu accesoriul grătar.

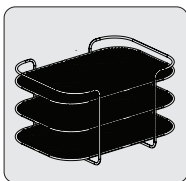

Uscător

Vă ajută să dehidratați cu cele mai bune rezultate toate tipurile de legume și fructe cu ajutorul structurii sale perforate și multistrat. Modul de dehidratare este recomandat pentru a fi utilizat cu accesoriul Uscător.

4 Timpul de gătit

Setările implicite de temperatură și timp ale programelor aparatului sunt setate automat.

Tablelul următor oferă o prezentare generală a timpilor de gătire pentru diferite alimente. Timpii de gătit depind de grosimea, marca și consistența alimentelor. Timpii și cantitățile recomandate trebuie considerate ca fiind aproximative.

Program	Aliment	Temperatură	Durață
Pui	Copane (4 bucăți)	180°C	24 - 30 min
	Piept de pui (2 * 200 gr)	180°C	24 - 30 min
	Aripioare (8 bucăți) 180 de grade	180°C	22 - 26 min
Legume	Cartofi proaspeți 200 g	200°C	20 - 25 min
	Cartofi proaspeți 500 g	200°C	24 - 30 min
	Cartofi congelați 500 g	200°C	20 - 27 min
	Cartofi congelați 1000 gr	200°C	42 - 48 min
	Cartofi - cuburi de morcovi - garnitură (250-500 grame)	190°C	15 - 20 min
	Inele de ceapă	190°C	10 - 15 min
	Dovlecei și vinete (taiate în inele - 1 bucată)	180°C	20 - 25 min
Cuptor/Prăjituri	Brioșe (4-6 bucăți)	160°C	15 - 19 min
Decongelare	Carne tocată, pui, chifteluțe, etc.	35- 50°C	15 - 30 min
Grătar	Friptura Rib eye (2 felii, 200-250 de grame)	200°C	12 - 18 min
	Friptura de mușchi file (2 felii, 200-250 grame)	200°C	8 - 12 min
	Vinete, dovlecei, ardei, ciuperci	190°C	8 - 15 min
	Chiftele (4-8 bucăți)	200°C	6 - 10 min
	Somon (2 felii de fileu)	200°C	7 - 12 min
	Creveți Jumbo (12-16 bucăți)	200°C	10 - 14 min
	Biban de mare (1 întreg sau 2 fileuri)	200°C	11 - 18 min
	Cotlete (3-4 bucăți, 350-450 grame)	200°C	5 - 8 min
Frigărui	Frigărui de pui	200°C	10 - 14 min
	Frigărui de carne	200°C	11 - 15 min
Uscător cu aer	Roși (2-3 mm grosime)	55°C	7- 9 ore
	Mere (2-3 mm grosime)	55°C	7- 8 ore
	Banane (2-3 mm grosime)	60°C	7- 9 ore
	Vinete (2-3 mm grosime)	55°C	7- 8 ore
	Ciuperci (3-4 mm grosime)	60°C	6- 8 ore
	Ananas (4-5 mm grosime)	60°C	6- 8 ore

5 Curățarea și întreținerea

5.1 Curățarea



Nu utilizați benzină, solvenți, agenți abrazivi de curățare, obiecte metalice sau perii dure pentru a curăța aparatul.

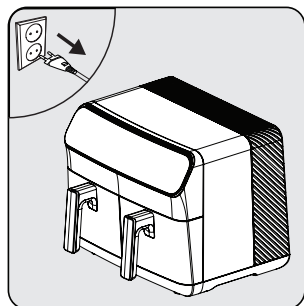

Opriiți aparatul și deconectați-l de la sursa de alimentare.

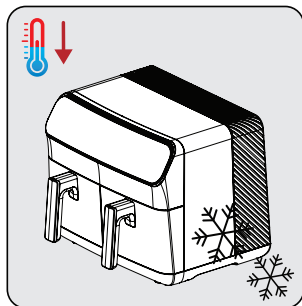

Lăsați aparatul să se răcească complet.

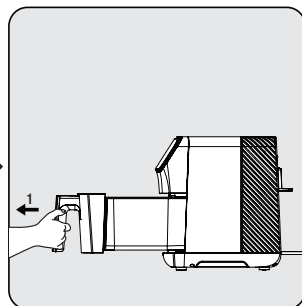

Scoateți coșul de gătit detașabil (5) din sertar.



Scoateți tăvile de gătit din aparat pentru a permite aparatului să se răcească mai repede.

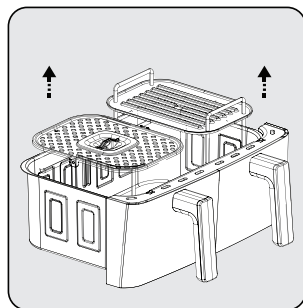

Scoateți accesoriul de gătit din interiorul tăvii de gătit.

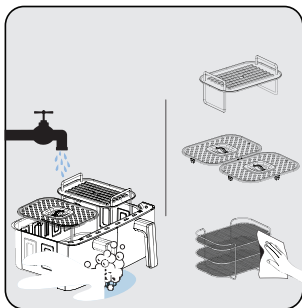

Puteți spăla tava de gătit și accesoriile de gătit în apă caldă cu săpun sau în mașina de spălat vase.

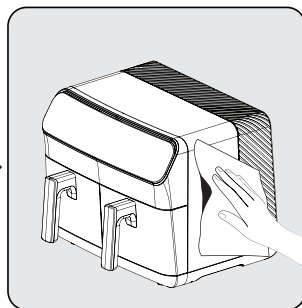

Curățați partea exterioară a aparatului cu o cârpă umedă. Uscați complet exteriorul aparatului.



Păstrați întotdeauna curată partea inferioară a camerei de gătit pentru a evita acumularea de corpuri străine.

5.2 Depozitarea

- Dacă nu doriți să utilizați aparatul pentru o perioadă mai lungă de timp, depozitați-l cu grijă.
- Scoateți aparatul din priză și lăsați-l să se răcească înainte de a-l pune deoparte.
- Depozitați aparatul într-un loc uscat și rece.
- Păstrați aparatul și cablul într-un loc inaccesibil copiilor.

5.3 Transportul și manipularea

- Transportați aparatul în ambalajul său original în timpul manipulării și transportului. Ambalajul protejează aparatul împotriva deteriorării fizice.
- Nu puneți obiecte grele pe produs sau pe ambalajul acestuia. Produsul se poate deteriora.
- Dacă aparatul este scăpat, este posibil să nu mai funcționeze sau să se producă daune permanente.

	Problema	Cauză	Soluție
1	Produsul nu funcționează	Întreruperi de curent	Verificați sursa de alimentare și asigurați-vă că este curent
		La priza de alimentare nu este curent sau contactul este slab	
		Tensiunea de alimentare a produsului	
2	Mâncarea este insuficient gătită/arsă	Timpul de gătit nu este corect	Combinați rețetele și experiența dvs. personală pentru a regla gătitul și timpul necesar
3	Fum în timpul primei utilizări	Unsoare anticorozivă pe încălzitorul produsului	La prima utilizare, setați temperatura la maxim și preîncălziți timp de 10-15 minute pentru a îndepărta unsoarea anticorozivă de pe dispozitivul de încălzire al produsului.
4	Miros ciudat	Tavă de gătit, sertar tavă, Corp străin pe încălzitor	Îndepărtați obiectul străin
5	Afișajul indică E1 și produsul nu mai funcționează	Senzorul tăvii de gătit din stânga este în circuit deschis.	Trimiteți aparatul la un service pentru reparație
6	Afișajul indică E2 și produsul nu mai funcționează	Senzorul din stânga al tăvii de gătit este scurtcircuitat.	
7	Afișajul indică E3 și produsul produsul a încetat să mai funcționeze	Senzorul din dreapta al tăvii de gătit este în circuit deschis.	
8	Afișajul indică E4 și produsul a încetat să mai funcționeze	Senzorul din dreapta al tăvii de gătit este scurtcircuitat	
9	Afișajul indică E7 și produsul produsul a încetat să mai funcționeze	Problemă cu PCB de alimentare (problemă conexiune)	
10	Afișajul indică E8 și produsul produsul a încetat să mai funcționeze	Problemă cu PCB de alimentare (problemă conexiune)	



CERTIFICAT DE GARANȚIE

Tensiune de alimentare/frecvență: 220-240V~, 50-60 Hz

Importator: Beko Romania SA, Găești, str. 13 Decembrie nr. 210, jud. Dâmbovița, email: office.ro@beko.com

TIP: **Electrocasnice mici de bucătărie**

Cuptor cu microunde

Model / Serie:.....

VÂNZĂTOR

Nr. factură:.....Data:

Vânzător (firma, localitatea):

CUMPĂRĂTOR

NumeLocalitatea

Str.Nr.BlocSc.Et.Ap.

Județ TelefonE-mail

S-a efectuat proba de funcționare a aparatului, s-a prezentat modul de folosire, s-au predat instrucțiunile de utilizare și toate accesoriile. Am primit aparatul în perfectă stare de funcționare.

Stimați clienți,

La cumpărare vă recomandăm să solicitați efectuarea probei de funcționare și să verificați existența instrucțiunilor de utilizare și a accesoriilor.

Pentru a putea beneficia de toate avantajele produselor și serviciilor noastre vă rugăm:

- să citiți cu atenție și să respectați recomandările prezentate în "Instrucțiunile de utilizare".

- să păstrați cu grijă acest certificat pentru a-l putea prezenta (împreună cu documentul fiscal de achiziție), personalului Service, la orice sesizare efectuată în perioada de garanție.

Vă mulțumim că ați optat pentru cumpărarea unui produs Beko!

Garanția legală de conformitate

Durata medie de utilizare a produsului este de 5 ani!

Perioada de garanție a produsului este de 3 ani de la livrarea produsului*.

Perioada de 3 ani garanție se compune din garanția legală de conformitate de 2 (doi) ani la care se adaugă garanția comercială de durabilitate de 1 (un) an. Acordarea garanției comerciale de durabilitate se acordă în aceleași condiții în care se acordă garanția legală de conformitate.

*prin „produs” se înțelege „bun” conform OUG nr. 140/2021¹

Perioada de garanție legală de conformitate pentru conținutul digital sau serviciul digital în cazul bunurilor cu elemente digitale pentru care contractul de vânzare-cumpărare prevede furnizarea continuă de conținut digital sau a serviciului digital pe durată determinată este de:

a) 2 ani de la livrare, respectiv de la livrarea bunului - pentru produse cu durata medie de utilizare de 5 ani (art. 9 (3) din OUG nr. 140/2021);

b) 5 ani de la livrare, respectiv de la livrarea bunului - pentru produse cu durata medie de utilizare mai mare de 5 ani (art. 9 (3) din OUG nr. 140/2021);

c) Pe tot parcursul perioadei de furnizare a conținutului / serviciului digital - pentru furnizare continuă a conținutului / serviciului digital pe o perioadă mai mare de 5 ani (art. 9 (4) din OUG nr. 140/2021).

¹Ordonanță de urgență 140/2021 privind anumite aspecte referitoare la contractele de vânzare de bunuri



Service-ul acestui produs este asigurat de Beko Romania SA, cu sediul în Găești, Str. 13 Decembrie nr. 210, jud. Dâmbovița, • *9010 • www.beko.ro • e-mail: service.ro@beko.com • Program Call Center: L-V: 08:30-20:00; S: 08:30-17:00



Remedii incluse în garanția legală de conformitate conform OUG nr. 140/2021

(vă rugăm să aveți în vedere prevederile de mai jos)

Beko Romania S.A. garantează toate drepturile legale prevăzute de OUG nr. 140/2021 în beneficiul consumatorilor cu privire la garanția legală de conformitate. Dispozițiile prezentului certificat de garanție legală de conformitate se completează, în mod corespunzător, cu dispozițiile OUG nr. 140/2021.

În caz de neconformitate, consumatorul are dreptul de a beneficia de aducerea în conformitate a bunurilor, de a beneficia de o reducere proporțională a prețului sau de a obține încetarea contractului, în condițiile legii - art. 11 (1).

Consumatorii beneficiază de înlocuirea bunurilor în cazul în care neconformitatea acestora este constatată la scurt timp după livrare, fără a depăși 30 de zile calendaristice. Art.11(7)

Pentru ca bunurile să fie aduse în conformitate, consumatorul poate opta între reparație și înlocuire, cu excepția cazului în care măsura corectivă aleasă ar fi imposibilă sau, în comparație cu cealaltă măsură corectivă disponibilă, ar impune vânzătorului costuri care ar fi disproporționate, luând în considerare toate circumstanțele (ex. valoarea bunurilor în cazul în care nu ar fi existat neconformitatea, gravitatea neconformității sau dacă măsura corectivă alternativă ar putea fi executată fără vreun inconvenient semnificativ pentru consumator) - art. 11 (2).

Instalarea incorectă a bunurilor (art. 7).

Orice neconformitate cauzată de instalarea incorectă a bunurilor este considerată ca reprezentând o neconformitate a bunurilor, în oricare din următoarele situații:

- a) instalarea face parte din contractul de vânzare și a fost realizată de vânzător sau sub răspunderea vânzătorului;
- b) instalarea, destinată să fie realizată de consumator, a fost realizată de acesta și instalarea incorectă s-a datorat unor deficiențe în instrucțiunile de instalare furnizate de vânzător sau, în cazul bunurilor cu elemente digitale, de către vânzătorul sau furnizorul conținutului digital sau al serviciului digital.

Proba neconformității.

Orice neconformitate care este constatată în termen de un an de la data la care bunurile (inclusiv cele cu elemente digitale) au fost livrate este prezumată a fi existat deja în momentul livrării bunurilor până la proba contrarie sau cu excepția cazului în care această prezumție este incompatibilă cu natura bunurilor sau cu natura neconformității - art. 10 (1).

În cazul bunurilor cu elemente digitale pentru care contractul de vânzare prevede furnizarea continuă de conținut digital sau de servicii digitale pentru o anumită perioadă, sarcina probei cu privire la conformitatea conținutului digital sau a serviciului digital pe parcursul perioadelor de garanție legală îi revine vânzătorului în cazul unei neconformități care este constatată pe parcursul acestei perioade - art. 10 (3).

Remediere prin reparație.

În cazul în care neconformitatea este remediată prin reparație, termenele de garanție legală se prelungesc cu timpul de nefuncționare a bunului, din momentul la care a fost adusă la cunoștința vânzătorului lipsa de conformitate până la predarea efectivă a bunului în stare de utilizare normală către consumator - art. 12 (6).

Remediere prin înlocuire.

În cazul în care neconformitatea este remediată prin înlocuire, pentru bunurile care înlocuiesc bunurile neconforme, termenele legale de garanție pentru produsul înlocuit încep să curgă de la data înlocuirii cu noul produs - art. 12 (7).

Reducerea prețului și încetarea contractului.

Consumatorul are dreptul fie să obțină o reducere proporțională a prețului în conformitate cu legea, fie să obțină încetarea contractului de vânzare în condițiile legii, în oricare dintre următoarele cazuri - art. 11(4):

- a) vânzătorul nu a finalizat reparația sau înlocuirea sau, după caz, nu a finalizat reparația sau înlocuirea potrivit prevederilor legii sau vânzătorul a refuzat să aducă în conformitate bunurile potrivit prevederilor legii;
- b) se constată o neconformitate, în pofida eforturilor vânzătorului de a o remedia;
- c) neconformitatea este de o asemenea gravitate încât justifică o reducere de preț sau dreptul la încetarea imediată a contractului de vânzare;
- d) vânzătorul a declarat că nu va aduce bunurile în conformitate într-un termen rezonabil sau fără inconveniente semnificative pentru consumator ori acest lucru reiese clar din circumstanțele cazului.

Consumatorul are dreptul de a suspenda plata unei părți restante din prețul bunurilor sau a unei părți a acesteia până în momentul în care vânzătorul își va fi îndeplinit obligațiile care îi revin în temeiul legii - art. 11(6). Reducerea de preț este proporțională cu diminuarea valorii bunurilor primite de consumator în comparație cu valoarea pe care bunurile ar avea-o dacă ar fi în conformitate - art.13.

Încetarea contractului:

- a) nu poate fi solicitată dacă vânzătorul dovedește că neconformitatea este minoră;
- b) poate fi solicitată pentru totalitatea bunurilor achiziționate și livrate, deși motivul de încetare vizează doar anumite bunuri, în cazul în care consumatorului nu i se poate pretinde în mod rezonabil să accepte să păstreze numai bunurile conforme;
- c) determină obligația consumatorului de a returna vânzătorului bunurile, pe cheltuiala vânzătorului;
- d) determină obligația vânzătorului de a rambursa consumatorului prețul plătit pentru bunuri la primirea bunurilor sau a unei dovezii prezentate de consumator că bunurile au fost returnate; vânzătorul va folosi aceleași modalități de plată ca și cele folosite de consumator pentru tranzacția inițială, cu excepția cazului în care consumatorul a fost de acord cu o altă modalitate de plată și cu condiția de a nu cădea în sarcina consumatorului plata de comisioane în urma rambursării.

Garanția legală pentru viciu ascuns este aplicabilă în condițiile legii, conform OG nr. 21/1992 (revizia 2) privind protecția consumatorului, OUG nr. 140/2021 și Codului Civil. Viciul ascuns reprezintă deficiența calitativă a unui produs livrat sau a unui serviciu prestat care nu a fost cunoscută și nici nu putea fi cunoscută de către consumator prin mijloacele obișnuite de verificare.



Service-ul acestui produs este asigurat de Beko Romania SA, cu sediul în Găești, Str. 13 Decembrie nr. 210, jud. Dâmbovița, • *9010 • www.beko.ro • e-mail: service.ro@beko.com • Program Call Center: L-V: 08:30-20:00; S: 08:30-17:00

UNITĂȚILE SERVICE ALE BEKO ROMÂNIA S.A. EXECUTĂ REPARAȚIILE ÎN TERMENUL DE GARANȚIE ȘI ÎN AFARA ACESTUIA

Nr. crt.	Data Reclamației	Data primirii în reparație	Reparat			Reparația curentă și/sau componenta înlocuită	Prelungirea termenului de garanție de garanție	Efectuarea verificării	
			Programat	Data ridicării aparatului	Cauza întârzierii			SERVICE	CLIENT

CONDITII SUPPLEMENTARE DE GARANȚIE LEGALĂ DE CONFORMITATE:

Pentru orice defecțiune aparută în perioada de garanție legală, apelați la vânzător (respectiv, prin magazinul de unde a fost achiziționat produsul sau direct prin Call Center. Prelungirea termenului de garanție se va înscrice în certificatul de garanție de către unitatea SERVICE care a efectuat reparația. Garanția acoperă repararea și/sau înlocuirea pieselor constatate ca neconforme în sensul OUG nr. 140/2021 (necauzate de consumator) de către tehnicienii Service.

Termenul de realizare a operațiilor de reparare, înlocuire sau întreținere este de 15 zile calendaristice de la data la care cumpărătorul a sesizat lipsa de conformitate către vânzător (respectiv, prin magazinul de unde a achiziționat produsul sau direct prin Call Center).

Reparațiile / înlocuirile se efectuează cu respectarea următoarelor condiții - art. 12(1)-(5) din OUG nr. 140/2021:

- fără costuri și fără vreun inconvenient semnificativ pentru consumator, ținând seama de natura bunurilor și de scopul pentru care consumatorul a solicitat bunurile în cauză;
- consumatorul pune bunurile la dispoziția vânzătorului, iar vânzătorul preia bunurile înlocuite pe propria cheltuielă;
- obligăția de a repara sau înlocui bunurile include, după caz, demontarea bunurilor neconforme și instalarea bunurilor de înlocuire sau a bunurilor reparate sau suportarea costurilor aferente demontării și instalării;
- consumatorul nu este obligat să plătească pentru utilizarea normală a bunurilor înlocuite în perioada care a precedat înlocuirea acestora.

Reclamațiile referitoare la aspectele prevăzute mai jos, se rezolvă numai contra cost:

- piesele și accesoriile care prezintă lovituri, zgârieturi, spărturi sau deformări din vina exclusivă a consumatorului.

PRODUSUL NU BENEFICIAZĂ DE GARANȚIE LEGALĂ DE CONFORMITATE ÎN URMĂTOARELE CAZURI:

- Nu au fost respectate instrucțiunile de transport, manipulare, instalare, utilizare și întreținere prescise.
- Subansamblurile și accesoriile casabile care se deteriorează în timpul transportului vor fi înlocuite de vânzător (în cazul în care transportul e asigurat de vânzător sau sub responsabilitatea acestuia).
- Garanția nu se acordă subsansamblelor și accesoriilor casabile ale produselor care suferă deteriorări din vina exclusivă a consumatorului.
- Tensiunea de alimentare are valori care nu se încadrează în limitele prevăzute de standarde (SR EN 50160).
- Instalația electrică a utilizatorului prezintă improvizații sau neconformități.
- Produsul a fost folosit în alte scopuri decât cel pentru care a fost proiectat.
- Produsul a suportat intervenții (reparații, modificări) din partea unor persoane neautorizate de producător.

Drepturile consumatorului sunt cele prevăzute în OUG nr. 140/2021 și OG 21/1992 (republicată).

În cadrul acestui proces, Beko România S.A. vă prelucurează date cu caracter personal, cu respectarea legilor aplicabile privind confidențialitatea și protecția datelor. Pentru informații complete despre modul în care vă prelucrăm datele, precum și despre drepturile dumneavoastră, vă rugăm să consultați secțiunea "Protecția datelor personale", accesând site-ul nostru la adresa <https://www.beko.ro/>.